

# Bedienungsanleitung

Unimatic TSL WP

Wäschetrockner

Danke, dass Sie sich für den Kauf eines unserer Produkte entschieden haben. Ihr Gerät genügt hohen Ansprüchen und seine Bedienung ist einfach. Nehmen Sie sich trotzdem Zeit, diese Bedienungsanleitung zu lesen. So werden Sie mit Ihrem Gerät vertraut und können es optimal und störungsfrei benutzen.

**Beachten Sie bitte die Sicherheitshinweise.**

### **Änderungen**

Text, Bild und Daten entsprechen dem technischen Stand des Gerätes zur Zeit der Drucklegung dieser Bedienungsanleitung. Änderungen im Sinne der Weiterentwicklung bleiben vorbehalten.

### **Gültigkeitsbereich**

Die Produktfamilie (Modellnummer) entspricht den ersten Stellen auf dem Typenschild. Diese Bedienungsanleitung gilt für:

<b>Modell</b>	<b>Typ</b>	<b>Produktfamilie</b>
Unimatic TSL WP	WT-UTSL-WP	173

Ausführungsabweichungen sind im Text erwähnt.

# Inhaltsverzeichnis

<b>1 Sicherheitshinweise</b>	<b>5</b>
1.1 Verwendete Symbole .....	5
1.2 Allgemeine Sicherheitshinweise .....	6
1.3 Gerätespezifische Sicherheitshinweise .....	7
1.4 Gebrauchshinweise .....	8
<b>2 Entsorgung</b>	<b>11</b>
<b>3 Erste Inbetriebnahme</b>	<b>12</b>
3.1 Hinweise .....	12
3.2 Funktionsbeschreibung .....	12
3.3 Funktionstest starten .....	12
3.4 Funktionstest beenden .....	13
3.5 Wo ist das Typenschild? .....	14
<b>4 Gerätebeschreibung</b>	<b>15</b>
4.1 Geräteübersicht .....	15
4.2 Geräteaufbau .....	16
4.3 Bedien- und Anzeigeelemente .....	17
<b>5 Programmübersicht</b>	<b>19</b>
5.1 Programmablauf für Automatikprogramme .....	19
5.2 Automatikprogramme .....	20
5.3 Textilarten .....	21
5.4 Zusatzprogramm .....	23
5.5 Zusatzfunktionen .....	23
<b>6 Benutzereinstellungen</b>	<b>24</b>
6.1 Benutzereinstellungen anpassen .....	24
6.2 Sprache .....	26
6.3 Kindersicherung .....	26
6.4 Trockengrad .....	27
6.5 Automatische Türöffnung .....	28
6.6 Helligkeit .....	29
6.7 Werkeinstellungen wiederherstellen .....	29
<b>7 Trocknen</b>	<b>30</b>
7.1 Gerät vorbereiten .....	30
7.2 Wäsche einfüllen .....	30
7.3 Allgemeines zur Programmwahl .....	31
7.4 Automatikprogramm wählen .....	32

7.5	Zeitliches Trocknen wählen .....	32
7.6	Extrasanft oder Schonend wählen.....	33
7.7	Startaufschub wählen.....	33
7.8	Programm unterbrechen .....	33
7.9	Programm vorzeitig abbrechen.....	34
7.10	Programmwahl bei eingeschalteter Kindersicherung .....	34
7.11	Programmende .....	35
<b>8</b>	<b>Pflege und Wartung</b>	<b>36</b>
8.1	Reinigungsintervalle .....	36
8.2	Störungsmeldung A9 .....	37
8.3	Störungsmeldung A11 .....	37
8.4	Flusenbildung .....	38
8.5	Flusen entfernen.....	38
8.6	Türsieb/Filtermatte reinigen .....	39
8.7	Sockelsieb reinigen .....	41
8.8	Temperatursensor reinigen .....	41
8.9	Zusatzfiltermatte und Wärmepumpenmatte reinigen .....	42
8.10	Kühlluftmatte reinigen.....	43
<b>9</b>	<b>Störungen selbst beheben</b>	<b>44</b>
9.1	Was tun, wenn .....	44
<b>10</b>	<b>Tipps rund ums Trocknen</b>	<b>49</b>
10.1	Pflegesymbole .....	49
10.2	Allgemeine Tipps .....	49
10.3	Energiespartipps .....	50
<b>11</b>	<b>Ersatzteile</b>	<b>51</b>
<b>12</b>	<b>Technische Daten</b>	<b>52</b>
12.1	Produktdatenblatt.....	53
12.2	Hinweise für Prüfinstitute .....	54
12.3	Verbrauchswerte .....	55
12.4	EcoStandby.....	56
<b>13</b>	<b>Stichwortverzeichnis</b>	<b>57</b>
<b>14</b>	<b>Service &amp; Support</b>	<b>59</b>

# 1 Sicherheitshinweise

## 1.1 Verwendete Symbole



**Kennzeichnet alle für die Sicherheit wichtigen Anweisungen. Nichtbeachtung kann zu Verletzungen, Schäden am Gerät oder an der Einrichtung führen!**



Informationen und Hinweise, die zu beachten sind.



Informationen zur Entsorgung



Informationen zur Bedienungsanleitung

- ▶ Markiert Arbeitsschritte, die Sie der Reihe nach ausführen müssen.
  - Beschreibt die Reaktion des Gerätes auf Ihren Arbeitsschritt.
- Markiert eine Aufzählung.

## 1.2 Allgemeine Sicherheitshinweise



- Gerät erst nach dem Lesen der Bedienungsanleitung in Betrieb nehmen.



- Diese Geräte können von Kindern ab 8 Jahren und darüber und von Personen mit reduzierten physischen, sensorischen oder mentalen Fähigkeiten oder Mangel an Erfahrung und/oder Wissen benutzt werden, wenn sie beaufsichtigt oder bezüglich des sicheren Gebrauchs des Gerätes unterwiesen wurden und die daraus resultierenden Gefahren verstanden haben. Kinder dürfen nicht mit dem Gerät spielen. Reinigung und Benutzer-Wartung dürfen nicht durch Kinder ohne Beaufsichtigung durchgeführt werden.
- Falls ein Gerät nicht mit einer Netzanschlussleitung und einem Stecker oder anderen Mitteln zum Abschalten vom Netz ausgerüstet ist, die an jedem Pol eine Kontaktöffnungsweite entsprechend den Bedingungen der Überspannungskategorie III für volle Trennung aufweist, ist eine Trennvorrichtung in die festverlegte elektrische Installation nach den Errichtungsbestimmungen einzubauen.
- Falls die Netzanschlussleitung dieses Gerätes beschädigt wird, muss sie durch den Hersteller oder seinen Kundendienst oder eine ähnlich qualifizierte Person ersetzt werden, um Gefährdungen zu vermeiden.

### 1.3 Gerätespezifische Sicherheitshinweise



- Kinder jünger als 3 Jahre müssen ferngehalten werden, es sei denn, sie werden ständig beaufsichtigt.
- Die maximale Füllmenge trockener Textilien beträgt 7 kg.
- Dieses Gerät ist nur zum Trocknen von Textilien bestimmt, die in Wasser gewaschen wurden.
- Das Gerät darf nur mit dem empfohlenen, zu verdampfenden Mittel benutzt werden. Der Gebrauch anderer Substanzen kann eine Vergiftung oder Brandgefahr verursachen.
- Das Gerät hat heiße Oberflächen, um wirksame Bestandteile verdunsten zu lassen. Diese Oberflächen sollten während des Gebrauchs nicht berührt werden.
- Der Trommeltrockner darf nicht benutzt werden, wenn industrielle Chemikalien für die Reinigung benutzt worden sind.
- Die Flusensiebe sind regelmässig zu reinigen.
- Es dürfen keine Flusen um den Trockner herum angesammelt werden.
- Keine ungewaschene Wäsche trocknen.
- Bei Textilien, die mit feuergefährlichen Chemikalien, Reinigungs- oder Lösungsmitteln (Waschbenzin, Alkohol, Fleckenentferner, Öl, Terpentin, Aceton, Farben, Wachse usw.) gereinigt, behandelt oder getränkt sind, besteht Brand- und Explosionsgefahr! Waschen Sie Stoffe, die solche Substanzen enthalten, zuerst mit Wasser von Hand bzw. lassen Sie Lösungsmittel vollständig verdunsten.
- Gegenstände wie Schaumgummi (Latexschaumstoff), Duschhauben, wasserabweisende Textilien, mit Gummi verstärkte Artikeln sowie Kleidungsstücke oder Kissen mit Schaumstoffpolster sind für den Wäschetrockner nicht geeignet.
- Weichspüler oder ähnliche Produkte müssen gemäss der Anweisungen des Herstellers verwendet werden.

- Entfernen Sie alle Objekte wie z. B. Feuerzeuge und Streichhölzer.
- Stoppen Sie den Wäschetrockner nie vor Ende des Trocknungsvorgangs, außer alle Gegenstände werden schnell herausgenommen und ausgebreitet, so dass die Wärme abgeleitet wird.
- Geräte mit Ventilationsöffnungen im Gehäuseboden dürfen nicht durch Teppichboden verstopft werden.
- Bei Einbau des Gerätes in Gehäuse sind die Ventilationsöffnungen freizuhalten.
- Abluft darf nicht in ein Abzugsrohr eingeleitet werden, das für Abgase von Geräten verwendet wird, die Gas oder andere Brennstoffe verbrennen.
- Das Gerät darf nicht hinter einer verschliessbaren Tür aufgestellt werden, einer Schiebetür oder einer Tür mit einem Scharnier, das dem des Trommeltrockners gegenüberliegt.

### 1.4 Gebrauchshinweise

#### **Vor der ersten Inbetriebnahme**

- Das Gerät darf nur gemäss separater Installationsanleitung eingebaut und an das Stromnetz angeschlossen werden. Lassen Sie die notwendigen Arbeiten von einem konzessionierten Installateur/Elektriker ausführen.
- Die Zugänglichkeit zu Netztrennstellen (z. B. Steckdosen, Wandschalter, Sicherung) und Wasserhahn muss gewährleistet sein.

#### **Bestimmungsgemässe Verwendung**

- Das Gerät ist nur zum Trocknen von haushaltsüblichen Textilien geeignet. Gerät nur im Haushalt und für den angegebenen Zweck benutzen. Bei zweckentfremdetem Betrieb oder falscher Bedienung kann keine Haftung für eventuelle Schäden übernommen werden.
- Reparaturen, Veränderungen oder Manipulationen am oder im Gerät, insbesondere an Strom führenden Teilen, dürfen nur durch den Hersteller, seinen Kundendienst oder eine ähnlich qualifizierte Person ausgeführt werden. Unsachgemässe Reparaturen können zu schweren Unfällen, Schäden am Gerät und an der Einrichtung sowie zu Betriebsstörungen führen.



- Beachten Sie bei einer Betriebsstörung am Gerät oder im Falle eines Reparaturauftrages die Hinweise im Kapitel «Service & Support». Wenden Sie sich bei Bedarf an unseren Kundendienst.
- Es dürfen nur Original-Ersatzteile verwendet werden.
- Vergewissern Sie sich vor dem Schliessen der Gerätetür und dem Starten eines Programms, dass sich keine Fremdkörper oder Haustiere in der Wäschetrommel befinden.

### **Zum Gebrauch**

- Sobald eine Funktionsstörung entdeckt wird, muss das Gerät vom Stromnetz getrennt werden.
- Beachten Sie zum Schutz Ihrer Wäsche deren Pflegesymbole, und befolgen Sie die Hinweise unter 'Tipps rund ums Trocknen'.
- Schalten Sie das Gerät nie ohne oder mit beschädigtem Türsieb ein. Zerstörung durch Verflusung!

### **Vorsicht, Verbrennungsgefahr**

- Keine Textilien trocknen, die Rückstände von Haarspray, Haarfestiger, Nagellackentferner oder ähnliche Substanzen enthalten. Gasbildungsgefahr!

### **Vorsicht, Lebensgefahr!**

- Verpackungsteile, z. B. Folien und Styropor, können für Kinder gefährlich sein. Erstickungsgefahr! Verpackungsteile von Kindern fern halten.

## Geräteschäden vermeiden

- Das Gerät darf nur stehend transportiert werden! Jede andere Transportlage führt zu Schäden am Gerät! Bei vorsichtigem Tragen ohne Erschütterung darf das Gerät max. 90° auf die linke Seite (Frontansicht) gekippt werden.

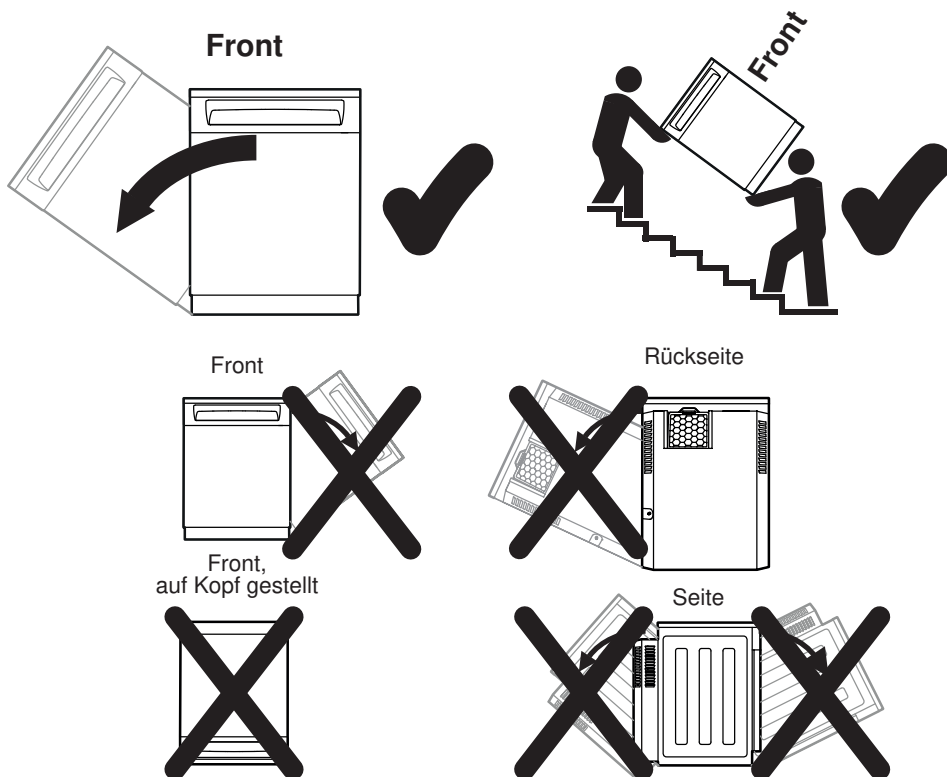

- Schlagen Sie die Gerätetür nicht zu.
- Achten Sie beim Reinigen darauf, dass kein Wasser in das Gerät eindringt. Verwenden Sie ein mässig feuchtes Tuch. Spritzen Sie das Gerät niemals innen oder aussen mit Wasser ab. Eindringendes Wasser verursacht Schäden.

## 2 Entsorgung

### 2.1 Verpackung



**Kinder dürfen auf keinen Fall mit Verpackungsmaterial spielen, da Verletzungs- bzw. Erstickungsgefahr besteht. Verpackungsmaterial sicher lagern oder auf umweltfreundliche Weise entsorgen.**

### 2.2 Sicherheit

Machen Sie das Gerät unbenutzbar, damit Unfälle durch unsachgemäße Verwendung (z. B. durch spielende Kinder) vermieden werden:

- ▶ Trennen Sie das Gerät vom Stromnetz. Bei fest installiertem Gerät ist dies durch einen konzessionierten Elektriker vorzunehmen. Schneiden Sie anschliessend das Netzkabel am Gerät ab.
- ▶ Entfernen Sie den Türverschluss oder machen Sie ihn unbrauchbar.

### 2.3 Entsorgung



- Das Symbol «durchgestrichene Mülltonne» erfordert die separate Entsorgung von Elektro- und Elektronik-Altgeräten (WEEE). Solche Geräte können gefährliche und umweltgefährdende Stoffe enthalten.
- Diese Geräte sind an einer ausgewiesenen Sammelstelle für das Recycling von elektrischen und elektronischen Geräten zu entsorgen und dürfen nicht im unsortierten Hausmüll entsorgt werden. Dadurch tragen Sie zum Schutz der Ressourcen und der Umwelt bei.
- Für weitere Information wenden Sie sich bitte an die örtlichen Behörden.

### 2.4 Hinweis Wärmepumpe

Dieses Gerät ist FCKW-frei. Es enthält vom Kyoto-Protokoll erfasstes fluoriertes Treibhausgas.

Wärmepumpe	hermetisch geschlossen
Treibhausgas	R134a
Füllmenge [kg]	0.490
GWP [(kg CO <sub>2</sub> )/(kg Treibhausgas)]	1430
Total GWP [t CO <sub>2</sub> ]	0.701

# 3 Erste Inbetriebnahme

## 3.1 Hinweise



Das Gerät ist **nach der geforderten Wartezeit von ca. 2 Stunden in der betriebsüblichen Position** betriebsbereit.

Das Gerät darf nur gemäss separater Installationsanleitung eingebaut und an das Stromnetz angeschlossen werden. Lassen Sie die notwendigen Arbeiten von einem konzessionierten Installateur/Elektriker ausführen.

## 3.2 Funktionsbeschreibung



Wird das Gerät zum ersten Mal an das elektrische Netz angeschlossen, kann ein Funktionstest gewählt werden. Der Funktionstest dient zur Überprüfung der Installation und dauert ca. 3 Minuten. Der Funktionstest kann unmittelbar nach der Installation gewählt werden. Die Wärmepumpe wird beim Funktionstest nicht gestartet. Für die definitive Inbetriebnahme muss das Gerät ca. 2 Stunden in der betriebsüblichen Position stehen, die Wärmepumpe könnte sonst beschädigt werden.



Der Funktionstest kann nicht mit einem Netzunterbruch abgebrochen werden.

Nach Ablauf oder Abbruch ist der Funktionstest nicht mehr wählbar und das Gerät geht in den normalen Wahlmodus.

## 3.3 Funktionstest starten

- ▶ Gerät anschliessen.
  - In der Anzeige steht:
  - Die Kontrolllampen der Programmtasten  und  blinken.
- ▶ Taste  antippen.
  - Der Funktionstest startet.
  - In der Anzeige steht die Restdauer des Funktionstests.

Funktionstest Pause  
ende ↓ weiter ↓

Funktionstest 0h03

### 3.4 Funktionstest beenden

- Nach Ablauf des Funktionstests steht in der Anzeige:
- Die Anzeige erlischt automatisch nach 30 Minuten oder nach folgenden Aktionen:

▶ Gerätetür öffnen

oder

▶ Taste  antippen

Funktionstest unterbrechen/abbrechen

Der Funktionstest kann auf 2 Arten unterbrochen werden:

1. Gerätetür öffnen.

- In der Anzeige steht:
- Nach dem Schliessen der Gerätetür steht in der Anzeige:

oder

2. Taste  antippen.

- In der Anzeige steht:

Funktionstest abbrechen:

- In der Anzeige steht:

▶ Taste  antippen.

- In der Anzeige steht:



Das Gerät ist nach der geforderten Wartezeit von ca. 2 Stunden in **der betriebsüblichen Position** betriebsbereit.

Funktionstest Pause  
ende ↓ weiter ↓

Funktionstest Pause  
Gerätetür schliessen

Funktionstest beendet

Funktionstest Pause  
ende ↓ weiter ↓

Funktionstest Pause  
ende ↓ weiter ↓

Funktionstest beendet

### 3.5 Wo ist das Typenschild?

#### 1 Typenschild mit Fabrikationsnummer (FN)

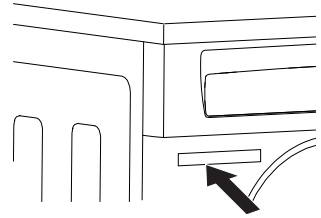

Notieren Sie die Fabrikationsnummer (FN) Ihres Gerätes auf der letzten Seite dieser Bedienungsanleitung.

## 4 Gerätebeschreibung

### 4.1 Geräteübersicht

Das Gerät verfügt über einen geschlossenen Luftkreislauf. Mit Hilfe der Wärmepumpe wird der Luft zuerst die Feuchtigkeit entzogen, und anschliessend wird sie wieder erwärmt. Durch diese Wärmerückgewinnung wird der Energieverbrauch stark reduziert.

Dank der Wärmepumpe trocknet das Gerät mit tieferen Temperaturen. Sämtliche Programme werden deshalb schonender durchgeführt.

Das entstehende Kondenswasser wird über einen rückseitigen Wasserablauf in die Abwasserleitung geleitet.

Generell sollten Räume, in denen Wärmepumpentrockner stehen, belüftet sein, da diese in geringem Masse Feuchtigkeit abgeben. Bei geschlossenem Raum muss zwischen mehreren nacheinander folgenden Trockenprogrammen ein Luftwechsel (Tür zum Raum oder ein Fenster öffnen) gewährleistet sein.

- Fassungsvermögen 7 kg Trockenwäsche
- 5 Automatikprogramme
- 1 Automatikprogramm für verschiedene Textilien
  - Lüften
  - Seide
  - Flausch
  - Entknittern
  - Hemden
  - Freizeitbekleidung
  - Jeans
  - Frottee
  - Babywäsche
  - Daunen dünn
  - Daunen dick
  - Hygiene
- Zusatzprogramm
  - Zeitliches Trocknen
- Zusatzfunktionen
  - Extrasanft
  - Schonend
  - Startaufschub
  - Sprachwahl
- Knitterschutz am Programmende
- Klartextanzeige
- Kindersicherung
- Automatische Türöffnung
- Standby-Sparautomatik

## 4.2 Geräteaufbau



Es besteht die Möglichkeit, die Gerätetür nach links oder rechts zu öffnen. Unser Kundendienst kann das Gerät entsprechend umbauen.

**1** Typenschild/Fabrikationsnummer (FN)

**2** Bedien- und Anzeigeelemente

**3** Türsieb

**4** Gerätetür

**5** Temperatursensor

**6** Sockelsieb

**7** Zusatzfiltermatte

**8** Wärmepumpenmatte

**9** Kühlluftmatte

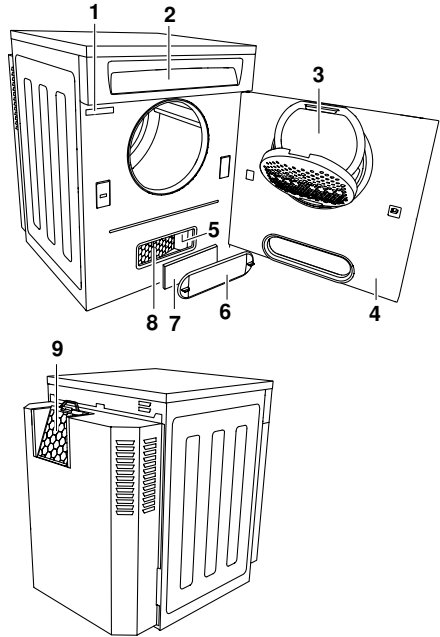



## 4.3 Bedien- und Anzeigeelemente

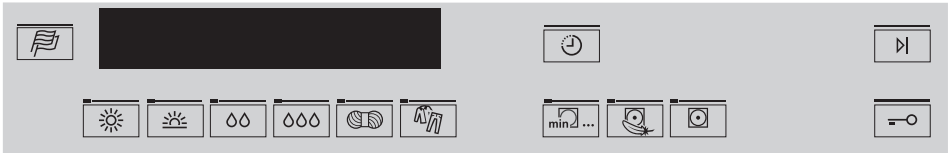

### Automatikprogramme



Stark trocken



Mangelfeucht



Normal trocken



Wolle



Bügelfeucht



Textilarten

### Zusatzprogramm



Zeitliches Trocknen

### Zusatzfunktionen



Extrasanft



Startaufschub



Programmende



Schonend



Sprachwahl



Türöffnung

### Anzeige (Klartextanzeige)

In der Anzeige stehen während der Programmwahl und dem Programmablauf verschiedene Informationen:

- Programmname mit Dauer
- Feuchtegrad mit Restdauer
- Zusatzfunktionen
- Startaufschub
- Benutzereinstellungen
- Hinweis- und Störungsmeldungen

### Kontrolllampen

Die Tasten der Automatikprogramme, der Zusatzprogramme und einiger Zusatzfunktionen sind mit einer Kontrolllampe ausgerüstet.



#### **Kontrolllampen blinken**

Programme bzw. Funktionen können gewählt werden.



#### **Kontrolllampen leuchten**

Programm bzw. Funktion ist/sind aktiv.



#### **Kontrolllampen dunkel**

Programme bzw. Funktionen sind ausgeschaltet.

## 5 Programmübersicht

### 5.1 Programmablauf für Automatikprogramme

Das Trockenprogramm erfolgt in 3 Phasen:

#### **Trocknen**

Die Wäsche wird getrocknet, bis der eingestellte Trockengrad erreicht ist. Ein Feuchtigkeitssensor überwacht das Trockenprogramm. Nach Erreichen des gewünschten Trockengrades beginnt die Phase «Abkühlen/Lüften».

#### **Abkühlen/Nachlüften**

Die Wäsche wird auf eine Temperatur abgekühlt, bei der nur noch eine geringe Knittergefahr besteht. Die Dauer dieser Phase ist abhängig von der Temperatur der Wäsche. Wird die Wäsche nach Ablauf dieser Phase nicht entnommen, startet der «Knitterschutz».

#### **Knitterschutz**

Die getrocknete Wäsche wird in kurzen Abständen bewegt, um eine Knitterbildung zu verhindern.

Der «Knitterschutz» dauert bei gewählter Zusatzfunktion «Extrasanft» oder «Schonend» 90 Minuten, bei den anderen Programmen 30 Minuten und kann jederzeit durch Öffnen der Gerätetür oder durch Antippen der Taste  beendet werden.

## 5.2 Automatikprogramme



Für die korrekte Programmwahl sind die auf der Wäsche angebrachten Pflegesymbole z. B. ☺ zu beachten.



### **Stark trocken**

1–7 kg

Für dicke, mehrlagige Textilien und sehr unterschiedliche Beladungen.

Für Maschenware wie T-Shirts und Unterwäsche eher ungeeignet, da diese einlaufen können.



### **Normal trocken**

1–7 kg

Für gleichartige Wäsche wie z. B. T-Shirts oder Unterwäsche. Effizientestes Programm zum Trocknen normaler nasser Baumwolltextilien.



### **Bügelfeucht**

1–7 kg

Zur Nachbehandlung mit dem Bügeleisen.



### **Mangelfeucht**

1–7 kg

Zur Nachbehandlung mit einer Wäschemangel, z. B. Tischwäsche.



### **Wolle**

1 kg

Wolltextilien, die als waschbar gekennzeichnet sind. Schonende Trocknung durch angepasste Trommelbewegung und niedrige Temperatur (ca. 45 °C).

## 5.3 Textilarten



Mittels Taste  schrittweise eine der folgenden Textilarten wählen.

---

### Lüften

1–1,5 kg

Zum Auffrischen oder Lüften wenig getragener Textilien.

---

### Seide

1–1,5 kg

Zum Trocknen von Seidentextilien. Pflegesymbol beachten, da Seide zu Knitterbildung neigt. Schonende Trocknung durch geringe Temperatur.

---

### Flausch

1 kg

Zum Auflockern von Wolltextilien. Am Programmende die Wäsche sofort entnehmen.

Die Textilien werden nicht getrocknet!

---

### Entknittern

1 kg

Knitter, welche durch das Schleudern entstanden sind, werden reduziert (z. B. Hemden, Blusen). Anschliessend können die Textilien gebügelt werden.

---

### Hemden

1–7 Stück

Textilien werden schonend «schranktrocken» getrocknet.

---

### Freizeitbekleidung

1–3 kg

Freizeit- und Sportbekleidung (Sympatex, Goretex, ...) werden schonend getrocknet.

---

### **Jeans**

1–4 kg

Jeanstextilien werden «schranktrocken» getrocknet. Pflegekennzeichen beachten, da Jeansstoff einlaufen kann.

---

### **Babywäsche**

1–5 kg

Babywäsche wird schonend «schranktrocken» getrocknet. Durch eine ausgedehnte Nachtrockenphase wird die Wäsche hygienisch getrocknet.

---

### **Daunen dünn**

1–2 kg

Für feine Daunentextilien (z. B. dünne Decken und Jacken).  
Optimale Wäschemenge: 1 Wäschestück.

---

### **Daunen dick**

1–2 kg

Für voluminöse Daunentextilien (z. B. Kissen, Jacken und schwere Decken).

Sofern empfohlen, können Tennisbälle für flauschiges Trocknen hinzugegeben werden.

Optimale Wäschemenge: 1 Wäschestück.

---

### **Hygiene**

1–3 kg

Durch eine ausgedehnte Nachtrockenphase wird die Wäsche hygienisch getrocknet.

Eventuell vorhandene Keime werden dadurch abgetötet. Nur bei unempfindlichen Textilien wählen.

---

### **Frottee**

1–3 kg

Zum Trocknen von dicken Handtüchern und Frotteewäsche.

## 5.4 Zusatzprogramm



### **Zeitliches Trocknen**

Zum Nachtrocknen von Textilien sowie zum Trocknen geeigneter Schlafsäcke und Steppdecken, eventuell für Einzelstücke.

Optimale Wäschemenge: 1–7 kg

## 5.5 Zusatzfunktionen



### **Extrasanft**

Sehr schonendes Programm mit Temperaturreduktion.

Besonders für feine Textilien geeignet.

Optimale Wäschemenge: 1–2,5 kg



### **Schonend**

Zum schonenden Trocknen von Textilien aus Mischgewebe (z. B. Oberhemden, Pullover, T-Shirts). Der Trockengrad wird reduziert.

Optimale Wäschemenge: 1–2,5 kg



### **Startaufschub**

Nutzen von Stromspartarifen (Einstellbereich bis 24 h).



Stromsperrzeiten – festgelegt durch die örtlichen Elektrizitätswerke – verlängern die Aufschubzeit um die Dauer der Sperrzeit. Diese Zeit wird jedoch nicht angezeigt.

# 6 Benutzereinstellungen

## 6.1 Benutzereinstellungen anpassen

Benutzereinstellungen können – falls kein Programm abläuft und keine Fehlermeldung angezeigt wird – bei offener oder geschlossener Gerätetür verändert werden. Das Vorgehen ist für alle Einstellungen sinngemäss gleich.

### Benutzereinstellungen ändern

- ▶ Taste  5 Sekunden gedrückt halten.
- ▶ Taste  so oft antippen, bis die gewünschte Einstellung in der Anzeige steht, z. B.:
- ▶ Zum Ändern Taste  antippen.
  - Die Einstellung wird übernommen und muss nicht bestätigt werden.

Benutzereinstellungen  
FN XXXXX XXXXXX

Kindersicherung  
AUS

Kindersicherung  
EIN

### Benutzereinstellungen verlassen

- ▶ Taste  so oft antippen, bis die Anzeige erlischt.



Falls während ca. 15 Sekunden keine Taste angetippt wird, werden die Benutzereinstellungen verlassen, und die Anzeige erlischt.



## Mögliche Benutzereinstellungen

Die nachfolgende Grafik gibt einen Überblick der möglichen Benutzereinstellungen.

► Taste  5 Sekunden gedrückt halten.

Benutzereinstellungen  
FNXXX XXXXXX

Kindersicherung **AUS** — AUS \*  
EIN

Trockengrad **3** — 1 sehr geringes Nachtrocknen  
2 geringeres Nachtrocknen  
3 normales Nachtrocknen \*  
4 stärkeres Nachtrocknen  
5 sehr starkes Nachtrocknen

Automatische Türöffnung **AUS** — AUS \*  
EIN

Helligkeit **3** — 1 sehr dunkel  
2 dunkel  
3 mittel \*  
4 hell  
5 sehr hell

Werkeinstellungen wiederherstellen? — JA  
NEIN

\* Werkeinstellung





## 6.2 Sprache

Die Sprache in der Klartextanzeige kann jederzeit durch Antippen der Taste  geändert werden.

## 6.3 Kindersicherung

Die Kindersicherung soll ein zufälliges Starten oder Abbrechen eines Programms durch Kinder verhindern. Falls die Kindersicherung eingeschaltet ist, kann nur durch gleichzeitiges Drücken von zwei Tasten ein Programm gestartet werden.

### Kindersicherung ein-/ausschalten

- ▶ Taste  5 Sekunden gedrückt halten.
- ▶ Taste  so oft antippen, bis die aktuelle Einstellung in der Anzeige steht, z. B.:
- ▶ Taste  antippen.
  - Die Einstellung wird übernommen und muss nicht bestätigt werden.
- ▶ Taste  so oft antippen, bis die Anzeige erlischt.

Benutzereinstellungen FN XXXXX XXXXXX	
Kindersicherung	AUS
Kindersicherung	EIN





## 6.4 Trockengrad

Das Gerät ist für ein möglichst energiesparendes Trocknen ausgelegt. Durch den Feuchtigkeitssensor wird der Trockengrad der Wäsche kontinuierlich abgetastet. Sollte die Wäsche nicht ausreichend getrocknet sein – oder ist sie übertrocknet – kann der Trockengrad geändert werden.



Durch das Ändern des Trockengrades werden alle Programme auf den neuen Trockengrad eingestellt. Insbesondere beim Erhöhen des Trockengrades ist Vorsicht geboten, da ein Übertrocknen der Wäsche zu einer stärkeren Belastung der Wäsche führt.

### Trockengrad ändern

- ▶ Taste  5 Sekunden gedrückt halten.
- ▶ Taste  so oft antippen, bis der aktuelle Trockengrad in der Anzeige steht, z. B.:
- ▶ Taste  so oft antippen, bis die gewünschte Einstellung in der Anzeige steht, z. B.:
- ▶ Taste  so oft antippen, bis die Anzeige erlischt.

Benutzereinstellungen FN XXXXX XXXXXX
--

Trockengrad	3
-------------	---

Trockengrad	5
-------------	---





### Trockengradstufen

- 1 sehr geringes Nachtrocknen
- 2 geringeres Nachtrocknen
- 3 normales Nachtrocknen (Werkseinstellung)
- 4 stärkeres Nachtrocknen
- 5 sehr starkes Nachtrocknen

## 6.5 Automatische Türöffnung

Falls die automatische Türöffnung eingeschaltet ist, wird die Gerätetür erst nach Ablauf des «Knitterschutzes» automatisch geöffnet. Zuvor bleibt diese geschlossen und kann durch Antippen der Taste  geöffnet werden.

### Automatische Türöffnung ein-/ausschalten

- ▶ Taste  5 Sekunden gedrückt halten.
- ▶ Taste  so oft antippen, bis die aktuelle Einstellung in der Anzeige steht, z.B.:
- ▶ Taste  antippen.
  - Die Einstellung wird übernommen und muss nicht bestätigt werden.
- ▶ Taste  so oft antippen, bis die Anzeige erlischt.

Benutzereinstellungen  
FN XXXXX XXXXXX





automatische  
Türöffnung **AUS**

automatische  
Türöffnung **EIN**

## 6.6 Helligkeit

Mit dieser Funktion kann der Kontrast der Anzeige zwischen der Schrift und dem Hintergrund geändert werden.

### Helligkeit in der Anzeige ändern

- ▶ Taste  5 Sekunden gedrückt halten.
- ▶ Taste  so oft antippen, bis die aktuelle Helligkeit in der Anzeige steht, z. B.:
- ▶ Taste  so oft antippen, bis die gewünschte Einstellung in der Anzeige steht, z. B.:
- ▶ Taste  so oft antippen, bis die Anzeige erlischt.

Benutzereinstellungen  
FN XXXXX XXXXX

Helligkeit 3



Helligkeit 5

### Helligkeitsstufen

- 1 sehr dunkel
- 2 dunkel
- 3 mittel (Werkeinstellung)
- 4 hell
- 5 sehr hell

## 6.7 Werkeinstellungen wiederherstellen

Die Werkeinstellungen können wiederhergestellt werden.

- ▶ Taste  5 Sekunden gedrückt halten.
- ▶ Taste  so oft antippen, bis in der Anzeige steht:
- ▶ Taste  antippen.

Benutzereinstellungen  
FN XXXXX XXXXX

Werkeinstellung  
wiederherstellen?

Werkeinstellungen  
JA: ↓ NEIN: ↓

Werkeinstellungen wiederherstellen:

«JA»: ▶ Taste  antippen.

«NEIN»: ▶ Taste  antippen.

Werkeinstellungen  
wiederhergestellt!

# 7 Trocknen

## 7.1 Gerät vorbereiten



**Nach jedem Transport oder Umplatzierung muss das Gerät in der betriebsüblichen Position ca. 2 Stunden stehen gelassen werden. Nichtbeachtung kann zu Schäden am Gerät führen.**

- ▶ Netzstecker einstecken oder Wandschalter einschalten.

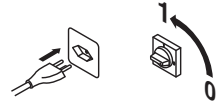

## 7.2 Wäsche einfüllen

- ▶ Gerätetür öffnen (im Bereich der Punkte auf den seitlichen Türrand drücken) oder Taste  antippen.
- ▶ Nasse Wäsche stückweise und locker einfüllen.
  - Maximale Füllmenge siehe 'Programmübersicht'.
  - Wäschetrommel idealerweise  $\frac{2}{3}$  füllen.
  - Vor allem grosse Decken benötigen einen ausreichenden Wäschefall.
- ▶ Gerätetür schliessen (zudrücken).

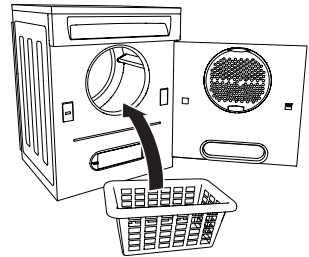

Kontrollieren Sie beim Schliessen der Gerätetür, dass kein Wäschestück eingeklemmt ist.

- In der Anzeige steht:

Programm wählen

Die Kontrolllampen der Programmtasten blinken.

Erfolgt während 15 Sekunden keine Programmwahl, erlöschen alle Anzeigen. Die Programmwahl kann jedoch weiterhin erfolgen.

## 7.3 Allgemeines zur Programmwahl



Bestimmen Sie das für Ihre Wäsche geeignete Programm anhand der 'Programmübersicht'.

### Programm wählen

Durch das Antippen einer einzelnen Taste wird ein Automatikprogramm gewählt. Alle benötigten Einstellungen werden dem Programm automatisch zugeordnet.

Zusatzfunktionen können durch Antippen der entsprechenden Taste zu- oder abgewählt werden.

Wird während ca. 15 Sekunden keine Taste angetippt, startet das gewählte Programm automatisch.



Nach dem Programmstart ist keine Korrektur mehr möglich. Das Programm muss abgebrochen werden.

### Programmwahl ändern

Während der Programmwahl kann ein bereits gewähltes Programm jederzeit geändert werden, indem ein neues Programm gewählt wird. Damit werden alle zuvor gewählten Einstellungen gelöscht.

### Programmwahl abbrechen.

- ▶ Taste  antippen.
  - Die Programmwahl ist beendet.

### Restdaueranzeige

Bei der Programmwahl wird die zu erwartende Programmdauer angezeigt. Diese bezieht sich auf eine gleichartige Wäschezusammensetzung mit definiertem Gewicht.

Nach dem Programmstart wird die Beladungsmessung durchgeführt:

- In der Anzeige steht:
 

Beladungsmessung	1h35
------------------	------
- Der Buchstabe «h» blinkt: Die voraussichtliche Restdauer wird berechnet und anschliessend angezeigt.



Je nach Textilart kann die tatsächliche Laufzeit von der angezeigten Dauer abweichen. Deshalb kann die angezeigte Restdauer – vor allem gegen Programmende – während einigen Minuten stehen bleiben. Während dieser Dauer blinkt der Buchstabe «h» und die Restdauerberechnung wird erneut durchgeführt.

- Der Buchstabe «h» blinkt erneut und in der Anzeige steht: Restdauerberechnung 0h15
- Alternierend wird der erreichte Trockengrad angezeigt.
- Die Restdauer wird neu berechnet und anschliessend angezeigt.

### 7.4 Automatikprogramm wählen

- ▶ Gerätetür schliessen.
  - Die Kontrolllampen der Programmtasten und des Zusatzprogramms blinken.

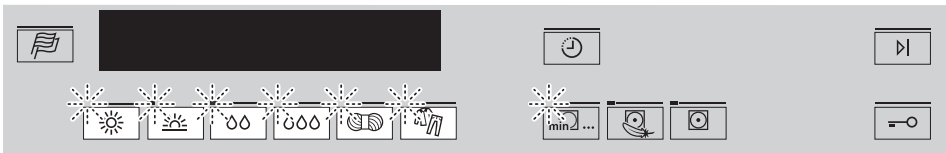

- Die Kontrolllampen der zuschaltbaren Zusatzfunktionen blinken während 15 Sekunden.





Während dieser Dauer kann ein neues Programm gewählt werden. Alle bereits aktivierten Zusatzfunktionen werden gelöscht und müssen neu gewählt werden.

Wird während ca. 15 Sekunden keine Taste angetippt, startet das gewählte Programm automatisch.

### 7.5 Zeitliches Trocknen wählen

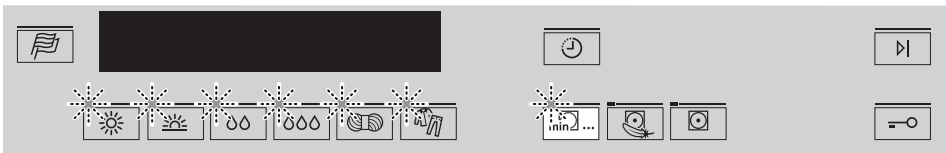
- ▶ Gerätetür schliessen.
  - Die Kontrolllampen der Programmtasten und des Zusatzprogramms blinken.



- ▶ Taste  antippen.
- ▶ Durch wiederholtes Antippen die gewünschte Dauer von 10, 20, 30, 40, 50, 60 oder 90 Minuten einstellen.
  - Die eingestellte Dauer steht in der Anzeige.
  - Die Kontrolllampen der zuschaltbaren Zusatzfunktionen blinken während 15 Sekunden.







In der gewählten Dauer ist immer eine Phase «Abkühlen/Lüften» von 10 Minuten enthalten.

## 7.6 Extrasanft oder Schonend wählen

- ▶ Taste  oder  antippen, während die Kontrolllampen blinken.

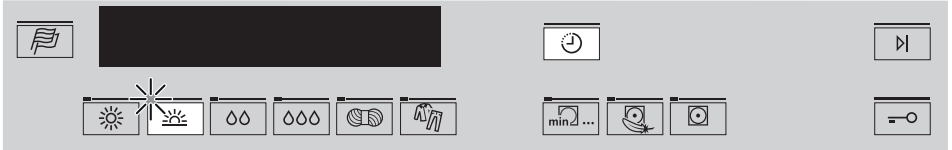
## 7.7 Startaufschub wählen



- ▶ Taste  direkt nach der Programmwahl gedrückt halten oder so oft antippen, bis in der Anzeige die gewünschte Startaufschubdauer (max. 24 Stunden) steht.
  - Die Anzeige wird abgedunkelt.
  - Nach Ablauf der gewählten Dauer startet das gewählte Programm automatisch.

### Wäsche nachfüllen

Während des Ablaufs der Startaufschubdauer, kann jederzeit Wäsche nachgefüllt werden:

- ▶ Gerätetür öffnen, Wäsche einfüllen und Gerätetür wieder schliessen.
- ▶ Blinkende Programmtaste drücken.

### Startaufschubdauer verkürzen/aufheben

Während des Ablaufs der Startaufschubdauer, kann diese jederzeit durch wiederholtes Antippen der Taste  stundenweise verkürzt bzw. aufgehoben werden.

## 7.8 Programm unterbrechen

Ein aktives Programm kann jederzeit unterbrochen werden, um Wäsche nachzulegen oder vorzeitig zu entnehmen.



Nach dem Schliessen der Gerätetür startet die Wärmepumpe erst wieder nach einer Wartezeit von 10 Minuten und die Programmdauer verlängert sich dementsprechend.



- ▶ Gerätetür öffnen.
  - Die Kontrolllampe des gewählten Programms leuchtet.

- In der Anzeige blinkt der Programmname und die Restdauer respektive die Aufschubzeit.
- ▶ Gerätetür schliessen (zudrücken).
  - Die Kontrolllampe des vorgängig gewählten Programms blinkt.
- ▶ Blinkende Programmtaste antippen.
  - Das Programm wird fortgesetzt.

### 7.9 Programm vorzeitig abbrechen

- ▶ Taste  antippen.
  - Das Programm wird abgebrochen, alle Einstellungen sind gelöscht.

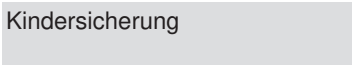

### 7.10 Programmwahl bei eingeschalteter Kindersicherung

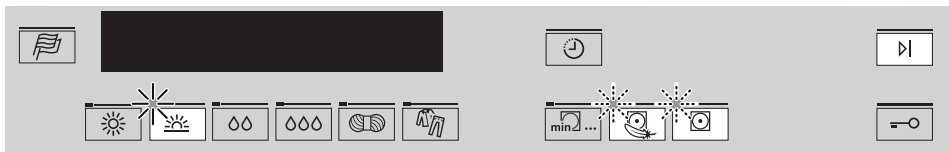
- ▶ Gerätetür schliessen.
- ▶ Gewünschte Programmtaste antippen. In diesem Beispiel: 
  - In der Anzeige steht: 
  - Die Kontrolllampen der Programmtasten blinken.
- ▶ Gewünschte Programmtaste, z.B. , gedrückt halten und zusätzlich Taste  antippen.
  - Die Kontrolllampen der Zusatzfunktionen blinken.



Die weitere Bedienung kann bis zum Programmstart ohne Berücksichtigung der Kindersicherung erfolgen.

### Programm unterbrechen durch Türöffnung

- ▶ Taste  gedrückt halten und zusätzlich Taste  antippen, um Gerätetür zu öffnen.
  - Laufendes Programm ist unterbrochen.
- ▶ Gerätetür schliessen.
- ▶ Aktive Programmtaste – Kontrolllampe blinkt – gedrückt halten und zusätzlich Taste  antippen.
  - Programm wird fortgesetzt.

### Programm abbrechen durch Tastenwahl

Bei geschlossener Tür folgenden Schritt durchführen:

- ▶ Aktive Programmtaste – Kontrolllampe leuchtet – gedrückt halten und zusätzlich Taste  antippen.
  - Programm ist abgebrochen.

## 7.11 Programmende

- In der Anzeige steht:

Programmende  
Türsieb reinigen

- Die Kontrolllampe des abgelaufenen Programms leuchtet und die Taste  blinkt.

Wird die Wäsche nicht herausgenommen, startet der «Knitterschutz». Nach dessen Ablauf erlöschen alle Anzeigen.

### Entnehmen der Wäsche

- ▶ Gerätetür öffnen oder die Taste  antippen.
  - Alle Anzeigen erlöschen.
- ▶ Wäsche herausnehmen.
- ▶ Türsieb reinigen.
- ▶ Gerätetür schliessen.

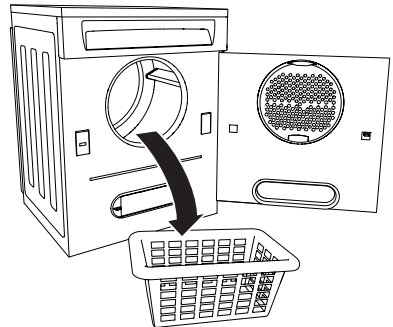

### Ende des Waschtages

- ▶ Türsieb reinigen.
- ▶ Sockelsieb kontrollieren und falls nötig reinigen.
- ▶ Gerätetür schliessen.

# 8 Pflege und Wartung

## 8.1 Reinigungsintervalle

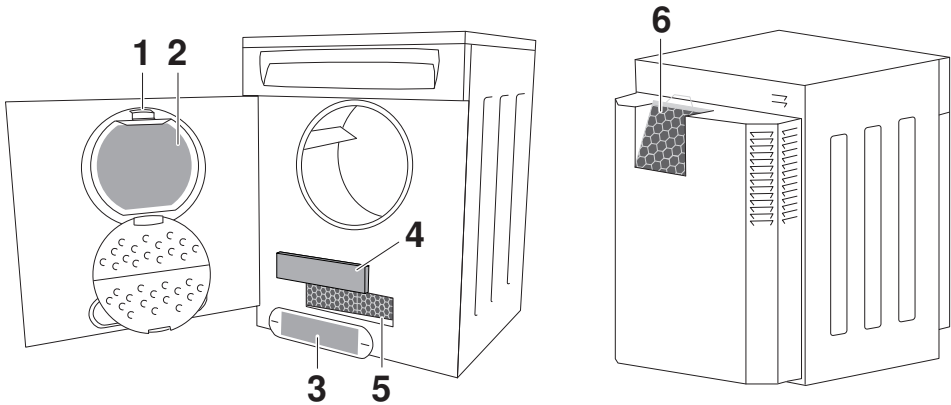

Pos.	Geräteteil	Reinigungsintervall	Reinigung
1	Türsieb	nach jedem Trockenprogramm	Flusen entfernen.
		sobald stärkere Ablagerungen festgestellt werden	Mit flüssigem Scheuermittel und Schwamm, mit Wasser abspülen und abtropfen lassen; bei hartem Wasser mit Putzessig reinigen.
2	Filtermatte in Türsieb	Vor Benutzerwechsel auswaschen	Grobe Flusen trocken entfernen, anschliessend unter fliessendem Wasser auswaschen und gut auswringen. Bei hartnäckiger Verschmutzung mit 40 °C Waschprogramm waschen.
3	Sockelsieb	nach Bedarf *	Flusen entfernen
		sobald stärkere Ablagerungen festgestellt werden	Mit flüssigem Scheuermittel und Schwamm, mit Wasser abspülen und abtropfen lassen; bei hartem Wasser mit Putzessig reinigen.
4	Zusatzfiltermatte	nach Bedarf *	Grobe Flusen trocken entfernen, anschliessend unter fliessendem Wasser auswaschen und gut auswringen. Bei hartnäckiger Verschmutzung mit 40 °C Waschprogramm waschen.

<b>5</b>	Wärmepumpenmatte	nach Bedarf * (vierteljährlich absaugen)	Mit Staubsauger.
<b>6</b>	Kühlluftmatte	nach Bedarf *	Grobe Flusen trocken entfernen, anschliessend unter fliessendem Wasser auswaschen.
	Gerät aus-sen	Gelegentlich	Mit feuchtem Tuch abreiben und nach-trocknen.

\* Je nach Wäscheart und Beladungsmenge kann sich mehr oder weniger schnell ein Flusenbelag bilden.

## 8.2 Störungsmeldung A9

### A9 Siebe und Matte reinigen



Ein starker Flusenbelag führt zu einem reduzierten Prozessluftstrom und kann dadurch den Trocknungsprozess beeinträchtigen und die Störungsmeldung «A9» auslösen.

Folgende Geräteteile sind zu kontrollieren und gegebenenfalls zu reinigen:

- Türsieb
- Filtermatte in Türsieb
- Sockelsieb
- Zusatzfiltermatte
- Wärmepumpenmatte

## 8.3 Störungsmeldung A11

### A11 Wärmepumpen- und Kühlluftmatte reinigen

Folgende Geräteteile sind zu kontrollieren und gegebenenfalls zu reinigen:

- Wärmepumpenmatte
- Kühlluftmatte



Falls die Störungsmeldung «A11» nach der Reinigung erneut in der Anzeige steht, müssen auch die Geräteteile, welche die Störungsmeldung «A9» auslösen, nochmals kontrolliert werden.

## 8.4 Flusenbildung

Flusen sind feine Textilfasern, die grösstenteils bei der Verarbeitung, der Abnützung und beim Waschen entstehen. Flusen sind keine Folge einer übermässigen Wäschebeanspruchung im Gerät. Auch wenn die Wäsche an der Leine getrocknet wird, können beim Schütteln und Bügeln frei werdende Flusen beobachtet werden.

In nassem Zustand haften die Flusen an der Wäsche. Sie lösen sich während des maschinellen Trocknens und werden vom Türsieb aufgefangen. Je nach Art der Wäsche bleibt deshalb eine mehr oder weniger grosse Flusenmenge im Sieb zurück.

## 8.5 Flusen entfernen

### Nach jedem Trockenprogramm

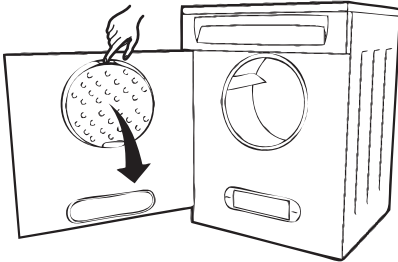

Die Siebe müssen für die Reinigung nicht herausgenommen werden.

- ▶ Flusen an Türsieb und Sockelsieb entfernen.
- ▶ Siebdeckel schliessen.

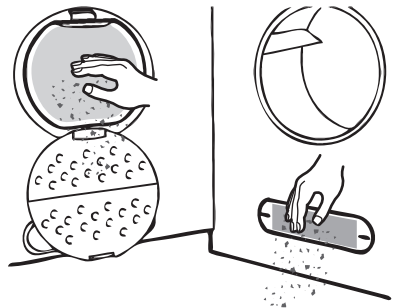

## 8.6 Türsieb/Filtermatte reinigen

**Vor Benutzerwechsel auswaschen oder «A9»**

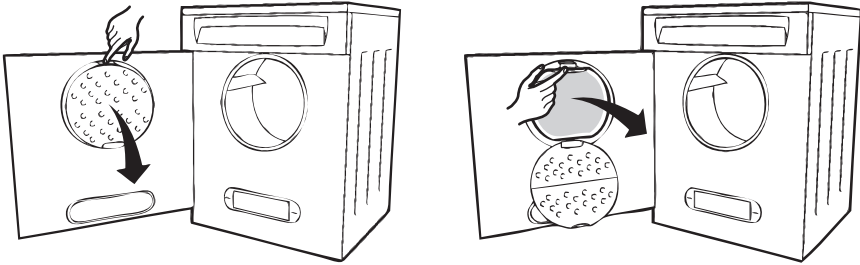

**Filtermatte ausbauen**



**Gerät nie ohne Filtermatte in Betrieb nehmen.**

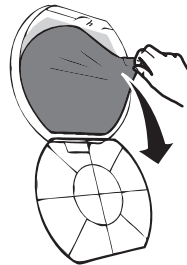

### **Türsieb reinigen**

- ▶ Sieb gegen das Licht halten, um Ablagerungen zu erkennen. Bei stärkeren Ablagerungen ist das Sieb nass zu reinigen.
- ▶ Mit flüssigem Scheuermittel (eventuell darin einlegen) und Schwamm reinigen; bei hartem Wasser mit Putzessig.
- ▶ Unter fließendem Wasser abspülen und abtropfen lassen.

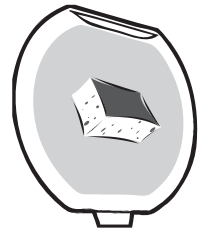

### Filtermatte reinigen

- ▶ Flusen trocken entfernen. Anschließend unter fließendem Wasser abspülen und auswringen.
- ▶ Bei stärkeren Ablagerungen mit Waschprogramm 40 °C waschen.

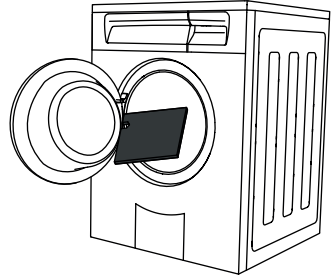

### Türsieb/Filtermatte einsetzen



**Gerät nie ohne Filtermatte in Betrieb nehmen.**

- ▶ Filtermatte in Türsieb einsetzen. Dabei auf richtige Positionierung der Lasche achten.



Die Filtermatte kann ungetrocknet eingesetzt werden.

- ▶ Türsieb einsetzen und einrasten.
- ▶ Siebdeckel schliessen.



## 8.7 Sockelsieb reinigen

nach Bedarf oder bei «A9»

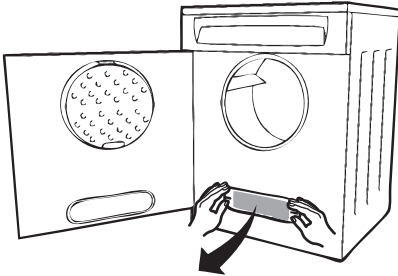

Das Gerät startet nur mit eingesetztem Sockelsieb.

- ▶ Sieb gegen das Licht halten, um Ablagerungen zu erkennen. Bei stärkeren Ablagerungen ist das Sieb nass zu reinigen.
- ▶ Mit flüssigem Scheuermittel (eventuell darin einlegen) und Schwamm reinigen; bei hartem Wasser mit Putzessig.
- ▶ Unter fließendem Wasser abspülen und abtropfen lassen.

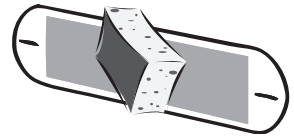

## 8.8 Temperatursensor reinigen

nach Bedarf



Das Gerät startet nur mit eingesetztem Sockelsieb **1**.

- ▶ Sockelsieb **1** demontieren.
- ▶ Temperatursensor **2** mit einem feuchten Tuch reinigen.
- ▶ Sockelsieb **1** einsetzen.

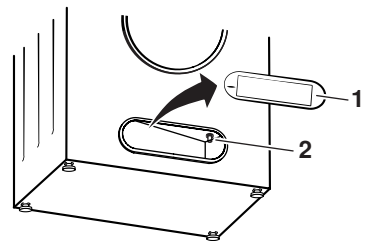

## 8.9 Zusatzfiltermatte und Wärmepumpenmatte reinigen

nach Bedarf oder bei «A11»

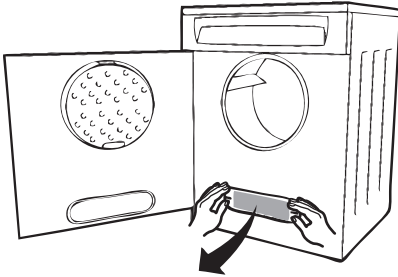

Das Gerät startet nur mit eingesetztem Sockelsieb 1.

- ▶ Sockelsieb **1** demontieren.
- ▶ Zusatzfiltermatte **2** herausnehmen.
- ▶ Flusen trocken von Zusatzfiltermatte **2** entfernen. Anschliessend unter fliessendem Wasser abspülen und auswringen.
- ▶ Bei starken Ablagerungen mit Waschprogramm 40 °C waschen.
- ▶ Wärmepumpenmatte **3**, hinter dem Gitter, vorsichtig mit Bürste und Staubsaugerdüse reinigen.

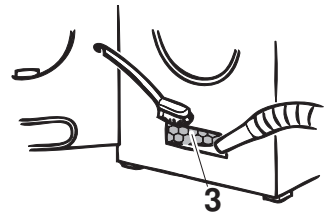
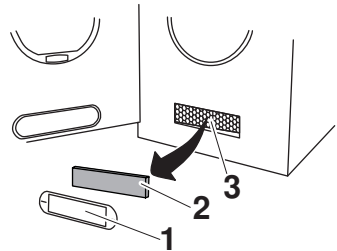

## 8.10 Kühlluftmatte reinigen

nach Bedarf oder bei «A11»

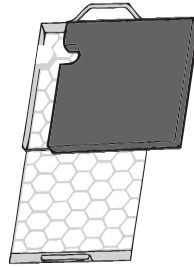
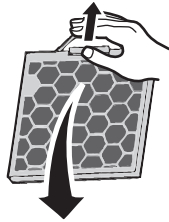
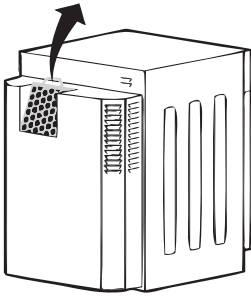

- ▶ Verschlussgriff nach hinten drücken, Filterkoffer aufklappen und Kühlluftmatte herausnehmen.
- ▶ Flusen trocken entfernen. Anschließend unter fließendem Wasser abspülen und auswringen.
- ▶ Bei stärkeren Ablagerungen mit Waschprogramm 40 °C waschen.
- ▶ Kühlluftmatte einsetzen. Dabei auf richtige Positionierung (Ausparung siehe Bild) achten.

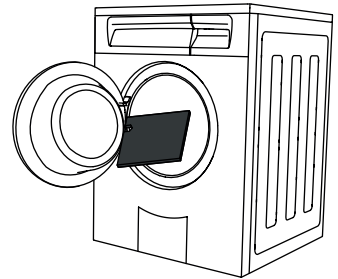

Die Kühlluftmatte kann ungetrocknet eingesetzt werden.

- ▶ Filterkoffer einsetzen.



Der Filterkoffer kann nur in korrekter Lage komplett eingeschoben werden.

# 9 Störungen selbst beheben

In diesem Kapitel sind Störungen aufgelistet, die nach beschriebenem Vorgang auf einfache Weise selbst behoben werden können. Falls eine andere Störung angezeigt wird, oder die Störung nicht behoben werden kann, rufen Sie den Service an.



Bevor Sie den Service anrufen, notieren Sie sich bitte die komplette Störungsmeldung.

FXX / EXX siehe Anleitung  
FN XXXXXX XXXXXX

## 9.1 Was tun, wenn ...

... in der Anzeige steht

A0 Ablauf prüfen

Mögliche Ursache	Behebung
<ul style="list-style-type: none"><li>Die Ablaufleitung ist verstopft, geknickt oder defekt.</li><li>Die Förderhöhe der Ablaufleitung ist zu hoch (&lt;1,2 m).</li><li>Das Gerät ist an ein Doppel-UP-Siphon angeschlossen.</li></ul>	<ul style="list-style-type: none"><li>Ablaufleitung ausserhalb des Gerätes überprüfen.</li><li>Ursache beheben.</li><li>Störungsmeldung durch Antippen der Taste  quittieren.</li><li>Programm starten.</li><li>Falls Störung erneut erscheint, komplette Störungsmeldung und FN-Nummer notieren, anschliessend Stromzufuhr unterbrechen.</li><li>Service anrufen.</li></ul>

... in der Anzeige A3 blinkt

A3 Trommelrippen reinigen

Mögliche Ursache	Behebung
<ul style="list-style-type: none"><li>Die Rippen in der Wäschetrommel sind verschmutzt oder nass.</li></ul>	<ul style="list-style-type: none"><li>Trommelrippen überprüfen und reinigen. Zur Reinigung eignet sich besonders ein «Putzstein».</li></ul>

## ... in der Anzeige A9 blinkt

A9 Siebe und Matte  
reinigen

Mögliche Ursache	Behebung
<ul style="list-style-type: none"> <li>▪ Folgende Geräteteile können verstopft sein:               <ul style="list-style-type: none"> <li>– Türsieb</li> <li>– Filtermatte in Türsieb</li> <li>– Sockelsieb</li> <li>– Zusatzfiltermatte</li> <li>– Wärmepumpenmatte</li> </ul> </li> </ul>	<ul style="list-style-type: none"> <li>▶ Teile kontrollieren und gegebenenfalls reinigen.</li> <li>▶ Störungsmeldung durch Antippen der Taste  quittieren.</li> <li>▶ Programm starten.</li> <li>▶ Falls Störung erneut erscheint, komplette Störungsmeldung und FN-Nummer notieren, anschliessend Stromzufuhr unterbrechen.</li> <li>▶ Hauswart, Geräteeigentümer oder Verwaltung informieren.</li> </ul>
<ul style="list-style-type: none"> <li>▪ hohe Umgebungstemperatur.</li> </ul>	<ul style="list-style-type: none"> <li>▶ Die Be-/und Entlüftung des Raumes verbessern.</li> </ul>
<ul style="list-style-type: none"> <li>▪ Beladung zu nass/zuscher.</li> </ul>	<ul style="list-style-type: none"> <li>▶ Wäsche stärker schleudern/Beladungsmenge reduzieren.</li> </ul>

## ... in der Anzeige A11 steht

A11 Wärmepumpen- und  
Kühlluftmatte reinigen

Mögliche Ursache	Behebung
<ul style="list-style-type: none"> <li>▪ Folgende Geräteteile können verstopft sein:               <ul style="list-style-type: none"> <li>– Wärmepumpenmatte</li> <li>– Kühlluftmatte</li> </ul> </li> </ul>	<ul style="list-style-type: none"> <li>▶ Teile kontrollieren und gegebenenfalls reinigen.</li> <li>▶ Störungsmeldung durch Antippen der Taste  quittieren.</li> <li>▶ Programm starten.</li> <li>▶ Falls Störung erneut erscheint, komplette Störungsmeldung und FN-Nummer notieren, anschliessend Stromzufuhr unterbrechen.</li> <li>▶ Hauswart, Geräteeigentümer oder Verwaltung informieren.</li> </ul>



Falls die Störungsmeldung «A11» nach der Reinigung erneut in der Anzeige steht, müssen auch die Geräteteile, welche die Störungsmeldung «A9» auslösen, nochmals kontrolliert werden.

**... in der Anzeige steht**

FXX / EXX siehe Anleitung  
 FN XXXXX XXXXXX

<b>Mögliche Ursache</b>	<b>Behebung</b>
<ul style="list-style-type: none"> <li>▪ Verschiedene Situationen können zu einer «F-Meldung» führen.</li> </ul>	<ul style="list-style-type: none"> <li>▶ Störungsmeldung durch Antippen der Taste  quittieren.</li> <li>▶ Stromzufuhr während ca. 1 Minute unterbrechen und wieder einschalten.</li> <li>▶ Anschliessend ein Programm wählen.</li> <li>▶ Falls Störung erneut erscheint, komplette Störungsmeldung und FN-Nummer notieren, anschliessend Stromzufuhr unterbrechen.</li> <li>▶ Service anrufen.</li> </ul>
	<ul style="list-style-type: none"> <li>▶ Hauswart, Geräteeigentümer oder Verwaltung informieren.</li> </ul>

**... in der Anzeige steht**

U1 / E42 siehe Anleitung  
 FN XXXXX XXXXXX

<b>Mögliche Ursache</b>	<b>Behebung</b>
<ul style="list-style-type: none"> <li>▪ Überspannung.</li> </ul>	<ul style="list-style-type: none"> <li>▶ Störungsmeldung durch Antippen der Taste  quittieren.</li> <li>▶ Stromzufuhr während ca. 1 Minute unterbrechen und wieder einschalten.</li> <li>▶ Anschliessend ein Programm wählen.</li> </ul> <p>Falls Störung erneut erscheint:</p> <ul style="list-style-type: none"> <li>▶ Stromzufuhr unterbrechen.</li> <li>▶ Hausinstallation durch Elektroinstallateur kontrollieren lassen.</li> </ul> <p>Falls Störung erneut erscheint:</p> <ul style="list-style-type: none"> <li>▶ Komplette Störungsmeldung und FN-Nummer notieren, anschliessend Stromzufuhr unterbrechen.</li> <li>▶ Service anrufen.</li> </ul>
	<ul style="list-style-type: none"> <li>▶ Hauswart, Geräteeigentümer oder Verwaltung informieren.</li> </ul>

**... in der Anzeige «Nachlüften» steht**

<b>Mögliche Ursache</b>	<b>Behebung</b>
<ul style="list-style-type: none"> <li>▪ Die Wäsche wird abgekühlt.</li> <li>▪ Eine hohe Umgebungstemperatur verlängert die Abkühlphase.</li> </ul>	<ul style="list-style-type: none"> <li>▶ Keine Massnahme nötig. Wäsche kann jederzeit entnommen werden, sofern sie danach zum Abkühlen ausgebreitet wird.</li> </ul>
<ul style="list-style-type: none"> <li>▪ Der Temperatursensor ist verschmutzt.</li> </ul>	<ul style="list-style-type: none"> <li>▶ Temperatursensor reinigen.</li> </ul>

**... nach dem Schliessen der Gerätetür kein neues Programm gewählt werden kann**





<b>Mögliche Ursache</b>	<b>Behebung</b>
<ul style="list-style-type: none"> <li>▪ Ein Programm wurde unterbrochen.</li> </ul>	<ul style="list-style-type: none"> <li>Taste  antippen.</li> <li>Neues Programm wählen.</li> </ul>

**... das Gerät nicht startet**

<b>Mögliche Ursache</b>	<b>Behebung</b>
<ul style="list-style-type: none"> <li>▪ Die Gerätetür ist offen.</li> </ul>	<ul style="list-style-type: none"> <li>▶ Gerätetür schliessen.</li> </ul>
<ul style="list-style-type: none"> <li>▪ Die Stromzufuhr ist unterbrochen.</li> </ul>	<ul style="list-style-type: none"> <li>▶ Netzstecker einstecken.</li> <li>▶ Wandschalter einschalten.</li> <li>▶ Sicherungen prüfen.</li> </ul>

## 9 Störungen selbst beheben

### ... die Wäsche nicht genügend trocken ist

Mögliche Ursache	Behebung
<ul style="list-style-type: none"> <li>▪ Die Beladung besteht aus unterschiedlichen Textilien.</li> </ul>	<ul style="list-style-type: none"> <li>▶ Längeres Programm wählen.</li> <li>▶ Programm  wählen.</li> <li>▶ Trockengrad ändern.</li> </ul>
<ul style="list-style-type: none"> <li>▪ Die Stromzufuhr ist unterbrochen.</li> </ul>	<ul style="list-style-type: none"> <li>▶ Netzstecker einstecken.</li> <li>▶ Wandschalter einschalten.</li> <li>▶ Sicherungen prüfen.</li> </ul>
<ul style="list-style-type: none"> <li>▪ Der Demo (dEno) Mode ist eingeschaltet.</li> </ul>	<ul style="list-style-type: none"> <li>▶ Netzstecker aus- und wieder einstecken.</li> </ul> <p style="margin-left: 20px;">Demomodus</p> <p style="margin-left: 20px;">Falls <span style="background-color: #cccccc; padding: 2px;">EIN</span> erscheint, bei offener Gerätetür mit der Tastenkombination ,  und  den Demo-Mode löschen.</p>

### ... die Programmdauer deutlich länger ist, als angezeigt wird

Mögliche Ursache	Behebung
<ul style="list-style-type: none"> <li>▪ Folgende Geräteteile können verstopft sein:               <ul style="list-style-type: none"> <li>– Türsieb</li> <li>– Filtermatte in Türsieb</li> <li>– Sockelsieb</li> <li>– Kühlluftmatte</li> </ul> </li> </ul>	<ul style="list-style-type: none"> <li>▶ Teile kontrollieren und gegebenenfalls reinigen.</li> </ul>
<ul style="list-style-type: none"> <li>▪ Die Wäsche war sehr nass.</li> </ul>	<ul style="list-style-type: none"> <li>▶ Wäsche stärker schleudern.</li> </ul>
<ul style="list-style-type: none"> <li>▪ Zu hohe Umgebungstemperatur.</li> </ul>	<ul style="list-style-type: none"> <li>▶ Die Be- und Entlüftung des Raumes verbessern.</li> </ul>

### ... die Wäsche statisch geladen ist

Mögliche Ursache	Behebung
<ul style="list-style-type: none"> <li>▪ Wäschestücke aus Kunstfaser.</li> </ul>	<ul style="list-style-type: none"> <li>▶ Dies ist eine normale Eigenschaft von Kunstfasergewebe. Die Ursache der statischen Aufladung liegt nicht am Gerät.</li> </ul>



# 10 Tipps rund ums Trocknen

## 10.1 Pflegesymbole

Für das richtige Trocknen beachten Sie bitte die Pflegesymbole auf den Etiketten Ihrer Wäsche.



Normal trocken







Schonend trocken



Nicht maschinell trocken

## 10.2 Allgemeine Tipps

- «Dufttücher» möglichst sparsam einsetzen.
- Wäschestücke vor Beschädigung schützen.
  - Bettanzüge, Kissen, Reissverschlüsse, Haken und Ösen schliessen.
  - Stoffgürtel und Schürzenbänder zusammenbinden.
- Beim Trocknen von Textilien, die zu Knitterbildung neigen, Wäschetrommel nur wenig füllen.
- Bei voluminösen Wäschestücken (z. B. Schlafsäcke, Duvets usw.), welche die Trommel mehr als zur Hälfte füllen, sind unbedingt die Pflegesymbole auf den Etiketten zu beachten.
- Wolltextilien und Seide werden vielfach als «nicht maschinell trocken» ausgezeichnet.
  - Bei Wolltextilien und Seide sind die Pflegesymbole auf den Etiketten zu beachten.
  - Entsprechendes Programm durch Antippen der Taste  wählen.
- Bei pflegeleichten Textilien (z. B. Hemden oder Baumwoll-Mischgewebe) Zusatzfunktion Schonend  auswählen und die Wäschetrommel nur wenig füllen.
- Maschenwaren (z. B. T-Shirts) neigen zum Einlaufen. Zusatzfunktion Schonend  auswählen.

- Kleidungsstücke mit Metallschnallen (z. B. Latzhosen) sollten mittels Zusatzprogramm Zeitliches Trocknen  getrocknet werden. Die Metallschnallen können in einem Automatikprogramm zum Übertrocknen der Wäschestücke führen.

### 10.3 Energiespartipps

- Gut geschleuderte Wäsche braucht weniger Trocknungszeit und spart Energie.
  - Wäsche vor dem Trocknen gut schleudern. Beim Schleudern entstandene Knitterfalten werden weitgehend beim maschinellen Trocknen geglättet.
- Verschmutzte Flusensiebe und Filtermatten reduzieren den Luftdurchsatz beim Trocknen und führen zu längeren Trocknungszeiten und höherem Energieverbrauch.
  - Flusensiebe und Filtermatten sind regelmässig gemäss der Bedienungsanleitung zu reinigen.
- Die maximale Füllmenge des jeweiligen Programmes sollte stets ausgenutzt werden.
- Kleine, leichte Wäschestücke trocknen schneller, unterschiedliche Materialien können unterschiedliche Trocknungsdauern aufweisen.
  - Wäschestücke sind nach Art und Grösse zu sortieren, damit ein Übertrocknen einzelner Stücke vermieden werden kann.

# 11 Ersatzteile

Bei Bestellungen bitte Modell-Nr. und genaue Bezeichnung angeben.  
Türsieb inkl. Türmatte



Filtermatte in Türsieb



Sockelsieb



Zusatzfiltermatte



Kühlluftmatte

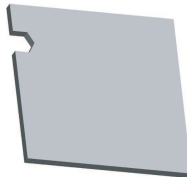

## 12 Technische Daten

### Aussenabmessung

Höhe:	90 cm
Breite:	66 cm
Tiefe:	81 cm
Gewicht:	94 kg
Förderleistung Pumpe:	1,2 m
Füllmenge:	7 kg Trockenwäsche

### Umgebungsbedingungen

Zulässige Raumtemperaturen während des Betriebes: 5 °C bis 35 °C

### Elektrischer Anschluss

- ▶ Siehe Typenschild

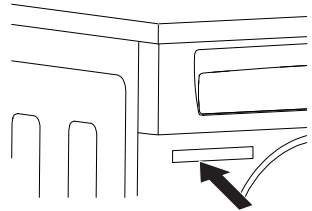

## 12.1 Produktdatenblatt

<b>Gemäss EU-Verordnung Nr. 392/2012</b>		
Marke	-	V-ZUG AG
Die Modellkennung entspricht den ersten Stellen auf dem Typenschild.	-	173
Nennkapazität Baumwollwäsche bei vollständiger Befüllung	kg	7
Geräteart	-	Kondensations-trockner
Energieeffizienzklasse	-	A++
Energieverbrauch von x kWh/Jahr <sup>1)</sup>	kWh/Jahr	208,0
Trocknerart	-	WT mit Automatik
Energieverbrauch des Standard-Baumwollprogramms bei vollständiger Befüllung	kWh	1,70
Energieverbrauch des Standard-Baumwollprogramms bei Teilbefüllung	kWh	1,00
Leistungsaufnahme im Aus-Zustand	W	0,1
Leistungsaufnahme im nichtausgeschalteten Zustand	W	2,50
Dauer des nichtausgeschalteten Zustands	min	30
Standard-Baumwollprogramm <sup>2)</sup>		Normal trocken
Gewichtete Programmdauer <sup>3)</sup>	min	72
Programmdauer des Standard-Baumwollprogramms bei vollständiger Befüllung	min	91
Programmdauer des Standard-Baumwollprogramms bei Teilbefüllung	min	58
Kondensationseffizienzklasse <sup>4)</sup>	-	A
Kondensationseffizienz des Standard-Baumwollprogramms bei vollständiger Befüllung	%	94
Kondensationseffizienz des Standard-Baumwollprogramms bei Teilbefüllung	%	91
Gewichtete Kondensationseffizienz <sup>5)</sup>	%	92
Schalleistungspegel	dB	66

## 12 Technische Daten

---

- 1) Energieverbrauch von x kWh/Jahr auf der Grundlage von 160 Trocknungszyklen für das Standard-Baumwollprogramm bei vollständiger Befüllung und Teilbefüllung sowie des Verbrauchs der Betriebsarten mit geringer Leistungsaufnahme. Der tatsächliche Energieverbrauch je Zyklus hängt von der Nutzung des Geräts ab.
- 2) Standard-Baumwollprogramm, auf welches sich die Information auf dem Etikett und im Datenblatt beziehen. Dieses Programm ist zum Trocknen von normal nassen Baumwolltextilien geeignet und in Bezug auf den Energieverbrauch für Baumwollwäsche am effizientesten.
- 3) Gewichete Programmdauer des Standard-Baumwollprogramms bei vollständiger Befüllung und Teilbefüllung.
- 4) Kondensationseffizienzklasse auf einer Skala von G (geringste Effizienz) bis A (höchste Effizienz).
- 5) Gewichete Kondensationseffizienz des Standard-Baumwollprogramms bei vollständiger Befüllung und Teilbefüllung.





### 12.2 Hinweise für Prüfinstitute

▶ Die korrekte Ermittlung der Deklarationsdaten ist nach einer Einlaufphase von 5 vollständigen Trockenprogrammen (Automatikprogramm: Normal trocken  ) mit Wäsche gegeben.

▶ Nach jedem Trockenprogramm das Türsieb nass reinigen.

Die Feuchteabastung des Gerätes ist auf eine durchschnittliche Wasserhärte abgestimmt. Um das Gerät dem Wasserleitwert gemäss Norm (750 µS/cm) anzupassen, muss in den Benutzereinstellungen der Trockengrad auf «1» eingestellt sein.

Normprogramm einstellen gemäss EN 61121:

- Baumwollwäsche normal trocken, Füllmenge 7 kg
- ▶ Taste  antippen.
- Baumwollwäsche bügelfeucht, Füllmenge 7 kg
- ▶ Taste  antippen.
- Pflegeleicht normal trocken, Füllmenge 2,5 kg
- ▶ Taste  und  nacheinander antippen.

## 12.3 Verbrauchswerte

Die angegebenen Werte für die Programmdauer und Energie gelten für die maximal angegebene Füllmenge mit ca. 1200 U/min geschleuderter Wäsche (entspricht einer Restfeuchte von ca. 60 %). Bei höherer Schleuderdrehzahl oder kleinerem Füllgewicht reduzieren sich die Werte um ca. 20–30 %.

### Automatikprogramme

<b>Programm</b>	<b>Füllmenge</b> kg	<b>Restfeuchte</b> %	<b>Programmdauer</b> Std./min	<b>Energie</b> kWh
Stark trocken	1–7	–4 bis –1	1h55	2.00
Normal trocken*	1–7	–1 bis 2	1h31	1.70
Bügelfeucht	1–7	8 bis 16	1h15	1.40
Mangelfeucht	1–7	20 bis 30	1h05	1.05
Wolle	1	0 bis 5	1h35	1,70

\* Standard-Baumwollprogramm, in Bezug auf den Energieverbrauch für das Trocknen nasser Baumwollwäsche am effizientesten.

### Textilarten

<b>Programm</b>	<b>Füllmenge</b> kg	<b>Restfeuchte</b> %	<b>Programmdauer</b> Std./min	<b>Energie</b> kWh
Lüften	2,5	–	0h10	0.02
Seide	1	0 bis 2	0h40	0.60
Flausch	1	–	0h05	0.10
Entknittern	1	–	0h20	0.03
Hemden	1–7 Stk.	0 bis 2	0h40	0.70
Freizeitbekleidung	3	0 bis 2	0h55	0.75
Jeans	4	–1 bis 2	1h35	1.70
Frottee	7	–1 bis 1	2h10	2.50
Babywäsche	7	–1 bis 1	2h05	2.30
Daunen dünn	2	–1 bis 1	1h40	1.70
Daunen dick	2	–1 bis 1	2h10	2.40
Hygiene	3	–5 bis 2	1h40	1.85

## **12.4 EcoStandby**

Zur Vermeidung von unnötigem Energieverbrauch ist das Gerät mit der Sparautomatik «EcoStandby» ausgerüstet.

Einige Minuten nach Programmende erlöschen sämtliche Anzeigen. Der Stromverbrauch wird auf ein absolutes Minimum reduziert. Dennoch bleiben die Sicherheitsfunktionen aktiv.



## 13 Stichwortverzeichnis

### A

Abkühlen.....	19
Anfragen .....	59
Anzeige (Klartextanzeige).....	17
Aussenabmessung .....	52
Automatikprogramme .....	20
Wählen .....	32

### B

Benutzereinstellungen	
Ändern.....	24
Verlassen .....	24

### D

Dufttücher.....	49
-----------------	----

### E

Elektrischer Anschluss.....	52
Ende des Waschtages.....	35
Energiespartipps .....	50
Entsorgung.....	11
Extrasant.....	23

### F

Fabrikationsnummer (FN) .....	14
Flusen.....	38
Funktionstest.....	12

### G

Gebrauchshinweise .....	8
Gerät entsorgen .....	11
Gerät vorbereiten .....	30
Gerätebeschreibung.....	15
Gültigkeitsbereich .....	2

### H

Helligkeit	
Ändern.....	29
Stufen.....	29
Hinweise für Prüfinstitute .....	54

### K

Kindersicherung	
Ein-/Ausschalten.....	26
Knitterschutz .....	19

### M

Modellnummer.....	2
-------------------	---

### N

Nachlüften .....	19
------------------	----

### P

Pflege .....	37
Pflegesymbole .....	49
Produktfamilie .....	2
Programm	
Ablauf .....	19
Ende.....	35
Übersicht.....	19
Unterbrechen .....	33
Vorzeitig abbrechen.....	34
Programm abbrechen	
Durch Tastenwahl.....	35
Prüfinstitute-Hinweise .....	54

### R

Raumtemperatur .....	52
Reinigungsintervalle .....	37
Restdaueranzeige.....	31

### S

Schonend .....	23
Service & Support.....	59
Servicevertrag.....	59
Sicherheitshinweise	
Allgemeine .....	6
Gerätespezifische.....	7
Startaufschub.....	23
Störungsmeldungen .....	44
Symbole.....	5

### T

Technische Daten .....	52
Temperatursensor	
Reinigen .....	41
Textilarten	
Babywäsche .....	22
Daunen dick .....	22
Daunen dünn.....	22
Entknittern .....	21
Flausch.....	21
Freizeitbekleidung .....	21

Frottee .....	22	Reinigen .....	42
Hemden.....	21		
Hygiene .....	22		
Jeans .....	22		
Lüften.....	21		
Seide.....	21		
Tipps.....	49		
Trockengrad			
Ändern.....	27		
Stufen.....	27		
Trocknen.....	19, 30		
Typ.....	2		
<b>U</b>			
Umgebungsbedingungen.....	52		
<b>V</b>			
Verbrauchswerte.....	55		
Automatikprogramme.....	55		
Textilarten.....	55		
<b>W</b>			
Wärmepumpenmatte			
Reinigen .....	42		
Wartung .....	37		
Was tun wenn...			
... die Programmdauer deutlich länger ist, als angezeigt wird.....	48		
... die Wäsche nicht genügend tro- cken ist.....	48		
... die Wäsche statisch geladen ist .....	48		
... in der Anzeige A0 Ablauf prüfen steht .....	44		
... in der Anzeige F.. siehe Anleitung steht .....	46		
... in der Anzeige U1 siehe Anleitung steht .....	46		
... nach dem Schliessen der Gerätetür kein neues Programm gewählt wer- den kann.....	47		
Wäsche			
Einfüllen.....	30		
Entnehmen.....	35		
Werkeinstellungen wiederherstellen.....	29		
<b>Z</b>			
Zeitliches Trocknen .....	23		
Wählen .....	32		
Zusatzfiltermatte			

# 14 Service & Support



Im Kapitel «Störungen selbst beheben» erhalten Sie wertvolle Hinweise bei kleineren Betriebsstörungen. So ersparen Sie sich die Anforderung eines Service-technikers und die daraus möglicherweise entstehenden Kosten.

Die V-ZUG-Garantieinformationen finden Sie unter [www.vzug.com](http://www.vzug.com) →Service →Garantieinformationen. Bitte lesen Sie sie aufmerksam durch.

Registrieren Sie Ihr V-ZUG-Gerät bitte umgehend:

- online via [www.vzug.com](http://www.vzug.com) →Service →Garantieerfassung oder
- mittels der beigelegten Registrierkarte.

Sie profitieren so bei einem möglichen Störfall bereits während der Garantiezeit des Gerätes von bester Unterstützung. Für die Registrierung benötigen Sie die Fabrikationsnummer (FN) und die Gerätebezeichnung. Sie finden diese Angaben auf dem Typenschild Ihres Gerätes.

Meine Geräteinformationen:

**FN:** \_\_\_\_\_ **Gerät:** \_\_\_\_\_

Halten Sie diese Geräteinformationen bitte immer bereit, wenn Sie mit V-ZUG Kontakt aufnehmen. Vielen Dank.

- ▶ Gerätetür öffnen.
  - Das Typenschild befindet sich oben an der Frontwand.

## Ihr Reparaturauftrag

Über die kostenlose Servicenummer 0800 850 850 gelangen Sie direkt an Ihr nächstes V-ZUG-Service-Center. Bei Ihrer telefonischen Auftragserteilung vereinbaren wir mit Ihnen einen auf Wunsch umgehenden Besuchstermin vor Ort.

## Allgemeine Anfragen, Zubehör, Servicevertrag

Gerne hilft Ihnen V-ZUG bei allgemeinen administrativen und technischen Anfragen, nimmt Ihre Bestellungen für Zubehör und Ersatzteile entgegen oder informiert Sie über die fortschrittlichen Serviceverträge. Sie erreichen uns dazu unter Tel. + 41 58 767 67 67 oder via [www.vzug.com](http://www.vzug.com).

# Kurzanleitung

**Bitte lesen Sie zuerst die Sicherheitshinweise in der Bedienungsanleitung.**

- ▶ Gerätetür öffnen
- ▶ Türsieb kontrollieren
- ▶ Wäsche einfüllen
- ▶ Gerätetür schliessen
- ▶ Programm wählen
- ▶ Eventuell Zusatzfunktion wählen
- ▶ Gerät startet automatisch nach 15 Sekunden

Nach Programmende:

- ▶ Wenn in der Anzeige «Programmende» steht, trockene Wäsche entnehmen
- ▶ Türsieb reinigen
- ▶ Gerätetür schliessen

Am Ende des Waschtags

- ▶ Türsieb reinigen
- ▶ Gerätetür schliessen



1030225-R01

