

**Sèche-linge «Evacuation d'air»**

**Unimatic TA**

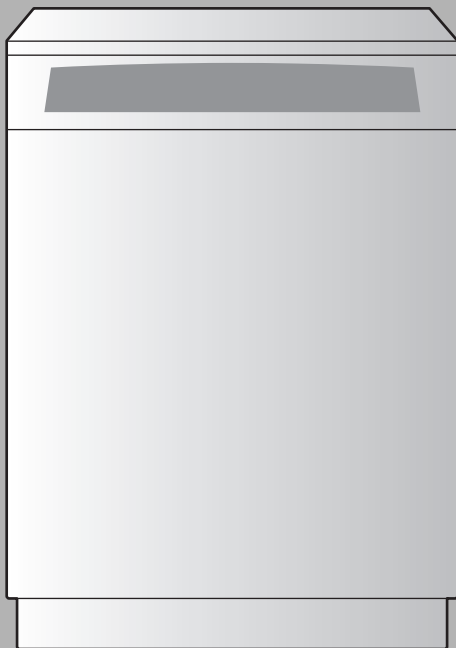

**Mode d'emploi**

Merci d'avoir porté votre choix sur l'un de nos produits. Votre nouvel appareil répond aux exigences les plus élevées et son utilisation est des plus simples. Accordez-vous le temps nécessaire pour lire attentivement ce mode d'emploi. Vous vous familiariserez ainsi avec votre appareil, ce qui vous permettra de l'utiliser de manière optimale et sans dérangement.

**Veillez tenir compte des conseils de sécurité.**

## Modifications

Le texte, les illustrations et les données correspondent au niveau technique de l'appareil au moment de la mise sous presse de ce mode d'emploi. Sous réserve de modifications dans le cadre du progrès technique.

## Symboles utilisés



**Ce symbole est utilisé pour toutes les instructions importantes au niveau de la sécurité. Le non-respect de ces instructions risque d'entraîner des blessures, des dommages pour l'appareil ou pour l'installation!**

- ▶ Indication d'étapes de travail à réaliser l'une après l'autre.
- Indication pour la réaction de l'appareil à l'étape de travail que vous avez réalisée.
- Indication pour une énumération.



Indication pour des conseils pratiques d'utilisation.

## Domaine de validité

Le numéro de modèle correspond aux 3 premiers chiffres figurant sur la plaque signalétique. Ce mode d'emploi est valable pour le modèle:

Modèle	Type	No de modèle
Unimatic TA	WT-UTA	292

Les différences d'exécution sont mentionnées dans le texte.

# Table des matières

<b>Consignes de sécurité</b>	<b>5</b>
Avant la première mise en service . . . . .	5
Utilisation conforme à l'usage prévu . . . . .	6
Si vous avez des enfants . . . . .	7
Utilisation . . . . .	7
Entretien . . . . .	8
<b>Votre appareil</b>	<b>9</b>
Description de l'appareil . . . . .	9
Structure de l'appareil . . . . .	10
Éléments de commande et d'affichage . . . . .	11
<b>Tableau des programmes</b>	<b>13</b>
Programmes automatiques . . . . .	14
Programme «Séchage minuté» . . . . .	15
Programmes supplémentaires . . . . .	15
Programmes spéciaux . . . . .	16
Fonctions supplémentaires . . . . .	16
<b>Réglages utilisateur</b>	<b>17</b>
<b>Séchage</b>	<b>19</b>
Sélectionner le programme . . . . .	20
Corriger l'entrée . . . . .	23
Interrompre le programme . . . . .	23
Arrêter le programme prématurément . . . . .	23
Sélection de programme avec sécurité enfants activée . . .	24
Fin du programme . . . . .	25

<b>Entretien et maintenance</b>	<b>27</b>
Intervalles de nettoyage .....	27
Message de dérangement A9 .....	28
Peluchage .....	28
Éliminer les peluches .....	29
Nettoyer le tamis à peluches .....	30
Nettoyer le tamis secondaire à peluches .....	30
<b>Comment éliminer soi-même des pannes</b>	<b>31</b>
Que faire lorsque ... ..	31
<b>Conseils de séchage</b>	<b>36</b>
<b>Pièces de rechange</b>	<b>38</b>
<b>Caractéristiques techniques</b>	<b>39</b>
<b>Élimination</b>	<b>40</b>
<b>Service de réparation</b>	<b>43</b>
<b>Brèves instructions</b>	<b>44</b>

## Consignes de sécurité



**Cet appareil est conforme aux règles techniques reconnues ainsi qu'aux consignes de sécurité en vigueur. Une utilisation correcte de l'appareil reste cependant la condition sine qua non pour éviter les dommages et les accidents. Veuillez observer les indications de ce mode d'emploi.**

Conformément aux exigences de la norme CEI 60335-1:

- Cet appareil n'est pas prévu pour être utilisé par des personnes (y compris les enfants) dont les capacités physiques, sensorielles ou mentales sont réduites, ou des personnes dénuées d'expérience ou de connaissance, sauf si elles ont pu bénéficier, par l'intermédiaire d'une personne responsable de leur sécurité, d'une surveillance ou d'instructions préalables concernant l'utilisation de l'appareil.

### Avant la première mise en service

- L'appareil ne doit être installé et branché au secteur que selon les instructions d'installation séparées. Faites effectuer les travaux nécessaires par un installateur/électricien agréé.
- Eliminez le matériel d'emballage conformément aux prescriptions locales.
- L'accessibilité aux dispositifs de coupure du réseau (p. ex. prises, interrupteurs muraux, fusibles) doit être garantie.
- Il est conseillé de passer un chiffon humide sur le tambour.

## **Utilisation conforme à l'usage prévu**

- L'appareil est uniquement destiné au séchage de textiles d'usage courant. L'appareil ne peut être employé que pour un usage domestique et conformément à la destination prévue. Nous déclinons toute responsabilité pour des dommages résultant d'une utilisation non conforme à la destination prévue ou d'erreurs de manipulation.
- Toute réparation, modification ou manipulation sur ou dans l'appareil, concernant en particulier des pièces de la partie électrique, ne doit être effectuée que par le fabricant, son service clientèle ou une personne présentant une qualification analogue. Des réparations non conformes peuvent provoquer de graves accidents, des dommages sur l'appareil ou des anomalies de fonctionnement. En cas d'anomalie de fonctionnement de l'appareil ou de demande de réparation, veuillez tenir compte des indications figurant dans le chapitre 'Service de réparation'. En cas de besoin, adressez-vous à notre service clientèle.
- Seules des pièces de rechange d'origine peuvent être employées.
- Conservez précieusement le mode d'emploi de manière à pouvoir le consulter à tout moment. Si vous revendez cet appareil ou si vous le cédez à des tiers, veuillez également à remettre le mode d'emploi ainsi que la notice d'installation à son nouvel utilisateur. De cette manière, le nouvel utilisateur pourra s'informer sur l'utilisation adéquate de l'appareil ainsi que sur les consignes à respecter.

## **Vous ne pouvez pas sécher dans cet appareil**

- Des textiles nettoyés, traités ou imprégnés de substances chimiques inflammables, de produits de nettoyage ou de solvants (benzine, alcool, détachant, huile, peinture, cire etc.). Risque d'incendie et d'explosion! Lavez d'abord à la main avec de l'eau les textiles qui contiennent de telles substances ou laissez les solvants s'évaporer complètement.
- Des textiles qui portent des résidus de spray pour cheveux, de laque, de dissolvant pour vernis à ongles ou de toute autre substance. Risque de formation gazeuse!
- Le linge qui contient du caoutchouc mousse ou tout autre matériau similaire au caoutchouc. Risque d'inflammation!

## **Si vous avez des enfants**

- Les éléments d'emballage (p. ex. films en plastique, polystyrène) peuvent être dangereux pour les enfants. Danger d'asphyxie! Gardez les éléments d'emballage hors de la portée des enfants.
- L'appareil est destiné à être utilisé par des adultes qui connaissent le contenu du présent mode d'emploi. Les enfants ne perçoivent généralement pas le danger lié à l'utilisation d'appareils électroménagers. Veillez par conséquent à assurer la surveillance requise et ne laissez pas des enfants jouer avec cet appareil – vous courez sinon le risque que des enfants s'enferment à l'intérieur.
- Les produits additionnels de séchage (p. ex. des lingettes pour sèche-linge), peuvent provoquer des irritations des yeux, de la bouche et de la gorge, voire provoquer l'asphyxie! Gardez les produits additionnels de séchage hors de la portée des enfants.
- Utilisez la fonction de sécurité enfants.

## **Utilisation**

- Si les tuyaux sont endommagés ou si l'appareil présente des dommages visibles, ne le mettez pas en service et adressez-vous à notre service clientèle.
- Dès qu'un dérangement est détecté, l'appareil doit être déconnecté du secteur.
- Gardez les animaux domestiques à l'écart.
- Respectez les symboles d'entretien de votre linge et conformez-vous aux consignes que vous trouverez dans la section 'Astuces pour le séchage'.
- Pour la lessive, n'utilisez pas d'adoucissant textile ni d'autre revitalisant textile. Respectez autrement les instructions du fabricant.
- Ne mettez pas l'appareil en marche sans tamis de porte ou avec un tamis de porte endommagé. Risque d'incendie par les peluches!
- Veillez à ce que des peluches ne s'accumulent pas autour du sèche-linge.
- Assurez-vous de la présence d'une ventilation suffisante. Evitez le reflux de gaz depuis des appareils qui brûlent d'autres combustibles, y compris les feux nus.

- Assurez-vous, avant de fermer la porte de l'appareil et de lancer un programme, qu'il n'y a pas de corps étrangers ni d'animaux domestiques dans le tambour.
- Pendant le séchage, la paroi arrière, le tambour et l'intérieur de la porte de l'appareil s'échauffent. Evitez par conséquent de toucher ces endroits.
- N'arrêtez jamais un programme de séchage prématurément. Au terme du programme de séchage, une phase de refroidissement est engagée. Si vous ne pouvez faire autrement, retirez rapidement le chargement et étalez-le afin que la chaleur puisse s'évaporer.
- Après utilisation, prenez soin de toujours couper le courant. Pour cela, arrêtez l'appareil au moyen de l'interrupteur mural ou débranchez la fiche. Ne débranchez jamais la fiche en tirant sur le câble.

## Entretien



**Avant toute intervention sur l'appareil, assurez-vous qu'il est bien à l'arrêt. Vous courez de graves risques de blessures en intervenant sur un appareil qui n'est pas à l'arrêt complet!**

- Coupez l'alimentation électrique avant de procéder aux travaux d'entretien.
- Après chaque programme, le tamis de porte doit être nettoyé.
- Ne nettoyez pas l'extérieur ni l'intérieur de l'appareil au jet d'eau et n'utilisez pas d'appareil de nettoyage à la vapeur.
- Ne prenez pas appui sur la porte de l'appareil.
- Ne montez pas sur l'appareil (risque de basculement).
- Utilisez uniquement des pièces de rechange d'origine.



# Votre appareil

## Description de l'appareil

L'air chaud chargé de l'humidité extraite du linge à sécher est évacué à travers une conduite de sortie d'air.

- Capacité: de quelques pièces de linge à 7,0 kg de linge sec
- 6 programmes automatiques
- Programme «Séchage minuté»
- Programmes supplémentaires
  - «Doux»
  - «Extra doux»
- Programmes spéciaux
  - «Ventilation»
  - «Programme linge moelleux»
- Fonctions supplémentaires
  - «Démarrage différé»
  - «Fin de programme»
- Anti-froissage en fin de programme
- Affichage de la durée du programme ou de la durée restante
- Afficheur numérique de messages ou dérangements
- Indicateur du degré de séchage
- Ouverture automatique de la porte
- Sécurité enfants
- Tamis à peluches
- Chauffage à régulation électronique, réglage de la puissance en fonction des besoins

## Structure de l'appareil



Il est possible de faire ouvrir la porte de l'appareil à gauche ou à droite. Notre service clientèle peut adapter l'appareil en conséquence (inverser la charnière).

- 1 Éléments de commande et d'affichage
- 2 Porte de l'appareil
- 3 Tamis à peluches dans la porte de l'appareil
- 4 Tamis secondaire à peluches
- 5 Mode d'emploi résumé
- 6 Plaque signalétique / numéro de fabrication (FN)

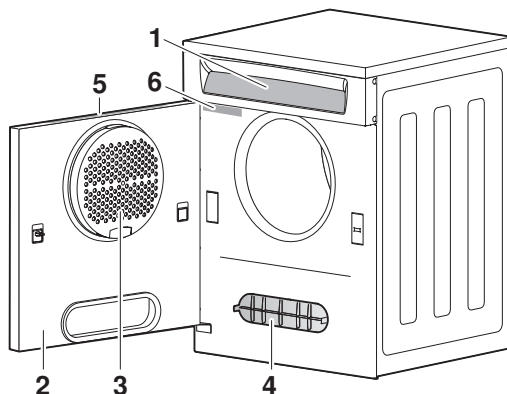

## Ouverture de ventilation

L'ouverture de ventilation se trouve à l'arrière de l'appareil, en bas à gauche.



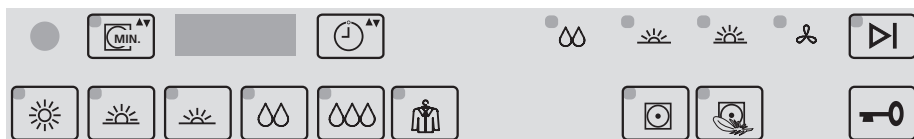

## Éléments de commande et d'affichage



### Touches de sélection de programme

-  Prêt à ranger, très sec
-  Prêt à ranger, normalement sec
-  Prêt à ranger, légèrement sec
-  Prêt à repasser, normalement sec
-  Prêt à presser
-  Programme de défroissage
-  Séchage minuté

### Programmes supplémentaires / fonctions supplémentaires

-  Doux
-  Extra doux
-  Fin de programme
-  Ouverture de la porte
-  Démarrage différé





















## Affichages

### ■ Afficheur numérique **8888** pour:

- Durée du programme
- Durée de programme restant
- Démarrage différé
- Messages et dérangements

### ■ Affichage de degré de séchage

Pendant le déroulement du programme, le degré de séchage du linge est affiché. Cela s'effectue au moyen de la lampe témoin correspondante.

-     Linge encore humide (pas d'affichage)
-     Prêt à être repassé, normalement sec
-     Prêt à être rangé, légèrement sec
-     Prêt à être rangé, normalement sec
-     Refroidissement/Ventilation

## Lampes témoins

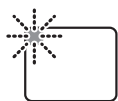

### Les lampes témoins clignotent

Les programmes ou fonctions peuvent être sélectionnés.

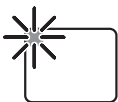

### Les lampes témoins sont allumées

Le programme ou les fonctions est/sont activé(es).



### Les lampes témoins sont éteintes

Les programmes ou les fonctions sont désenclenchés.

## Tableau des programmes



On choisira le programme qui convient compte tenu des symboles d'entretien figurant sur les pièces de linge comme p. ex. .

Les durées de programme et consommation d'énergie indiquées s'appliquent à 7,0 kg de linge, essorés à env. 1000 tr/min (ce qui correspond à une humidité résiduelle d'env. 60 %).

Dans le cas d'une vitesse d'essorage supérieure ou d'un poids de linge inférieur, ces chiffres doivent être réduits de l'ordre de 20 à 30 %.

### Déroulement des programmes automatiques

Le programme de séchage se déroule en 2 phases:

#### Séchage

Le linge est séché jusqu'au degré sélectionné. Une sonde d'humidité surveille le processus de séchage. Lorsque le linge a atteint le degré de séchage voulu, la phase «Refroidissement / Ventilation» est lancée.

#### Refroidissement / Ventilation

Le linge est refroidi à une température garantissant un risque de froissement minimum. Cette phase dure de 4 à 10 minutes. Le linge peut ensuite être sorti de l'appareil.

Si le linge reste dans l'appareil, la fonction «Anti-froissage» est lancée. Au cours de la phase «Anti-froissage», le linge est brassé par intermittences pour lui éviter de prendre des faux plis.

Avec le programme supplémentaire «Extra doux», la phase «Anti-froissage» dure 90 minutes, avec les autres programmes 30 minutes et elle peut être interrompue à tout moment en ouvrant la porte de l'appareil. La durée de «Anti-froissage» n'est pas affichée sur l'afficheur numérique.



Si l'ouverture automatique de la porte est activée, la porte de l'appareil s'ouvre automatiquement à la fin d'un programme et de la phase «Anti-froissage» (voir «Ouverture automatique de porte»).

## Programmes automatiques

### Prêt à ranger, très sec

Remplissage avec des pièces de linge disparates, c.-à-d. légères et lourdes ainsi que des textiles multicouches.

Touche programme	Humidité résiduelle	Durée du programme	Energie
	très sec	1h05	4,20 kWh

### Prêt à ranger, normalement sec

Remplissage de pièces de linge homogènes.

Touche programme	Humidité résiduelle	Durée du programme	Energie
	sec	1h00	3,90 kWh

### Prêt à ranger, légèrement sec

Remplissage de pièces de linge légères.

Touche programme	Humidité résiduelle	Durée du programme	Energie
	à peine sec	0h58	3,85 kWh

### Prêt à repasser, normalement sec

Pour repassage ultérieur avec fer à repasser ou presse à vapeur domestique.

Touche programme	Humidité résiduelle	Durée du programme	Energie
	prêt à repasser, normalement sec	0h45	3,15 kWh

### Prêt au pressage

Pour pressage ultérieur avec presse à vapeur domestique ou professionnelle.

Touche programme	Humidité résiduelle	Durée du programme	Energie
	prêt au pressage	0h40	2,75 kWh

### Programme de défroissage

Les plis apparus lors de l'essorage dans le lave-linge sont réduits (p. ex. chemises, chemisiers). Quantité de linge maximum de 2 kg.

Touche programme	Humidité résiduelle	Durée du programme	Energie
	–	0h20	0,50 kWh

## Programme «Séchage minuté»

Avec le programme «Séchage minuté», vous pouvez sécher des charges de linge dont l'humidité résiduelle ne peut pas être mesurée exactement par la sonde hygrométrique (p. ex. pièces individuelles ou sacs de couchage et couvertures piquées pouvant être séchés en machine). De même, le programme «Séchage minuté» peut être utilisé pour un séchage complémentaire. Le programme «Séchage minuté» se déroule selon les 2 mêmes phases que les programmes automatiques.



La durée du programme (phases «Séchage» plus «Refroidissement / Ventilation») peut être sélectionnée par tranches de 10 minutes, jusqu'à 60 minutes. Au cours de l'étape suivante, on sélectionne la durée de programme maximale (90 min).

Durée minimale: 10 minutes

Durée maximale: 90 minutes

La durée de programme sélectionnée comporte toujours une phase «Refroidissement / Ventilation» de 10 minutes, autrement dit dans le cas d'une durée minimale de 10 minutes, le séchage n'a pas lieu. La durée de programme minimale s'utilise lorsqu'on désire aérer des textiles. Une fois la durée de programme sélectionnée écoulee, la phase «Anti-froissage» a lieu tout comme pour les «Programmes automatiques».

## Programmes supplémentaires

### Doux



Le fait d'appuyer 1× sur la touche , ajoute la fonction «Doux» aux programmes automatiques ou au programme «Séchage minuté».

«Doux» convient pour le séchage à température réduite de textiles mixtes à fibres synthétiques et de la lingerie fine (max. 3,5 kg).

### Extra doux





Le fait d'appuyer 1× sur la touche , ajoute la fonction «Extra doux» aux programmes automatiques ou au programme «Séchage minuté».

«Extra doux» est un programme très délicat s'accompagnant d'une forte baisse de la température de séchage. Il convient particulièrement pour les textiles fragiles (max. 3 kg).

## Programmes spéciaux

### Programme linge moelleux





Le fait d'appuyer 1× sur la touche  puis d'appuyer sur la touche  permet de sélectionner le «Programme linge moelleux».

Les textiles en laine deviennent plus souples et plus doux, sans toutefois être séchés. Retirer immédiatement les textiles en laine à la fin du programme (max. 1½ kg).

### Ventilation



Le fait d'appuyer 1× sur la touche  permet de sélectionner «Ventilation», l'afficheur numérique indique  (10 minutes).

Ce programme est utilisé pour rafraîchir ou aérer les textiles peu portés (max. 2½ kg).

## Fonctions supplémentaires

### Démarrage différé



Le démarrage du programme peut être retardé par tranches de 1 heure jusqu'à 15 heures maximum.

Les heures de coupure du courant, définies par les compagnies d'électricité locales, repoussent le démarrage d'une durée équivalente à la coupure. Cette durée ne sera cependant pas affichée.

### Fin de programme



Si vous pressez cette touche, le programme en cours sera interrompu.

Si elle est enfoncée lors de la sélection du programme, tous les réglages effectués auparavant seront effacés.





# Réglages utilisateur

## Sécurité enfants

La sécurité enfants empêche un démarrage intempestif ou l'interruption d'un programme par des enfants en bas âge.

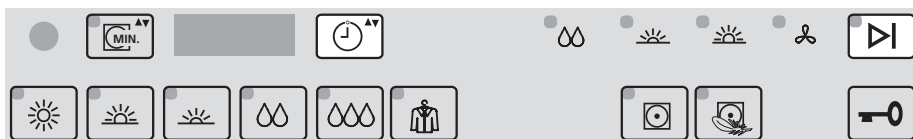
- ▶ Arrêtez éventuellement le programme en cours (voir «Arrêt de programme prématuré»).
- ▶ Ouvrez la porte de l'appareil.





- ▶ Maintenez la touche  enfoncée et pressez en même temps la touche .

– Sur l'afficheur numérique apparaît:

 = Sécurité enfants désactivée

ou

 = Sécurité enfants activée

- ▶ Maintenez la touche  enfoncée et pressez de nouveau la touche  lorsque vous voulez modifier le réglage de la sécurité enfants.





Utilisation de l'appareil avec sécurité enfants activée, voir «Sélection de programme avec sécurité enfants activée».

## Ouverture automatique de la porte

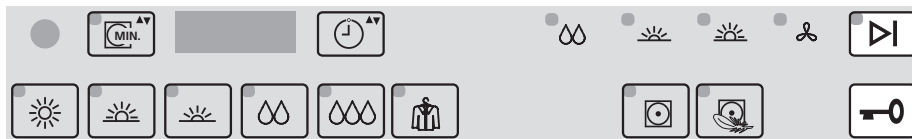
- ▶ Arrêtez éventuellement le programme en cours (voir «Arrêt de programme prématuré»).
- ▶ Ouvrez la porte de l'appareil.





- ▶ Maintenez la touche  enfoncée et puis pressez en même temps la touche .
  - Sur l'afficheur numérique apparaît

 = Ouverture automatique de porte désactivée

ou

 = Ouverture automatique de porte activée.

- ▶ Maintenez la touche  enfoncée et pressez de nouveau la touche  lorsque vous voulez modifier le réglage de l'ouverture de la porte.



En cas de panne de courant, la porte de l'appareil peut être ouverte en appuyant à **1** ou **2**.

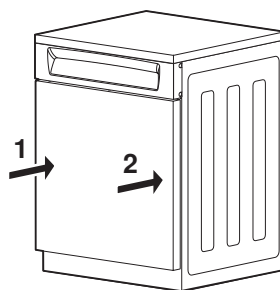

# Séchage

## Préparation de l'appareil

- ▶ Assurez-vous que les deux tamis à peluche **1** et **2** sont bien en place.

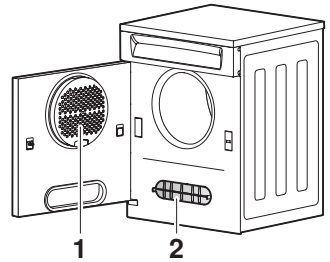

- ▶ Branchez la fiche dans la prise ou
- ▶ enclenchez l'interrupteur mural.



## Remplissage

- ▶ Pressez la touche  et ouvrez la porte de l'appareil.
- ▶ Remplissez l'appareil pièce par pièce avec du linge mouillé, sans le tasser.  
Quantité de remplissage maximale:  
7,0 kg de linge sec  
ou  
3,5 kg de linge sec (pour «Doux»).
- ▶ Fermez la porte de l'appareil (en pressant).
  - L'appareil est prêt pour la sélection du programme.

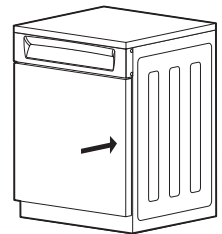
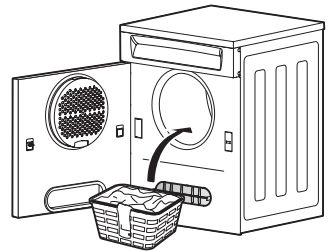

Si un programme n'est pas sélectionné dans les 15 secondes qui suivent, les affichages s'effacent. Vous pourrez quand même encore sélectionner le programme.

## Sélectionner le programme

### «Tip and Go»

Pour démarrer les programmes automatiques, il suffit de presser une touche. Les programmes et fonctions supplémentaires sont également sélectionnés en appuyant sur la touche correspondante.

Si aucune touche n'est pressée durant les 15 secondes suivantes, le programme sélectionné démarre.

Si après qu'une touche ait été actionnée, l'afficheur numérique indique **----**, cela veut dire que la sécurité enfants est activée (voir «Sélection de programme avec sécurité enfants activée»).



Pour savoir quel est le programme qui convient le mieux pour votre linge, consultez le «Tableau des programmes».

### Programmes automatiques

► Fermez la porte de l'appareil.

- Les lampes témoins des touches de sélection des programmes clignotent.



► Pressez la touche du programme automatique souhaité.

- La lampe témoin du programme sélectionné s'allume.
- La durée de séchage présumée (heures/minutes) est affichée. La durée effective peut varier par rapport à celle-ci, l'opération étant terminée dès que le degré de séchage souhaité est atteint.
- Les lampes témoins des programmes supplémentaires pouvant ensuite être enclenchés clignotent pendant 15 secondes.





Pendant cette durée, vous pouvez sélectionner un nouveau programme. Tous les programmes supplémentaires déjà sélectionnés sont annulés et doivent être resélectionnés.

## Sélectionner «Séchage minuté»

- ▶ Fermez la porte de l'appareil.
  - Les lampes témoins des touches de programme clignotent.





- ▶ Pressez la touche de programme .
- ▶ En appuyant sur la touche de façon répétée, réglez la durée de programme souhaitée sur 10, 20, 30, 40, 50, 60 ou 90 minutes.
  - La lampe témoin de la touche  s'allume.
  - La durée de programme réglée est affichée.
  - Les lampes témoins des programmes supplémentaires pouvant ensuite être enclenchés clignotent pendant 15 secondes.



Une phase «Refroidissement / Ventilation» de 10 minutes est toujours comprise dans la durée de programme sélectionnée.

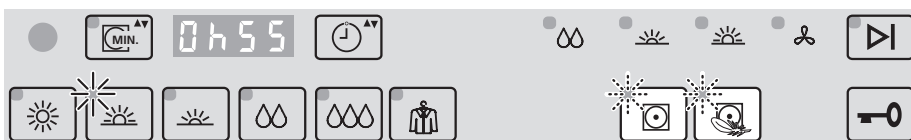

## Enclencher «Doux» ou «Extra doux»

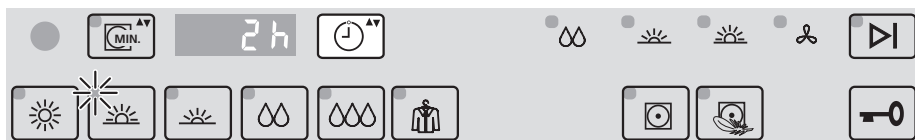

- ▶ Pendant que la lampe témoin clignote, pressez la touche  ou .
- La lampe témoin correspondante est allumée en permanence.
- Sur l'afficheur numérique apparaît la nouvelle durée de séchage.

## Sélectionner le démarrage différé



- ▶ Pressez la touche  directement après la sélection du programme.
- ▶ Appuyez de façon répétée sur la touche  pour régler la durée de démarrage différé souhaitée.
  - La durée réglée ou la durée restante jusqu'au lancement du programme est affichée.
  - L'afficheur numérique s'assombrit.
  - Une fois la durée de temporisation sélectionnée écoulée, le programme sélectionné démarre automatiquement. La durée présumée du programme est affichée à nouveau.





Il est possible de réduire le temps de démarrage différé jusqu'à zéro par tranches d'une heure en appuyant de façon répétée sur la touche .

## Rajouter du linge avec démarrage différé

- ▶ Pressez la touche  et ouvrez la porte de l'appareil.
  - Sur l'afficheur numérique, la durée restante clignote.
- ▶ Placez le linge dans l'appareil et fermez la porte de l'appareil (en pressant).
  - La lampe témoin du programme sélectionné auparavant clignote.
- ▶ Pressez la touche de programme qui clignote.
  - La fonction supplémentaire «Démarrage différé» continue d'être opérationnelle.

## Corriger l'entrée

### Pendant la sélection du programme

- ▶ Pressez à nouveau une touche de sélection de programme.
- Tous les réglages sélectionnés auparavant sont annulés. Les lampes témoins des touches  et  clignotent. Une nouvelle sélection peut être effectuée.

## Interrompre le programme

Le programme peut être interrompu à tout moment, afin p. ex. d'ajouter ou de retirer une pièce de linge en cours de programme.

- ▶ Pressez la touche  et ouvrez la porte de l'appareil.
  - Sur l'afficheur numérique, le temps restant ou la temporisation clignote.
- ▶ Refermez la porte de l'appareil (en pressant).
  - La lampe témoin du programme sélectionné auparavant clignote.
- ▶ Pressez la touche de sélection de programme qui clignote.
  - L'opération de séchage se poursuit.

## Arrêter le programme prématurément

- ▶ Pressez la touche .
- Le programme en cours est arrêté, tous les réglages sélectionnés auparavant sont effacés.

## Sélection de programme avec sécurité enfants activée



Pour cette opération, les règles décrites au chapitre précédent s'appliquent de la même manière. On notera seulement que la sécurité enfants ne pourra être contournée qu'en appuyant simultanément sur deux touches.

### Après la fermeture de la porte de l'appareil

- La sécurité enfants étant activée (voir «Réglages utilisateur»), l'afficheur numérique indique **----**.
- Les lampes témoins des touches de sélection de programme clignotent.

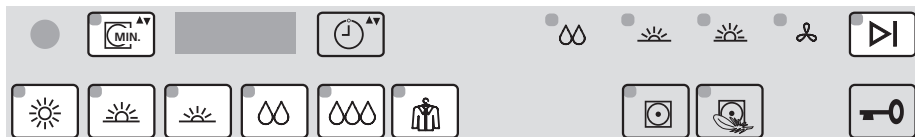
### Sélectionner le programme



- Maintenez la touche de programme voulue p. ex.  enfoncée et en même temps pressez la touche .
- Vous pouvez effectuer les manipulations suivantes comme à l'habitude jusqu'au démarrage du programme sans vous soucier de la sécurité enfants.

### Interrompre le programme

- Maintenez la touche de programme (lampe témoin est allumée) enfoncée, puis en même temps pressez la touche .



## Fin du programme



- La lampe témoin du programme qui vient de se terminer est allumée, la lampe témoin de la touche  clignote.
- L'afficheur numérique indique **0h00**.

Si le linge n'est pas retiré, la phase «Anti-froissage» commence. La phase «Anti-froissage» étant terminée, tous les affichages s'éteignent. Le ventilateur de l'appareil peut quand même continuer à fonctionner. Cela a pour but de refroidir l'appareil.

## Sortie du linge ...

### ... avec «Ouverture automatique de la porte» désactivée

- ▶ Pressez la touche  et ouvrez la porte de l'appareil.
  - Tous les affichages s'effacent.

Si la porte de l'appareil a été ouverte pendant la phase de «Refroidissement / Ventilation», le programme est interrompu et tous les affichages sont effacés.

### ... avec «Ouverture automatique de la porte» activée

(voir «Réglages utilisateur»)

- La porte s'ouvre automatiquement après la phase «Anti-froissage».
- Tous les affichages s'éteignent.
- Vous pouvez alors retirer le linge.



En cas de panne de courant, la porte de l'appareil peut être ouverte en appuyant à **1** ou **2**.

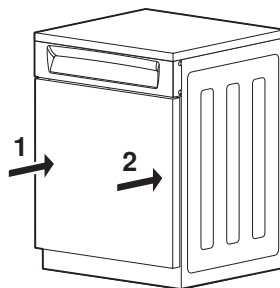

### Fin de la journée de lessive

- ▶ Nettoyez les tamis à peluche.
- ▶ Fermez la porte de l'appareil.
  - Si la lampe témoin d'une touche de sélection de programme quelconque clignote, éteignez celui-ci en pressant la touche .
- ▶ Débranchez la fiche secteur  
ou
- ▶ déclenchez l'interrupteur mural.

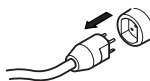

# Entretien et maintenance

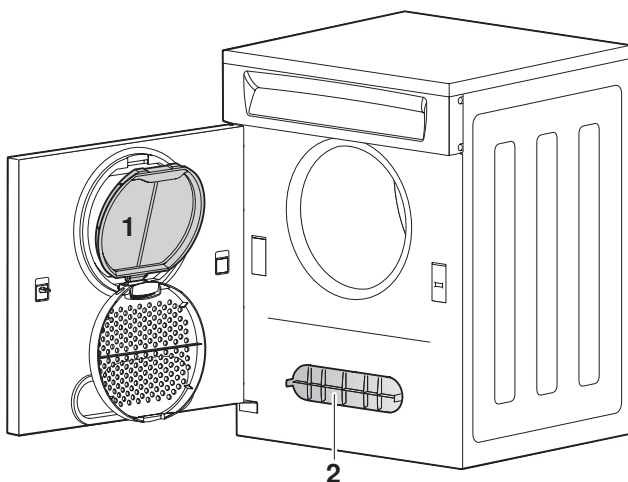

## Intervalles de nettoyage

Partie de l'appareil	Intervalle de nettoyage	Nettoyage
Tamis à peluches <b>1</b> et tamis secondaire à peluches <b>2</b>	après chaque programme de séchage	éliminer les peluches
	dès que l'on constate des dépôts importants	avec du produit ménager et une brosse, rincer à l'eau et laisser s'égoutter; si l'eau est dure utiliser du vinaigre de ménage
Extérieur de l'appareil	à l'occasion	avec un chiffon humide puis sécher

## Message de dérangement A9



Un dépôt de peluches important entraîne une réduction du flux d'air et peut ainsi nuire au processus de séchage et déclencher le message de dérangement «A9».

Les parties d'appareils suivantes doivent être contrôlées et nettoyées au besoin:

- Tamis à peluches
- Tamis secondaire à peluches



Le message de dérangement ne doit pas être ignoré. Le non-respect peut conduire au message «F9». Ce dérangement ne peut alors être éliminé que par un monteur, ce qui occasionne des coûts.

Si malgré le nettoyage des tamis à peluches, le message «A9» apparaît de nouveau, informez-en le concierge de l'immeuble, le propriétaire de l'appareil ou le syndic.

## Peluchage

Les peluches sont de fines fibres textiles qui apparaissent essentiellement lors du traitement, de l'usure et du lavage. Les peluches ne résultent pas d'une sollicitation excessive du linge dans l'appareil. Même le linge séché sur un étendoir libère des peluches lorsqu'on le secoue et lors du repassage.

À l'état mouillé, les peluches restent en suspension dans l'eau. Durant le séchage mécanique, elles se détachent et sont recueillies par le tamis de porte. C'est pourquoi il reste après chaque cycle de séchage une quantité plus ou moins grande de peluches dans le tamis, selon la composition du linge.

## Éliminer les peluches

après chaque programme de séchage

- ▶ Ouvrez la porte de l'appareil.
- ▶ Appuyez légèrement sur la poignée de fermeture **3** en pressant vers le bas.
  - Le couvercle du tamis à peluche **4** bascule vers le bas contre une butée élastique.
- ▶ Poussez la poignée de fermeture **3** vers l'arrière et retirez le tamis à peluches **1**.
- ▶ Éliminer les peluches.
- ▶ Remettez le tamis à peluches en place et encliquez-le.
- ▶ Fermez le couvercle du tamis à peluches **4**.
- ▶ Retirez les peluches qui se sont déposées dans le tamis secondaire à peluches **2**. Il n'est pas nécessaire de sortir le tamis secondaire à peluches pour ce nettoyage.

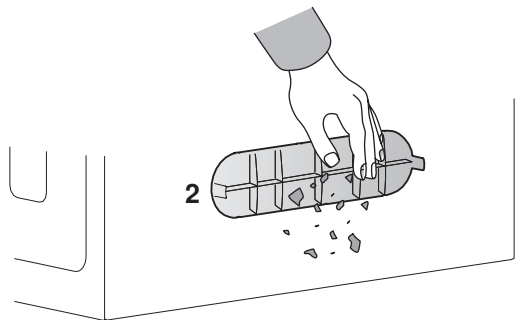
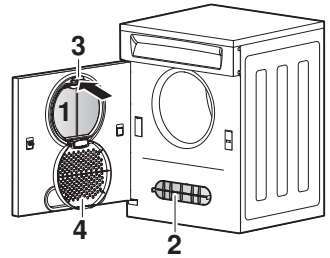
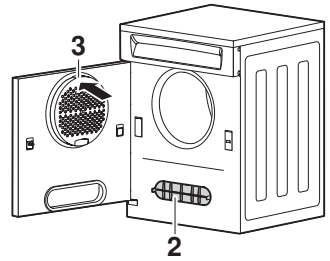

## Nettoyer le tamis à peluches

au besoin ou à **R 9**

- ▶ Ouvrez la porte de l'appareil retirez le tamis à peluches **1** (voir «Éliminer les peluches»).
- ▶ Tenir le tamis face à une source lumineuse afin d'identifier les dépôts. Si la couche est épaisse, le tamis doit être nettoyé à grande eau.
  - Nettoyer avec un produit ménager (éventuellement le faire tremper de-dans) et une brosse,
  - si l'eau est dure utiliser du vinaigre de ménage.
  - Rincer sous l'eau courante et laisser égoutter.
- ▶ Remettez le tamis à peluches en place et encliquez-le.
- ▶ Fermez le couvercle du tamis à peluches **4**.

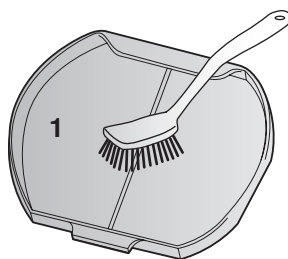

## Nettoyer le tamis secondaire à peluches

au besoin ou à **R 9**

- ▶ Tirez le tamis secondaire à peluches **2**.
- ▶ Tenir le tamis face à une source lumineuse afin d'identifier les dépôts. Si la couche est épaisse, le tamis doit être nettoyé à grande eau.
  - Nettoyer avec un produit ménager (éventuellement le faire tremper de-dans) et une brosse,
  - si l'eau est dure utiliser du vinaigre de ménage.
  - Rincer sous l'eau courante et laisser égoutter.
- ▶ Remettez en place le tamis secondaire à peluches.

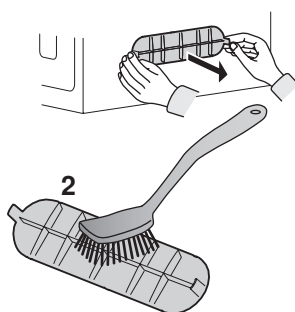

# Comment éliminer soi-même des pannes



## Que faire lorsque ...

... **R 3** clignote sur l'afficheur numérique

Cause possible	Remède
■ Les nervures du tambour sont encrassées ou humides.	► Contrôler et nettoyer les nervures. Une «pierre de nettoyage» convient particulièrement pour le nettoyage.

... **R 4** clignote sur l'afficheur numérique

La sécurité enfants est activée.

Cause possible	Remède
■ Une touche de sélection de programme a été enfoncée plusieurs fois de suite sans que l'on ait tenu compte de la commande à deux mains nécessaire lorsque la fonction sécurité enfants est activée.	► Appuyez sur la touche de sélection de programme souhaitée p. ex.  et presser en plus la touche  . Vous pouvez effectuer les manipulations suivantes comme à l'habitude jusqu'au démarrage du programme sans vous soucier de la sécurité enfants. ► Désactivez la sécurité enfants.

... **R 9** clignote sur l'afficheur numérique

La température maximale de séchage est atteinte.

Cause possible	Remède
■ Les tamis à peluches sont colmatés ou la conduite d'évacuation de l'air est bouchée.	<ul style="list-style-type: none"><li>▶ Nettoyer les tamis à peluches resp. la conduite d'évacuation de l'air.</li><li>▶ Validez le message de dérangement en pressant la touche .</li><li>▶ Redémarrez le programme.</li><li>▶ Si le message apparaît à nouveau, prenez note du numéro d'erreur et mettez l'appareil hors tension.</li><li>▶ Informez le concierge de l'immeuble, le propriétaire de l'appareil ou le syndic.</li></ul>



Le message de dérangement ne doit pas être ignoré. Le non-respect peut conduire au message «F9». Ce dérangement ne peut alors être éliminé que par un monteur, ce qui occasionne des coûts.

... **F ...** clignote sur l'afficheur numérique

L'appareil signale un dérangement par «F ...».

Cause possible	Remède
■ Plusieurs situations dans l'appareil peuvent donner lieu à l'affichage d'un message «F».	<ul style="list-style-type: none"><li>▶ Validez le message de dérangement en pressant la touche .</li><li>▶ Mettez l'appareil hors tension pendant env. 1 minute.</li><li>▶ Remettez l'appareil sous tension et sélectionnez un programme.</li><li>▶ Si le message apparaît à nouveau, prenez note du numéro d'erreur et mettez l'appareil hors tension.</li><li>▶ Appelez notre service clientèle.</li></ul>



... Comment éliminer soi-même des pannes

---

...  **clignote sur l'afficheur numérique**

L'appareil signale une erreur de branchement.

<b>Cause possible</b>	<b>Remède</b>
■ Branchement électrique défectueux.	<ul style="list-style-type: none"><li>▶ Si le message apparaît, prenez note du numéro d'erreur et mettez l'appareil hors tension.</li><li>▶ Informez le concierge de l'immeuble, le propriétaire de l'appareil ou le syndic.</li></ul>

... **l'appareil ne démarre pas**

<b>Cause possible</b>	<b>Remède</b>
■ La porte de l'appareil n'est pas fermée.	▶ Refermez la porte de l'appareil.
■ L'alimentation en courant est interrompue.	<ul style="list-style-type: none"><li>▶ Branchez la fiche dans la prise.</li><li>▶ Enclenchez le courant au moyen de l'interrupteur mural.</li><li>▶ Vérifiez les fusibles.</li><li>▶ Vérifier le système à jetons.</li></ul>

...  **s'allume sur l'afficheur numérique**

<b>Cause possible</b>	<b>Remède</b>
■ La sécurité enfants est activée.	<ul style="list-style-type: none"><li>▶ Conformez-vous aux instructions sur le fonctionnement de la sécurité enfants.</li><li>▶ Désactivez la sécurité enfants.</li></ul>

... Comment éliminer soi-même des pannes

---

### ... le linge n'est pas suffisamment sec

Cause possible	Remède
■ La charge comprend des textiles disparates.	▶ Sélectionnez un programme plus long (p. ex. «Prêt à ranger, très sec»).
■ Panne de courant de longue durée pendant le déroulement du programme.	▶ Finissez de sécher le linge au moyen d'un «Séchage minuté». ▶ Informez le concierge de l'immeuble, le propriétaire de l'appareil ou le syndic.

### ... le programme dure nettement plus longtemps que la durée affichée

Cause possible	Remède
■ Les tamis à peluches sont colmatés.	▶ Nettoyez les tamis à peluches.
■ Le linge était très humide.	▶ Essorez le linge davantage.
■ La température ambiante est trop élevée.	▶ Améliorez la ventilation et l'aération du local.

### ... le linge est chargé d'électricité statique

Cause possible	Remède
■ Pièces de linge en fibres synthétiques.	Cela est normal et une caractéristique des tissus en fibres synthétiques. La cause n'est pas due à l'appareil.

...  **clignote sur l'afficheur numérique**

Cause possible	Remède
■ Le degré de séchage n'est pas encore atteint.	Vous n'avez rien à faire. Dès que degré de séchage est atteint, «h» arrête de clignoter et le temps continue à courir.



Si «h» clignote très longtemps, il est possible que les voies d'air soient remplies de peluches et doivent donc être nettoyées.

... **l'indication de durée restante reste inchangée pendant un certain temps**

Le degré de séchage du linge est contrôlé en permanence par une sonde hygrométrique. Si le degré de séchage du linge requis n'est pas encore atteint p. ex. à 0h08, la durée du programme est automatiquement ajustée. Par conséquent, il peut arriver que l'indication de durée restante s'immobilise pendant un certain temps. Toutefois, l'opération de séchage se poursuit. Lorsque le degré de séchage requis est atteint, la durée continue d'être affichée normalement.



C'est là un processus normal et non l'indice d'un dysfonctionnement de l'appareil.

# Conseils de séchage

## Symboles d'entretien

Pour le séchage de vos textiles, veuillez tenir compte du symbole d'entretien figurant sur les pièces de linge.



Séchage normal





Séchage avec ménagement



Ne pas sécher en machine

## Conseils généraux

- Pour la lessive, n'utilisez pas de préférence d'adoucissant textile ni d'autre revitalisant textile, respectez autrement les instructions du fabricant. Le séchage mécanique confère automatiquement au linge une sensation de douceur molletonnée.
- Si vous utilisez des revitalisants textiles lors du lavage, au bout d'un certain temps, il peut se former un film à peine visible à la surface du tambour et sur les sondes hygrométriques. Cela peut entraîner des dysfonctionnements si bien que le degré de séchage souhaité ne peut plus être atteint.
- Usez modérément des «lingettes odorantes».
- Essorez bien le linge avant le séchage. Le linge bien essoré sèche plus rapidement et économise de l'énergie. Les faux plis provoqués par l'essorage disparaissent en grande partie lors du séchage en machine.
- Groupez les pièces de linge selon leur grandeur, les petites pièces séchant plus rapidement que les grandes.
- Protégez le linge contre toute détérioration. Boutonnez les taies d'oreiller et les housses de couettes. Fermez les fermetures éclair, oeillets et crochets. Nouez les ceintures d'étoffe et les cordons de tablier.
- Si vous avez des pièces de linge ayant tendance à se froisser facilement, ne remplir le tambour que modérément.

- Dans le cas de pièces de linge volumineuses en particulier (p. ex. sacs de couchage, duvets, etc.), tenez compte impérativement des symboles figurant sur les étiquettes d'entretien.
- En particulier pour les articles en laine et en soie, respecter les symboles d'entretien figurant sur les étiquettes des pièces de linge. Souvent, les articles en laine et en soie sont marqués: «Ne doit pas être séché en machine».
- Pour les textiles dits d'entretien facile (p. ex. chemises et tissus mixtes en coton) sélectionnez en plus le programme supplémentaire «Doux»  et ne remplissez le tambour que modérément.
- Les articles à mailles (p. ex. T-Shirts) ont tendance à rétrécir. Sélectionnez en plus le programme .

### Conseils d'économie d'énergie

- Un linge bien essoré nécessite un temps de séchage moins élevé et fait économiser de l'énergie.
  - ▶ Essorez bien le linge avant de le sécher.  
Le froissage qui se produit à la suite de l'essorage est en grande partie éliminé lors d'un séchage mécanique.
- Des tamis à peluches encrassés réduisent le débit d'air lors du séchage et entraînent une prolongation de la durée de séchage ainsi qu'une consommation accrue d'énergie.
  - ▶ Les tamis à peluches doivent être nettoyés régulièrement conformément au mode d'emploi.
- Utilisez toujours le volume de remplissage maximal du programme respectif.
- Le linge plus léger et de petite taille sèche plus rapidement, des matériaux différents peuvent demander des durées de séchage différentes.
  - ▶ Triez le linge selon sa taille et sa composition afin d'éviter un séchage excessif de certaines pièces.

## Pièces de rechange

Pour vos commandes, veuillez indiquer le no de modèle et la désignation précise.

Tamis à peluches



Tamis secondaire à peluches

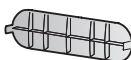

## Caractéristiques techniques

Hauteur: 90 cm  
Largeur: 66 cm  
Profondeur: 68 cm

Poids: 71 kg

Quantité de remplissage: 7,0 kg de linge sec



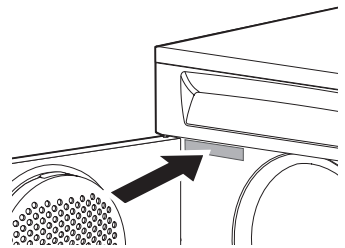

### Raccordement électrique

► Voir plaque signalétique



### Note pour instituts d'essai

Programme normalisé selon EN61121

- coton, prêt à ranger, quantité de remplissage 7,0 kg:  
Presser la touche  «Prêt à ranger, légèrement sec».
- coton, prêt à repasser, quantité de remplissage 7,0 kg:  
Presser la touche  «Prêt à repasser, normalement sec».
- Entretien facile, prêt à ranger, quantité de remplissage 3,5 kg:  
Presser la touche  «Prêt à ranger, normalement sec», suivie de la touche  «Doux».

# Élimination

## Emballage

- Les composants de l'emballage (carton, feuille en plastique PE et polystyrène EPS) sont marqués et doivent si possible être recyclés ou éliminés de façon écologique.

## Désinstallation

- Débranchez l'appareil du réseau. Pour les appareils branchés de façon fixe, faites appel à un électricien concessionnaire!

## Sécurité

- Pour éviter les accidents dus à une utilisation impropre, en particulier par des enfants qui jouent, rendez l'appareil inutilisable.
- Retirez la fiche de la prise électrique ou faites démonter le branchement par un électricien. Ensuite, coupez le cordon de l'appareil.
- Retirez la fermeture de la porte ou rendez-la inutilisable afin que les enfants ne puissent pas s'enfermer.

## Élimination

- Cet appareil usagé n'est pas un déchet sans valeur. Une élimination en bonne et due forme permettra de recycler les matières premières.
- Sur la plaque signalétique de l'appareil, vous trouverez le symbole  qui indique qu'une élimination avec les déchets ménagers normaux est interdite.
- L'élimination doit être réalisée conformément aux législations locales. Veuillez vous adresser aux autorités compétentes de votre commune, au centre de recyclage local pour les déchets ménagers ou au commerçant auquel vous avez acheté cet appareil pour obtenir davantage d'informations sur le traitement, la récupération et la réutilisation de ce produit.



# Index

## A

A9.....	28
Accessoires	
Commander.....	43
Affichage de degré de séchage .....	12
Afficheur numérique .....	12
Articles à mailles.....	37
Articles en laine/soie.....	37

## B

Brèves instructions .....	44
---------------------------	----

## C

Capacité.....	9
Caractéristiques techniques .....	39
Centre de service.....	43
Commandes.....	43
Conseils d'économie d'énergie.....	37
Conseils de séchage.....	36
Consignes de sécurité .....	5
Avant la première mise en service.....	5
Entretien .....	8
Si vous avez des enfants .....	7
Utilisation.....	7
Utilisation conforme à l'usage prévu.....	6
Contrat d'entretien .....	43
Corriger l'entrée .....	23

## D

Démarrage différé .....	16
Sélectionner.....	22
Dérangements .....	31, 43
Déroulement	
Programmes automatiques ...	13
Description de l'appareil.....	9
Désinstallation .....	40
Domaine de validité.....	2
Doux .....	15
Sélectionner.....	21

## E

Éléments d'affichage .....	11
Éléments de commande.....	11
Élimination.....	40
Éliminer les peluches.....	29
Emballage.....	40
Entretien .....	27
Extra doux.....	15
Sélectionner .....	21

## F

Fin de la journée de lessive .....	26
Fin de programme .....	16
Fonctions supplémentaires .....	11, 16
Démarrage différé.....	16
Fin de programme.....	16

## I

Indication de durée restante	
Reste inchangée .....	35
Intervalles de nettoyage .....	27

## L

Lampes témoins .....	12
Linge chargé d'électricité statique.....	34
Lingettes odorantes .....	36

## M

Maintenance .....	27
Message de dérangement	
.....	33
A3.....	31
A4.....	31
A9.....	28, 32
F... ..	32
h .....	35
U0 .....	33

## N

Nettoyage	
Tamis à peluches.....	30
Tamis secondaire à peluches .....	30
No de modèle .....	2
Notes pour instituts d'essai .....	39

<b>O</b>	
Ouverture automatique de la porte.....	18
<b>P</b>	
Peluchage .....	28
Pièces de rechange .....	38
Commander .....	43
Préparation de l'appareil.....	19
Programme linge moelleux.....	16
Programmes	
Arrêter prématurément.....	23
Fin .....	25
Interrompre.....	23
Séchage minuté .....	15
Sélectionner .....	20
Tableau .....	13
Programmes automatiques	
Déroulement.....	13
Prêt à ranger, légèrement sec.....	14
Prêt à ranger, normalement sec .....	14
Prêt à ranger, très sec .....	14
Prêt à repasser, normalement sec .....	14
Prêt au pressage.....	14
Programme de défroissage ..	14
Sélectionner .....	20
Programmes spéciaux.....	16
Programme linge moelleux ...	16
Ventilation .....	16
Programmes supplémentaires .....	11, 15
Doux .....	15, 21
Extra doux.....	15, 21
<b>Q</b>	
Questions.....	43
<b>R</b>	
Raccordement électrique .....	39
Réglages utilisateur .....	17
Remplissage .....	19
<b>S</b>	
Séchage.....	19
Séchage minuté .....	15
Sélectionner.....	21
Sécurité .....	40
Sécurité enfants.....	17, 24
Interrompre le programme... ..	24
Sélectionner le programme..	24
Service de réparation.....	43
Sortie du linge.....	25
Structure de l'appareil.....	10
Symboles .....	2
Symboles d'entretien.....	36
<b>T</b>	
Tamis à peluches	
Eliminer les peluches.....	29
Nettoyer .....	30
Pièces de rechange .....	38
Tamis secondaire à peluches	
Eliminer les peluches.....	29
Nettoyer .....	30
Pièces de rechange .....	38
Touches de sélection de programme.....	11
Type .....	2
<b>V</b>	
Ventilation .....	16

## Service de réparation



Le chapitre 'Comment éliminer soi-même des pannes' vous permettra d'éliminer vous-même de petites perturbations de fonctionnement. Vous économisez ainsi les services d'un monteur et, par conséquent, le règlement de sa facture.

Si vous devez nous contacter suite à un dérangement de fonctionnement ou pour passer une commande, veuillez toujours nous indiquer le numéro de fabrication (FN) et la désignation du modèle de votre appareil. Inscrivez ces indications ci-dessous, ainsi que sur l'autocollant de service fourni avec l'appareil. Placez cet autocollant à un endroit bien visible ou dans votre répertoire téléphonique.

FN

Appareil

Ces indications figurent sur le certificat de garantie, sur la facture originale, ainsi que sur la plaque signalétique de votre appareil.

► Ouvrez la porte de l'appareil.

- La plaque signalétique se trouve sur la paroi frontale en haut à gauche.

En cas de dérangements, vous pouvez contacter le Centre de service de V-ZUG SA le plus proche avec un téléphone fixe sur le lieu de l'appareil au numéro de téléphone gratuit 0800 850 850.

### Questions, commandes, contrat d'entretien

Pour des questions et des problèmes administratifs ou techniques ainsi que pour la commande de pièces de rechange et d'accessoires, veuillez vous adresser directement au siège principal à Zug, tél. +41(0)41 767 67 67.

Pour assurer l'entretien de tous nos produits, vous avez la possibilité de conclure un contrat d'entretien au terme de la garantie. Sur demande, nous vous enverrons avec plaisir les documents correspondants.

# Brèves instructions

**Veillez d'abord lire les consignes de sécurité du mode d'emploi!**

- ▶ Enclencher le courant
- ▶ Ouvrir la porte de l'appareil
- ▶ Mettre le linge
- ▶ Refermer la porte de l'appareil
- ▶ Sélectionner le programme
- ▶ Sélectionner les programmes/fonctions supplémentaires éventuelles
- ▶ L'appareil se met en marche au bout d'environ 15 secondes
- ▶ Sortir le linge sec, si la lampe témoin de la touche  clignote
- ▶ Entretien de l'appareil: nettoyer les tamis à peluches
- ▶ Refermer la porte de l'appareil
- ▶ Déclencher le courant

## **V-ZUG SA**

Industriestrasse 66, 6301 Zug

Tél. +41 (0)41 767 67 67, Fax +41 (0)41 767 61 61

vzug@vzug.ch, www.vzug.ch

Centre de service: Tél. 0800 850 850



J292.011-1