

Machine à laver

Unimatic F



Mode d'emploi

Chère cliente, cher client V-ZUG

Nous vous remercions d'avoir porté votre choix sur l'un de nos produits. Votre nouvel appareil répond aux exigences les plus élevées et son utilisation est des plus simples. Accordez-vous le temps nécessaire pour lire attentivement ce mode d'emploi. Vous vous familiariserez ainsi avec votre appareil, ce qui vous permettra de l'utiliser de manière optimale et sans dérangement.

Veillez tenir compte des conseils de sécurité ainsi que du mode d'emploi résumé en dernière page du manuel.

Modifications

Le texte, les illustrations et les données correspondent au niveau technique de l'appareil au moment de la mise sous presse de ce mode d'emploi. Sous réserve de modifications dans le cadre du progrès technique.

Symboles utilisés



Ces symboles sont utilisés pour toutes les instructions importantes au niveau de la sécurité. Le non-respect de ces instructions risque d'entraîner des blessures, des dommages pour l'appareil ou pour l'installation!

- ▶ Indication d'étapes de travail à réaliser l'une après l'autre
 - Indication pour la réaction de l'appareil à l'étape de travail que vous avez réalisée
- Indication pour une énumération



Indication pour des conseils pratiques d'utilisation.

Domaine de validité

Le présent mode d'emploi est valable pour le modèle suivant:

Modèle	Type	No de modèle
Unimatic F	WA-UF	260

Table des matières

Consignes de sécurité	5
Avant la première mise en service	5
Utilisation conforme à l'usage prévu	6
Si vous avez des enfants	6
Utilisation	7
Entretien	8
Votre appareil	9
Description	9
Conception de l'appareil	10
Éléments de commande et d'affichage	11
Tableau des programmes	13
Programmes principaux	13
Programmes supplémentaires	15
Prélavage	16
Degré de salissure	17
Traitements spéciaux	18
Fonctions supplémentaires	22
Réglages de l'utilisateur	24
Lavage	26
Introduction de la lessive	28
Lessive au savon	30
Teinture et imprégnation de textiles	30
Sélection du programme de lavage	31
Correction d'entrées	36
Sélection de programme avec sécurité enfants activée	37
Fin de programme	38

... Table des matières

Entretien et maintenance	40
Nettoyage de l'appareil	40
Nettoyage du tiroir pour produits de lessive . . .	40
Nettoyage du filtre d'arrivée d'eau	40
Vidange d'urgence	41
Comment éliminer les petits dérangements soi-même	42
Que faire lorsque	42
Ouverture de la porte de l'appareil en cas de panne de courant	47
Conseils de lavage	48
Résultats de lavage non satisfaisants	50
Tissus endommagés	53
Caractéristiques techniques	55
Système de détection du balourd	56
Réduction automatique de la consommation . . .	57
Détecteur de troubles	57
Elimination	58
Notes	59
Index	60
Service après-vente	63
Les étapes de fonctionnement (mode d'emploi résumé)	64

Consignes de sécurité



Cet appareil est conforme aux règles techniques reconnues ainsi qu'aux consignes de sécurité en vigueur. Une utilisation correcte de l'appareil reste cependant la condition sine qua non pour éviter les dommages et les accidents. Veuillez observer les indications de ce mode d'emploi.

Avant la première mise en service

- L'appareil ne doit être installé et branché au secteur que selon les instructions d'installation et de montage séparées. Faites effectuer les travaux nécessaires par un installateur/électricien agréé.
- Éliminez le matériel d'emballage conformément aux prescriptions locales.
- L'accessibilité aux dispositifs de coupure du réseau (p.ex. prise de courant, commutateur mural ainsi que robinet d'eau) doit être garantie.
- Tous les éléments de la fixation de transport doivent impérativement être retirés (voir «Fixation de transport», page 10). Une fixation de transport oubliée peut entraîner des dommages sur la machine ou l'équipement de l'appartement ou de la buanderie.
- Il est conseillé d'effectuer un lavage sans linge afin d'éliminer d'éventuels résidus de fabrication.
 - ▶ Verser $\frac{1}{2}$ gobelet de lessive et démarrer le programme .



La machine a fait l'objet d'un contrôle avec de l'eau avant sa livraison. Il peut donc encore y avoir de l'eau à l'intérieur de la machine.

Utilisation conforme à l'usage prévu

- Conservez ce mode d'emploi à proximité de l'appareil afin de pouvoir le consulter à tout moment. Nous vous recommandons également de remettre ce mode d'emploi et les instructions d'entretien au nouvel utilisateur de l'appareil au cas où vous vendriez celui-ci, ou le donneriez à des tiers. Son nouveau propriétaire pourra alors à son tour s'informer de l'utilisation correcte de l'appareil et de son entretien.
- La machine n'est destinée qu'au lavage des textiles habituels, avec de l'eau et des lessives usuelles du commerce prévues pour l'usage en machine automatique. N'utilisez la machine que pour la lessive domestique, dans les conditions prévues. Si la machine est utilisée de façon inadéquate, le constructeur décline toute responsabilité en cas de dégâts éventuels.

Ne doivent pas être lavés dans la machine à laver:

- Les textiles qui ont été nettoyés et traités avec des produits chimiques, des produits de nettoyage ou solvants facilement inflammables (benzine rectifiée, alcool, détachant, huile, peintures, cires, etc.), ou qui en sont imbibés (risque d'incendie ou d'explosion). Lavez d'abord à l'eau et à la main les tissus qui contiennent de telles substances ou laissez les solvants s'évaporer complètement.
- Les textiles contenant des renforts métalliques (risque de détérioration).
- Les chaussures de sport, combinaisons de plongée, sacs à dos, grands sacs de couchage et couettes, etc.

Si vous avez des enfants

- Les emballages (p.ex. films en plastique, polystyrène expansé) peuvent présenter un danger pour les enfants. Risque d'étouffement! Placer les emballages hors de portée des enfants.
- L'appareil est conçu pour être utilisé par des adultes ayant pris connaissance de ce mode d'emploi. Les enfants ne peuvent discerner les risques que peut comporter l'utilisation de cet appareil. La machine n'est pas un jouet pour les enfants. Par conséquent, veillez à ce que ceux-ci soient toujours sous la surveillance d'un adulte et veillez à ce que les enfants ne jouent pas avec l'appareil. Ils risqueraient de s'y enfermer.

... Consignes de sécurité

- Les lessives, sous n'importe quelle forme, peuvent entraîner des lésions des yeux, de la bouche et du pharynx, et même entraîner l'étouffement. Conserver vos lessives hors de portée des enfants.

Utilisation

- Fixez un tuyau souple débouchant dans un bac (ou une baignoire) de façon à ce qu'il ne glisse pas. Assurez-vous que l'eau s'écoule suffisamment rapidement. Risque d'inondation!
- Contrôlez de temps en temps le tuyau de vidange afin d'y déceler d'éventuels fissures, coudes, torsions, etc.
- Ne mettez pas l'appareil en service et appelez notre service après-vente si les conduites d'arrivée d'eau sont endommagées ou si l'appareil présente des dommages visibles quelconques.
- Dès qu'un défaut de fonctionnement a été constaté, l'appareil doit être débranché du secteur.
- Aucune modification, manipulation ou tentative de réparation ne doit être effectuée sur ou dans l'appareil. Les réparations, en particulier celles concernant la partie électrique, ne doivent être effectuées que par du personnel qualifié. Des réparations non effectuées correctement peuvent entraîner de graves accidents, des dommages sur la machine ou l'équipement, ainsi que des dérangements. En cas de panne sur votre appareil ou si vous devez faire appel à un technicien, veuillez consulter le chapitre «Service après-vente», page 63. En cas de besoin, faites appel à notre service après-vente.
- Maintenez les animaux de compagnie à l'écart de l'appareil.
- Observez les symboles d'entretien indiqués sur votre linge et suivez attentivement les instructions du chapitre «Conseils de lavage», page 48 de cette notice.
- Ne mettez jamais de solvants (p.ex. térébenthine ou benzine) dans votre appareil à la place de l'eau ou en plus de l'eau, de la lessive ou des additifs. Risque d'incendie ou d'explosion!
- N'employez que des adoucisseurs d'eau, des teintures ou décolorants pour textiles et autres additifs que si l'emploi de ces produits dans la machine est expressément autorisé par le fabricant. Observez scrupuleusement leur mode d'emploi.

... Consignes de sécurité

- Rangez les lessives et autres additifs dans un endroit sec et frais. Les grumeaux de lessive peuvent entraîner des dérangements. Veillez aussi à ce que ces produits soient hors de portée des enfants.
- Assurez-vous, avant de fermer la porte de l'appareil et de mettre en marche un programme de lavage, qu'aucun corps étranger ou animal domestique ne se trouve dans le tambour, dans le compartiment pour les produits de lessive ou à l'endroit du filtre de vidange. Des corps étrangers tels que pièces de monnaie, épingles, trombones, etc. peuvent endommager le linge et la machine.
- Après utilisation, fermez toujours l'arrivée d'eau, puis coupez ensuite le courant électrique en déclenchant l'interrupteur mural ou en retirant la fiche secteur. Pour ce faire, ne tirez jamais sur le câble.

Entretien

- Lors des travaux d'entretien, prenez soin de toujours couper le courant.
- N'aspergez jamais l'appareil à l'extérieur avec de l'eau et n'utilisez pas d'appareil de nettoyage à vapeur.
- Ne vous asseyez pas sur la porte de l'appareil et ne prenez pas appui sur celle-ci.
- Ne montez pas sur l'appareil (risque de basculement).
- En cas d'ouverture du circuit d'eau en cours de fonctionnement, p.ex. lors du nettoyage du filtre de vidange, il y a risque de brûlure.
- N'employez que des pièces de rechange d'origine.



Avant de mettre la main dans le tambour, assurez-vous que celui-ci est bien arrêté. Tout contact avec un tambour encore en mouvement peut entraîner des blessures.

Votre appareil

Description

- Capacité de remplissage 5,6 kg de linge sec
- 7 programmes principaux
- Programmes supplémentaires
 - «Délicat»
 - «Prélavage»
 - «Programme pour linge peu à très sale»
 - «Trempage»
 - «Raviver»
 - «Lavage au savon»
 - «Bio-lavage»
- Fonctions supplémentaires
 - «Démarrage différé»
 - «Réglage de température»
 - «Réglage d'essorage tours»
 - «Arrêt après rinçage»
 - «Suppression d'étapes de programme»
- Capteurs d'optimisation du lavage
- Affichage en texte clair d'indications et de dérangements
- Sécurité enfants
- Sélection de la langue
- Automatisation d'ouverture de la porte

Conception de l'appareil

- 1 Éléments de commande et d'affichage
- 2 Tiroir pour produits de lessive
- 3 Porte de l'appareil*
- 4 Volet du filtre de vidange
- 5 Filtre de vidange
- 6 Outil de déverrouillage d'urgence
- 7 Déverrouillage d'urgence
- 8 Plaque signalétique

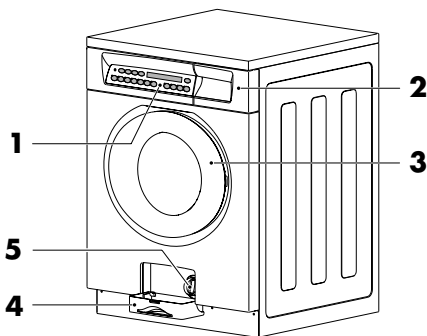

* Il est possible d'avoir une porte s'ouvrant à gauche ou à droite. Notre service après-vente peut adapter l'appareil selon vos souhaits.

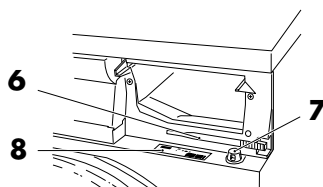

Tiroir pour produits de lessive avec

- 9 Compartiment pour produit de pré-lavage

- 10 Compartiment pour produit principal
- 11 Couvercle pour lessive liquide
- 12 Compartiment pour revitalisant
- 13 Mode d'emploi résumé
 - au recto allemand/français
 - au verso anglais/italien

12 11 10 9

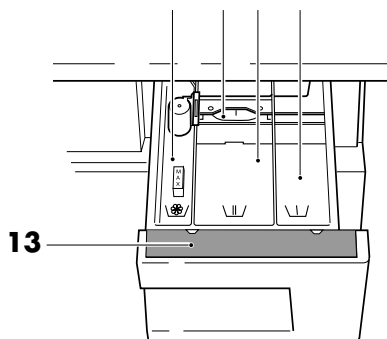

Fixation de transport



La fixation de transport doit être retirée avant la première mise en service (3 vis avec rondelles rouges au dos de l'appareil).

Eléments de commande et d'affichage

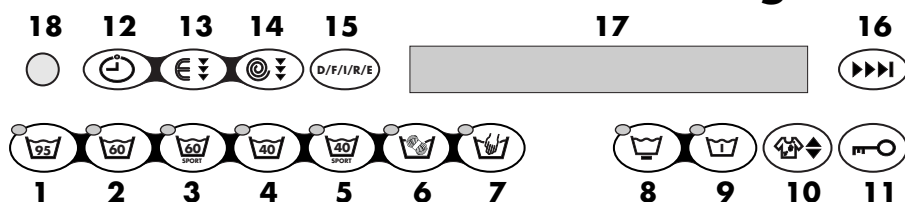

Touches de sélection de programme

- | | | |
|---|--------------------------|-------------------|
| 1 | Linge à bouillir 95 °C | avec lampe témoin |
| 2 | Linge de couleur 60 °C | avec lampe témoin |
| 3 | Vêtements de sport 60 °C | avec lampe témoin |
| 4 | Linge de couleur 40 °C | avec lampe témoin |
| 5 | Vêtements de sport 40 °C | avec lampe témoin |
| 6 | Laine 30 °C | avec lampe témoin |
| 7 | Lavage à la main 20 °C | avec lampe témoin |

Programmes supplémentaires / fonctions supplémentaires

- | | | |
|----|--------------------------------|-------------------|
| 8 | Linge délicat | avec lampe témoin |
| 9 | Pré lavage | avec lampe témoin |
| 10 | Degré de salissure | |
| 11 | Ouverture de la porte | |
| 12 | Démarrage différé | |
| 13 | Réglage de température | |
| 14 | Essorage tours | |
| 15 | Sélection de la langue | |
| 16 | Marche rapide/fin de programme | |

Indicateur de texte en clair

- 17 Indicateur pour
- Programme de lavage et durée
 - Etat de programme et durée restante
 - Fonctions supplémentaires
 - Temps d'attente du démarrage différé
 - Réglages de l'utilisateur
 - Indications et dérangements

Oeil ZUG

- 18 Interface de communication

... Votre appareil

Lampes témoins

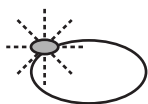

Les lampes témoins clignotent:

Les programmes ou fonctions peuvent être sélectionnés.

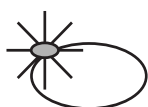

Les lampes témoins sont allumées:

Le programme ou les fonctions est/sont activé(es).



Les lampes témoins sont éteintes:

Les programmes ou les fonctions sont désenclenchés.

Affichage

Lors de la sélection du programme et pendant le déroulement de celui-ci, diverses informations sont affichées en clair.





Tableau des programmes

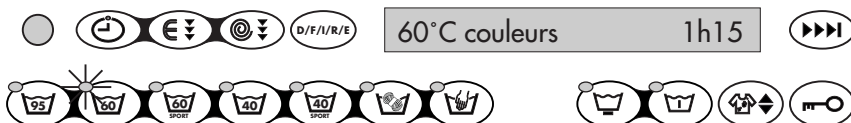

Observez les symboles d'entretien, p.ex. , indiqués sur votre linge pour sélectionner le programme approprié.

Les chiffres de consommation suivants sont fournis à titre indicatif. Ils peuvent varier p.ex. dans le cas de tissus éponge, température ambiante très faible, eau très froide, petite quantité de linge. Pendant le déroulement du programme, le temps restant est adapté aux conditions effectives, l'indicateur peut éventuellement rester sur la même valeur pendant plusieurs minutes.

Programmes principaux

Linge à bouillir 95 °C



Coton blanc, lin, p.ex. linge de lit et de table, essuie-mains, sous-vêtements blancs ou grand teint

Touches de sélection de programme	Capacité de remplissage	Vitesse d'essorage	Durée du programme	Eau	Energie
	5,6 kg	1200 tr/min	1h22	70 l	2,1 kWh

Linge de couleur 60 °C



Coton de couleur, p.ex. blouses de couleur, tabliers, chemises, linge de lit

Touches de sélection de programme	Capacité de remplissage	Vitesse d'essorage	Durée du programme	Eau	Energie
	5,6 kg	1200 tr/min	1h15	65 l	1,2 kWh

Vêtements de sport 60 °C



Linge de tous les jours légèrement sale, tissus mixtes, vêtements de sport

Touches de sélection de programme	Capacité de remplissage	Vitesse d'essorage	Durée du programme	Eau	Energie
	2,5 kg	1200 tr/min	0h40	40 l	0,8 kWh

... Tableau des programmes

Linge de couleur 40 °C



Coton de couleur ne supportant pas la température, p.ex. vêtements de sport fortement sales, blue-jeans

Touches de sélection de programme	Capacité de remplissage	Vitesse d'essorage	Durée du programme	Eau	Energie
	5,6 kg	1200 tr/min	1h05	68 l	0,7 kWh

Vêtements de sport 40 °C



Linge de tous les jours légèrement sale, tissus mixtes, vêtements de sport

Touches de sélection de programme	Capacité de remplissage	Vitesse d'essorage	Durée du programme	Eau	Energie
	2,5 kg	1200 tr/min	0h30	40 l	0,4 kWh

Laine 30 °C

Traitement avec ménagement de la laine et des autres textiles délicats



Convient uniquement aux articles en laine ne feutrant pas et portant l'indication «Lavage en machine»

Touches de sélection de programme	Capacité de remplissage	Vitesse d'essorage	Durée du programme	Eau	Energie
	2 kg	800 tr/min	0h42	55 l	0,2 kWh

Lavage à la main 20 °C



Pour tous les articles portant l'indication

Touches de sélection de programme	Capacité de remplissage	Vitesse d'essorage	Durée du programme	Eau	Energie
	1,5 kg	600 tr/min	0h39	45 l	0,1 kWh

Programmes supplémentaires

Programme «Linge délicat»



En appuyant sur cette touche, on ajoute au programme actuel le programme «Linge délicat». Ceci a pour effet de réduire les mouvements de lavage et la vitesse d'essorage. Le niveau d'eau est augmenté au rinçage. La durée du lavage peut se trouver réduite.

Linge à bouillir 95 °C, d'entretien facile



Coton blanc, p.ex. chemises infroissables, linge de lit, couches, linge de bébé

Touche de sélection de programme	Capacité de remplissage	Vitesse d'essorage	Durée du programme	Eau	Energie
	3 kg	800 tr/min	1h15	60 l	1,8 kWh

Linge de couleur 60 °C, d'entretien facile



Coton d'entretien facile, tissus mixtes infroissables, p.ex. chemises, corsages

Touche de sélection de programme	Capacité de remplissage	Vitesse d'essorage	Durée du programme	Eau	Energie
	3 kg	800 tr/min	1h03	60 l	1,0 kWh

Linge fin 40 °C



Linge en perlon, nylon, trevira, p.ex. robes, jupes, corsages, rideaux



Touche de sélection de programme	Capacité de remplissage	Vitesse d'essorage	Durée du programme	Eau	Energie
	2 kg	800 tr/min	0h58	60 l	0,6 kWh

Prélavage



En appuyant sur cette touche, vous ajoutez un prélavage au programme actuel.

En cas de prélavage, les chiffres de consommation et d'énergie augmentent selon les indications du tableau ci-après.

Touches de sélection de programme	Vitesse d'essorage	Durée du programme	Eau	Energie
 	selon le programme choisi	plus 15 min. env.	plus 16 l env.	plus 0,2 kWh env.

Degré de salissure



Il est possible d'adapter le programme de lavage au degré de salissure du linge en appuyant sur cette touche une ou plusieurs fois. Le réglage sélectionné apparaît sur l'indicateur.

Réglages possibles

- **normalement sale**

- En cas de réglage «normalement sale», le programme de lavage sélectionné se déroule sans modification.

- **rinçage supplémentaire**

- Si vous sélectionnez «rinçage supplémentaire», le programme sélectionné sera effectué avec un rinçage supplémentaire.



Cette fonction sera de préférence utilisée dans les régions où l'eau n'est pas dure et/ou pour le linge de personnes souffrant d'allergies dermiques.

- **légèrement sale**

- Si vous sélectionnez «légèrement sale», la durée de lavage du programme sélectionné va se trouver réduite.



- **fortement sale**

- Après avoir sélectionné «fortement sale», la durée de lavage va se trouver prolongée. Ce réglage est recommandé pour le linge particulièrement sale, p.ex. les vêtements de travail.

- **extrêmement sale**

- En cas de réglage «extrêmement sale», le niveau d'eau du programme sélectionné monte, la durée de lavage est prolongée et un rinçage supplémentaire est effectué.





- Pour les programmes  et , on ne peut sélectionner que «légèrement sale» ou «rinçage supplémentaire».
- Pour le programme , on ne peut sélectionner que «normalement sale» ou «rinçage supplémentaire».



... Tableau des programmes



Traitements spéciaux

Rinçage séparé



 –  Pour coton ou lin

Touches de sélection de programme	Vitesse d'essorage	Durée du programme	Eau	Energie
  appuyer 1 x	1200 tr/min	0h31	48 l	0,1 kWh

 –  Pour linge d'entretien facile ou tissus mixtes en fibres synthétiques

Touches de sélection de programme	Vitesse d'essorage	Durée du programme	Eau	Energie
   appuyer 1 x	800 tr/min	0h33	48 l	0,1 kWh



 Pour laine lavable en machine



Touches de sélection de programme	Vitesse d'essorage	Durée du programme	Eau	Energie
  appuyer 1 x	800 tr/min	0h23	38 l	0,1 kWh



... Tableau des programmes

Essorage séparé



 –  Pour coton ou lin

Touches de sélection de programme	Vitesse d'essorage	Durée du programme	Eau	Energie
  appuyer 3 x	1200 tr/min	0h08	–	0,1 kWh

 –  Pour linge d'entretien facile ou pour les tissus mixtes en fibres synthétiques

Touches de sélection de programme	Vitesse d'essorage	Durée du programme	Eau	Energie
   appuyer 3 x	800 tr/min	0h11	–	0,1 kWh

 Pour laine lavable en machine

Touches de sélection de programme	Vitesse d'essorage	Durée du programme	Eau	Energie
  appuyer 3 x	800 tr/min	0h06	–	0,1 kWh

... Tableau des programmes

Revitalisation séparée, amidonnage et imprégnation



Mettre le produit respectif (adoucisseur) dans le compartiment pour revitalisant.

— Pour coton ou lin

Touches de sélection de programme	Vitesse d'essorage	Durée du programme	Eau	Energie
appuyer 2 x	1200 tr/min	0h13	16 l	0,1 kWh

— Pour le linge d'entretien facile ou les tissus mixtes en fibres synthétiques

Touches de sélection de programme	Vitesse d'essorage	Durée du programme	Eau	Energie
appuyer 2 x	800 tr/min	0h16	17 l	0,1 kWh

Pour laine lavable en machine



Touches de sélection de programme	Vitesse d'essorage	Durée du programme	Eau	Energie
appuyer 2 x	800 tr/min	0h11	15 l	0,1 kWh

... Tableau des programmes

Programme pour raviver





Pour raviver toutes les sortes de linge lavable en machine ou pour le lavage de textiles neufs

Touches de sélection de programme	Vitesse d'essorage	Durée du programme	Eau	Energie
  appuyer 3 x	1200 tr/min	0h19	35 l	0,1 kWh



Pour raviver la laine

Touches de sélection de programme	Vitesse d'essorage	Durée du programme	Eau	Energie
 	600 tr/min	0h32	42 l	0,2 kWh

Fonctions supplémentaires

Démarrage différé



Le démarrage du programme peut être différé par tranches d'une heure jusqu'à un maximum de 15 heures.



Les heures de délestage de courant, fixées par les centrales électriques locales, rallongent le temps de démarrage de la durée de délestage. Cette durée n'est cependant pas affichée.

Réglage de température





La température de lavage peut être réduite par pas de 10 °C (de 15 °C au-dessus de 80 °C).

Vous pouvez ainsi laver les textiles peu sales et sans taches en économisant de l'énergie.

- Dans le programme , la température peut en plus être amenée à 40 °C.
- Dans le programme , la température peut en plus être amenée à 30 °C.

Lavage à froid

Si, pour le programme  ou , une température de moins de 20 °C est sélectionnée, lavage à froid sera affiché.

Programme pour raviver

Si, pour le programme , une température de moins de 20 °C est sélectionnée, il sera affiché progr. pour raviver 0h19. Ceci convient p.ex. pour le lavage de textiles neufs.

... Tableau des programmes

Vitesse d'essorage



La vitesse d'essorage peut être modifiée par crans de 200 tours/mi-
nute (1200, 1000, 800, 600, 400 tr/min, arrêt après rinçage,
1600, 1800 tr/min).

Vous pouvez ainsi essorer le linge délicat avec un nombre de tours
réduit. Toutefois, les temps de séchage se trouvent alors augmentés
(consommation accrue d'énergie en cas de séchage en machine).

Avec «Arrêt après rinçage» activé, le linge reste immergé dans l'eau
de rinçage.

Il n'y a pas d'essorage ni d'essorage intermédiaire.

Marche rapide / fin de programme



Les différentes phases de programme peuvent être désactivées une à
une à tout moment en appuyant sur la touche .

- Passage du lavage principal au rinçage.
- Passage du rinçage à la phase «Revitalisation».
- Passage de la phase «Revitalisation» à l'essorage.
- Passage de l'essorage à la vidange.



La phase «Vidange» ne peut pas être sautée lorsque le programme de la-
vage a été lancé. Il faudra attendre que cette phase du programme soit
complètement terminée.

Réglages de l'utilisateur

Sélection de la langue



La langue dans laquelle les textes doivent apparaître sur le bloc d'affichage peut être modifiée à tout moment, même en cours de lavage.

- ▶ En appuyant de façon répétée sur la touche , vous pouvez sélectionner l'une après l'autre les langues suivantes: allemand, français, italien, rhéto-roman ou anglais.



Sécurité enfants

La sécurité enfants a pour but d'éviter le démarrage ou l'arrêt intempestif d'un programme par des enfants en bas âge.

- ▶ Arrêtez éventuellement le programme en cours (voir «Correction d'entrées», page 36).
- ▶ Ouvrir la porte de l'appareil.
- ▶ Maintenir la touche  enfoncée, puis appuyer en même temps sur la touche .

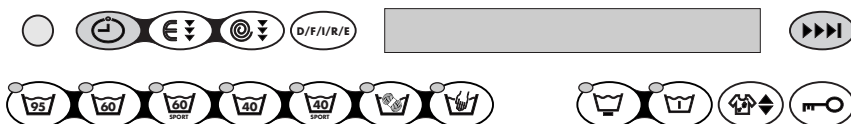



- Sur le bloc d'affichage, apparaît:

sécurité enfant NON (Sécurité enfants désactivée)

OU

sécurité enfant OUI (Sécurité enfants activée)

... Réglages de l'utilisateur

- ▶ Maintenir la touche  enfoncée et appuyer de nouveau sur la touche , si vous voulez activer ou désactiver la sécurité enfants.





Pour l'utilisation de l'appareil avec sécurité enfants activée, voir «Sélection de programme avec sécurité enfants activée», page 37.

Ouverture automatique de la porte

L'ouverture automatique de la porte étant activée, la porte de l'appareil s'ouvre automatiquement lorsque le programme est terminé.

Si l'ouverture automatique de la porte n'est pas activée, la porte de l'appareil reste fermée à la fin du programme. Sur le bloc d'affichage, apparaît

▶ fin du programme

- ▶ Interrompre éventuellement le programme en cours (voir «Suppression d'étapes de programme», page 36).
- ▶ Ouvrir la porte de l'appareil.
- ▶ Maintenir la touche  enfoncée, puis appuyer en même temps sur la touche .

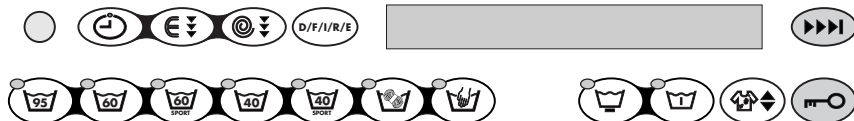



- Sur l'indicateur, on peut lire:

ouverture automat. OUI (Ouverture automatique de porte activée)

ou

ouverture automat. NON (Ouverture automatique de porte désactivée)

- ▶ Maintenir la touche  enfoncée et appuyer de nouveau sur la touche , si vous voulez modifier le réglage de l'ouverture automatique de la porte.



En cas de panne de courant, ouvrir la porte de l'appareil au moyen du dispositif d'ouverture de secours (voir «Ouverture de la porte de l'appareil en cas de panne de courant», page 47).

Lavage

Préparation de l'appareil

- ▶ Assurez-vous que le filtre de vidange **1** est bien en place.
- ▶ Introduisez la fiche secteur dans la prise ou
Enclenchez le courant en actionnant l'interrupteur mural.
- ▶ Ouvrez le robinet d'eau.

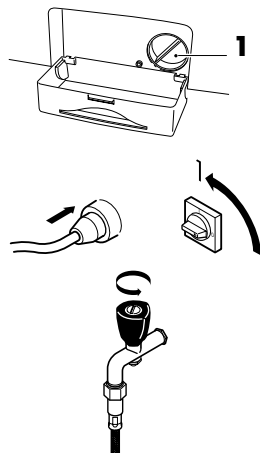

Si un programme de lavage lancé auparavant n'est pas encore terminé, appuyer sur la touche

 jusqu'à ce que

vidange 0h01 soit affiché. Attendre que le programme de lavage soit terminé complètement.

Introduisez le linge dans la machine

- ▶ Appuyez sur la touche  pour ouvrir la porte de l'appareil.

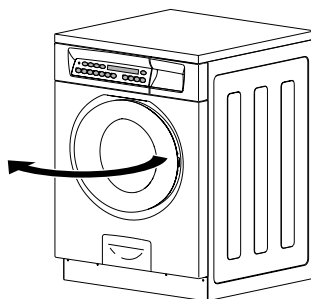

... Lavage

- ▶ Introduisez le linge sec (max. 6 kg).
 - Dans le cas de linge à bouillir ou de couleur normalement sale, remplissez complètement le tambour.
 - Dans le cas de linge à bouillir ou de couleur fortement sale, remplissez le tambour aux $\frac{3}{4}$.
 - Pour le coton d'entretien facile, les synthétiques blancs et de couleur, les tissus mixtes, remplissez le tambour à moitié.
 - Pour le linge fin, la laine, la soie, le polyacryl et les rideaux, remplissez le tambour au $\frac{1}{4}$.



Dans le cas de linge mouillé, réduisez le taux de remplissage en conséquence.

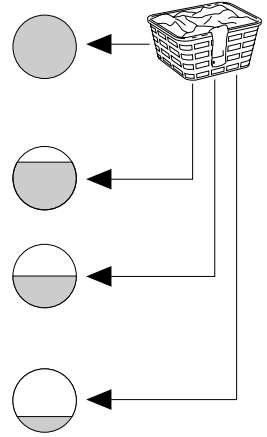

- ▶ Refermez la porte de l'appareil
 - Sur le bloc d'affichage, sélection du programme s'affiche
 - Les lampes témoins des touches de sélection de programme clignotent.
 - Le programme souhaité peut maintenant être sélectionné.

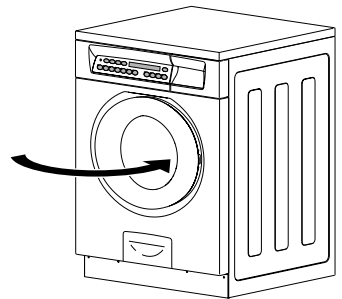

Si au bout de 20 secondes aucun programme n'a encore été sélectionné, l'affichage disparaît. Néanmoins, il est encore possible de sélectionner un programme.

Introduction de la lessive

- ▶ Tirez le tiroir pour produits de lessive jusqu'à la butée.

Produit de lessive en poudre

Si vous utilisez un produit de lessive en poudre, le couvercle **1** dans le compartiment **II** doit être ouvert.

- ▶ Rabattez le couvercle **1** vers le haut et poussez-le vers l'arrière.

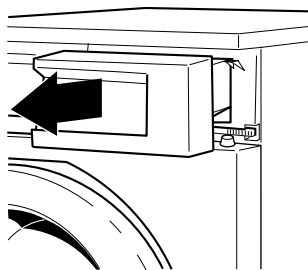

Lessives liquides

Si vous utilisez un produit de lessive liquide, le couvercle **1** dans le compartiment **II** doit être fermé.

- ▶ Tirez le couvercle **1** vers l'avant, rabattez-le vers le bas et pressez-le légèrement.

Remplissez de lessive liquide au maximum jusqu'à la marque supérieure.

Les lessives liquides ne peuvent être utilisées que pour le lavage principal, avec des programmes sans pré-lavage. Par ailleurs, elles ne conviennent que pour des températures de lavage de 30 à 60 °C. Avec les programmes à 95 °C, celles-ci ont une faible efficacité de lavage, car elles ne contiennent pas d'agent de blanchiment.

 Les lessives liquides s'emploient de préférence avec les programmes «Vêtements de sport», «Laine», «Lavage à la main» et les programmes «Délicat».

Lessive liquide et démarrage différé

Lorsque vous lavez avec «Démarrage différé», vous devriez utiliser un dispositif de dosage (boule de dosage p.ex.) que vous placez directement dans le linge au moment du remplissage. Il convient surtout de s'assurer que le liquide ne s'écoule pas sur le linge avant que le programme de lavage démarre.

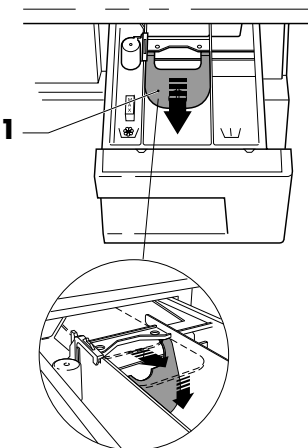

... Lavage

Dosage de la lessive

La quantité de lessive nécessaire est fonction du degré de salissure du linge, de la quantité de linge, de la dureté de l'eau et du produit utilisé. Le dosage de la lessive doit être adapté en conséquence. Veuillez vous conformer aux indications du fabricant de lessive.

La dureté de l'eau est désignée en degrés de dureté française °fH.

Celle-ci comprend trois groupes:

- douce 0 °fH jusqu'à 15 °fH
- moyennement dure 15 °fH jusqu'à 25 °fH
- dure supérieure à 25 °fH

Le service des eaux local pourra vous fournir la dureté applicable à votre région.

Compartiments de remplissage

Produit de pré-lavage	verser dans le compartiment I
Produit de lavage principal	verser dans le compartiment II
Revitalisant	verser dans le compartiment III

Bio-lavage

Produit de base	verser dans le compartiment II
Agent de blanchiment	verser dans le compartiment I
Revitalisant	verser dans le compartiment III

Lavage au savon

Adoucissant	verser dans le compartiment I
Lessive au savon	verser dans le compartiment II
Revitalisant	verser dans le compartiment III

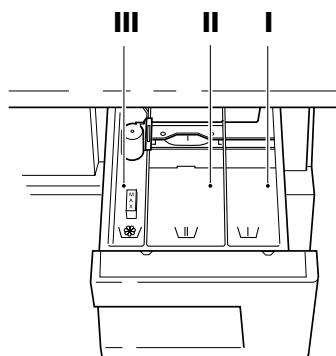

Verser du revitalisant au maximum jusqu'au repère «MAX». Le linge est séché en machine, on peut renoncer à utiliser un revitalisant. Le linge séché en machine prend un aspect plus doux.

... Lavage

- ▶ Repoussez à fond le tiroir pour produits de lessive.
- ▶ Sélectionner le programme de lavage.

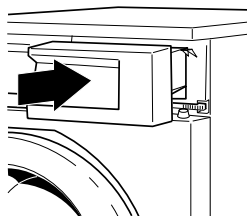

Lessive au savon

Pour le lavage avec lessive au savon, le programme supplémentaire «Lessive au savon» doit être sélectionné (voir page 34).

Le savon ayant une grande affinité avec le calcaire, on ne devrait utiliser de lessive au savon que dans le cas d'une eau douce ou de dureté moyenne (jusqu'à 25 °fH) et en ajoutant un produit anticalcaire. Autrement, il peut se former du savon calcaire qui se déposera alors sur le linge et dans l'appareil.

Par ailleurs, les chauffages peuvent s'entartrer, ce qui risque de nécessiter des réparations.

Teinture et imprégnation de textiles

La teinture de textiles dans l'appareil est possible. Prenez soin néanmoins de n'utiliser que des teintures se prêtant au traitement en lave-linge.

Veuillez vous conformer impérativement aux consignes de sécurité et aux mises en garde du fabricant du produit.

Sélection du programme de lavage

«Tip and Go»

Une pression sur une touche seulement met en marche le programme principal correspondant. Toutes les informations requises sont affectées automatiquement par le système de commande au programme concerné.

Les programmes et fonctions supplémentaires sont éventuellement sélectionnés en pressant la touche correspondante.

Si au bout d'environ 20 secondes aucune touche n'est actionnée, le programme de lavage sélectionné est lancé.

Si après avoir actionné une touche, **sécurité enfant** est indiqué, c'est que la sécurité enfants est activée (voir «Sélection de programme avec sécurité enfants activée», page 37 et «Réglages de l'utilisateur», page 24).



Pour trouver le programme de lavage qui convient le mieux à vos besoins, consulter le «Tableau des programmes» à partir de la page 13.

Sélection du programme principal

► Fermer la porte de l'appareil.

- Les lampes témoins des touches de sélection de programme clignotent.

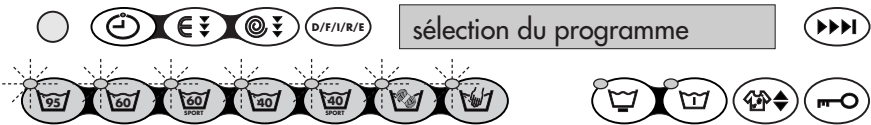

► Presser la touche du programme désiré.

- La lampe témoin du programme sélectionné s'allume.
- La température de lavage, le programme de lavage sélectionné et la durée (heures/minutes) prévue pour le lavage sont affichés.
- Les lampes témoins des programmes supplémentaires pouvant être sélectionnés maintenant (programme délicat, prélavage) clignotent pendant 20 secondes.





Pendant ce temps, un nouveau programme de lavage peut être sélectionné. Tous les programmes supplémentaires déjà activés sont effacés et doivent être de nouveau sélectionnés.

... Lavage

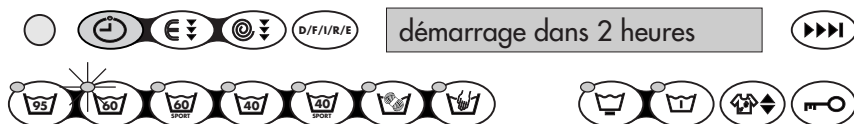

Démarrage différé

- ▶ Appuyer sur la touche  directement après la sélection du programme.
- ▶ Presser plusieurs fois sur la touche pour régler le temps d'attente.
 - Le temps réglé c.-à.-d. le temps restant d'ici le démarrage du programme de lavage est affiché.



- Lorsque le démarrage différé a été réglé, il est possible de réduire le temps d'attente jusqu'à zéro par tranches d'une heure en appuyant de façon répétée sur la touche .
- Pendant le temps d'attente d'un démarrage différé, il est possible de rajouter du linge à tout moment.
- Après expiration du temps d'attente, le programme sélectionné démarre automatiquement. Le programme de lavage et sa durée probable sont de nouveau affichés.

Réglage de la durée de trempage

- ▶ Après la sélection du programme, maintenir la touche  enfoncée et presser la touche .
- 2h00 est alors proposée comme durée de trempage.



- ▶ Pour modifier la durée de trempage, appuyer sur la touche  autant de fois que nécessaire pour faire afficher la durée voulue.
 - La durée de trempage peut être réglée par tranches d'une demi-heure entre 2h00 et 0h30, puis ensuite entre 6h00 et 0h30.



- Le trempage n'est pas possible en liaison avec un démarrage différé.
- Si l'eau de trempage ne doit pas être utilisée pour le lavage principal, sélectionner le programme de lavage souhaité ainsi que le programme supplémentaire .



... Lavage

Programme de lavage au savon

Pour le lavage avec des lessives au savon, on dispose d'un programme spécial «Lavage au savon».



Indications pour l'addition correcte de produit de lavage, voir «Compartiments de remplissage», page 29.

- ▶ Sélectionner le programme de lavage.
- ▶ Maintenir la touche  enfoncée, puis appuyer en même temps une fois sur la touche .

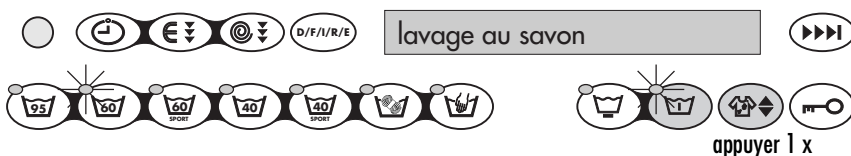



Programme bio-lavage

Pour le lavage avec un produit de lavage modulaire, on dispose d'un programme spécial «Bio-lavage». Avec ce programme de lavage, la lessive de base est d'abord injectée dans le tambour et l'eau de lessive chauffée à 40 °C. Au bout de 5 minutes environ, l'agent de blanchiment est introduit dans le tambour.

Le bio-lavage convient particulièrement pour les taches contenant de l'albumine. Seuls des programmes de lavage sans prélavage sont possibles. La combinaison bio-lavage et lavage au savon n'est pas possible.



Indications pour l'addition correcte de produit de lavage, voir «Compartiments de remplissage», page 29.

- ▶ Sélectionner le programme de lavage.
- ▶ Maintenir la touche  enfoncée, puis appuyer en même temps deux fois sur la touche .

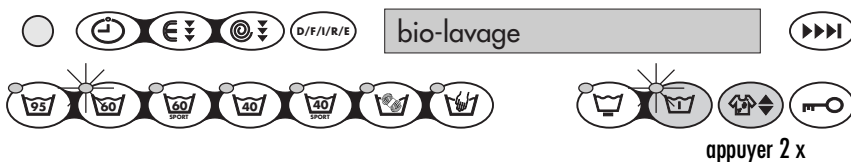

... Lavage

Réglage de la vitesse d'essorage ou activation d'arrêt après rinçage

- Sélectionner le programme de lavage.

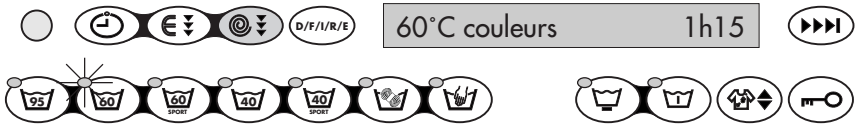

- Appuyer sur la touche une ou plusieurs fois.

- La nouvelle vitesse d'essorage p.ex. ou est affichée (voir «Vitesse d'essorage», page 23).
- Le réglage actuel peut également être modifié pendant le déroulement d'un programme.



La vitesse d'essorage proposée et la vitesse maximale pouvant être réglée varient en fonction du programme de lavage sélectionné.

Réduire la température de lavage

- Sélectionner le programme de lavage.

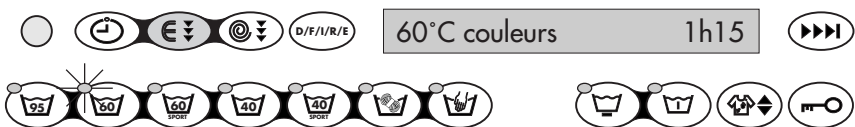

- Appuyer sur la touche une ou plusieurs fois.



- La nouvelle température de lavage est affichée.
- La température de lavage peut également être réduite au début d'un programme de lavage.



Avec les programmes et , la température de lavage peut en plus être augmentée de 10 °C.

... Lavage

Activation du programme pour raviver

- ▶ Sélectionner le programme .
- ▶ Appuyer sur la touche  autant de fois que nécessaire jusqu'à ce qu'apparaisse .

Suppression d'étapes de programme

- ▶ Appuyer sur la touche  plusieurs fois jusqu'à ce que la partie de programme concernée apparaisse sur l'indicateur.
 - Les différentes étapes du programme et le temps restant jusqu'à la fin du programme sont indiqués.

Il est ainsi possible d'accéder aux parties de programme suivantes:

- du lavage principal au rinçage
- du rinçage à la revitalisation
- de la revitalisation à l'essorage
- de l'essorage à la vidange



- La partie de programme «Vidange» ne peut pas être sautée lorsque le programme de lavage est lancé. Il faudra attendre que cette partie du programme soit entièrement terminée.
- La mémoire de programme intégrée est conçue de telle façon qu'un programme de lavage en cours se poursuit après une panne de courant.

Correction d'entrées

Pendant la sélection du programme

- ▶ Appuyer de nouveau sur une touche de sélection de programme.
 - Tous les réglages sont effacés et toutes les lampes témoins des programmes supplémentaires sélectionnables clignotent à nouveau. Une nouvelle sélection peut avoir lieu.

Pendant le déroulement du programme

- ▶ Appuyer sur la touche  autant de fois jusqu'à ce que  apparaisse sur l'indicateur.



Sélection de programme avec sécurité enfants activée

Pour cette opération, les règles décrites au chapitre précédent s'appliquent de la même manière. On notera simplement que la sécurité enfants ne pourra être neutralisée qu'en appuyant simultanément sur deux touches.

Après la fermeture de la porte de l'appareil

- Lorsque la sécurité enfants est activée (voir «Réglages de l'utilisateur» à partir de la page 24), après la fermeture de la porte de l'appareil, sur l'indicateur de texte apparaît **sécurité enfant** au lieu de **sélection du programme**.
- Les lampes témoins des touches de sélection de programme clignotent.

Sélectionner le programme principal

- ▶ Maintenir la touche de sélection de programme souhaitée, p.ex. , enfoncée, puis appuyer en même temps sur la touche .







- L'accès est ainsi réalisé. Il est donc possible d'exécuter les autres commandes jusqu'au démarrage du programme sans tenir compte de la sécurité enfants.

Fin de programme

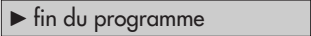
Sortie du linge

Lorsque «Ouverture automatique de la porte» n'est pas activée

- Après la fin du programme et pendant 20 minutes, l'indicateur de texte indique  .
- La lampe témoin du programme qui s'est terminé reste allumée jusqu'à ce que la touche  ou  soit actionnée.
- Après que la touche  ait été actionnée, la porte de l'appareil s'ouvre et le linge peut être retiré de la machine.



En cas de panne de courant éventuelle, ouvrir la porte de l'appareil au moyen du système d'ouverture d'urgence (voir «Ouverture de la porte de l'appareil en cas de panne de courant», page 47).

Avec «Ouverture automatique» enclenchée

(voir «Réglages de l'utilisateur», page 24)

- La porte de l'appareil s'ouvre automatiquement en fin de programme.
- Tous les indicateurs s'éteignent.
- Le linge peut être retiré.

... Lavage

Sortie du linge après un arrêt après rinçage

Après un programme de lavage avec arrêt après rinçage, il faut d'abord vidanger l'eau.

Vidange suivie d'un essorage

- ▶ Appuyer une fois sur la touche  .
 - Le linge est essoré selon la vitesse d'essorage prévue dans le programme de lavage qui s'est terminé auparavant.

Vidange sans essorage

- ▶ Appuyer deux fois sur la touche  .

Vidange suivie d'un essorage avec contrôle ou modification de la vitesse d'essorage

- ▶ Appuyer sur la touche  une ou plusieurs fois.
 - Si l'on appuie une fois, le linge sera essoré à la vitesse prévue dans le programme de lavage qui vient de se terminer. Si l'on continue d'appuyer sur la touche, la vitesse d'essorage pourra être modifiée.



Si la sécurité enfants est activée, appuyer en plus sur la touche de programme active.

Fin de la journée de lessive

- ▶ Fermer le robinet d'eau.
- ▶ Débrancher la fiche secteur ou déclencher le courant au moyen de l'interrupteur mural.
- ▶ Nettoyer les compartiments pour produits de lessive (voir «Entretien et maintenance», page 40).

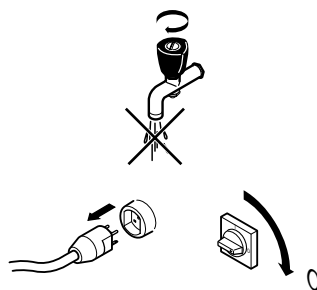

Contrôle du joint de porte

- ▶ Débarrassez le joint de porte des éventuels dépôts et corps étrangers.
- ▶ Rabattez la porte de l'appareil, mais ne la fermez pas complètement.

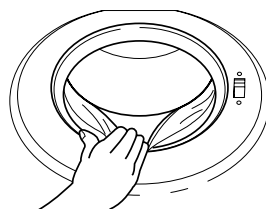

Entretien et maintenance

Nettoyage de l'appareil

En cas de dosage correct du produit de lessive, l'intérieur de la machine se nettoie lui-même. Essayez immédiatement les résidus de produit sur l'acier chromé afin d'éviter les taches.

Nettoyage du tiroir pour produits de lessive

En cas de dosage normal, les compartiments à produits se nettoient d'eux-mêmes sous l'effet du passage de l'eau.

En cas de forte salissure, laver les compartiments à produits de lessive. Le tiroir pour produits de lessive **1** peut être retiré complètement à cet effet.

- ▶ Tirez le tiroir pour produits de lessive **1** jusqu'à la butée, enlevez-le légèrement et retirez-le complètement.

Le capuchon d'aspiration **2** du compartiment III (pour revitalisant) s'enlève pour permettre son nettoyage.

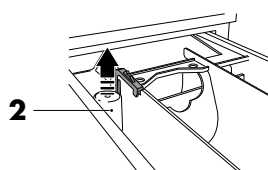
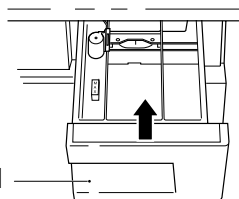

Nettoyage du filtre d'arrivée d'eau

Pour éviter les obstructions, contrôlez périodiquement le filtre **3** d'arrivée d'eau et nettoyez-le au besoin.

- ▶ Après tous travaux d'entretien sur l'arrivée d'eau, vérifiez son étanchéité.

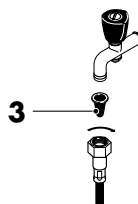

Vidange d'urgence

Si de l'eau se trouve encore dans l'appareil à la suite d'un écoulement obstrué, d'une pompe de vidange bloquée, d'une anomalie de fonctionnement ou d'une panne de courant, celle-ci doit être vidangée de la façon suivante.



L'eau qui se trouve dans l'appareil peut être chaude, risque de brûlures. Laisser toujours l'eau refroidir avant de procéder à une vidange d'urgence.

- ▶ Rabattre vers le bas le volet **1**.
 - Ce volet servira également de récipient collecteur pour l'eau s'écoulant de la machine.
- ▶ Desserrer quelque peu le filtre de vidange **2** en tournant lentement vers la gauche afin que l'eau s'écoule lentement.
- ▶ Il peut s'avérer nécessaire de vider le volet durant l'opération. Pour cela, refermez le filtre de vidange en le tournant vers la droite et tirez le volet vers l'avant.
- ▶ Videz le volet et remettez-le en place (en le poussant horizontalement jusqu'en butée).

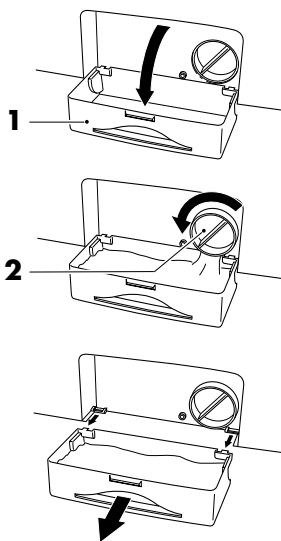

Pour l'écoulement de l'eau, vous pouvez également enlever le volet et mettre à la place un récipient plus grand. L'appareil peut contenir jusqu'à 30 litres d'eau.

Comment éliminer les petits dérangements soi-même

Que faire lorsque ...

... **A2 vérifier écoulement** est affiché

Causes possibles	Remède
<ul style="list-style-type: none">• Filtre de vidange colmaté ou pompe à lessive bloquée.• Tuyau souple d'écoulement d'eau pincé.• Écoulement d'eau ou siphon colmaté dans l'immeuble	<ul style="list-style-type: none">▶ Éliminer le défaut.▶ Valider le message de dérangement en appuyant sur la touche ▶▶▶.▶ Faire redémarrer le programme.▶ Si le message apparaît de nouveau, noter le numéro de dérangement, fermer le robinet et couper le courant.▶ Informer le gardien d'immeuble, le propriétaire de l'appareil ou le gérant.

... **A9 vérifier arrivée eau** est affiché

Causes possibles	Remède
<ul style="list-style-type: none">• Robinet d'eau fermé.• Filtre d'arrivée d'eau colmaté (voir «Nettoyage du filtre d'arrivée d'eau», page 40).• Interruption de l'alimentation en eau.• Pression d'eau trop faible.	<ul style="list-style-type: none">▶ Éliminer le défaut ou attendre que l'alimentation en eau ait été rétablie.▶ Valider le message de dérangement en appuyant sur la touche ▶▶▶.▶ Faire redémarrer le programme.▶ Si le message apparaît de nouveau, noter le numéro de dérangement, fermer le robinet et couper le courant.▶ Informer le gardien d'immeuble, le propriétaire de l'appareil ou le gérant.

... Comment éliminer les petits dérangements soi-même

... F. appeler le service **est affiché**

Causes possibles	Remède
<ul style="list-style-type: none">Plusieurs situations peuvent déclencher l'affichage d'un message «F».	<ul style="list-style-type: none">▶ Valider le message de dérangement en appuyant sur la touche .▶ Couper le courant pendant environ 1 minute.▶ Remettre l'appareil sous tension et sélectionner un nouveau programme de lavage.▶ Si le message apparaît de nouveau, noter le numéro de dérangement, refermer le robinet et couper le courant. <p>Avec du linge dans la machine:</p> <ul style="list-style-type: none">▶ Procéder à une vidange de secours (voir «Vidange d'urgence», page 41).▶ Actionner le dispositif d'ouverture de secours (voir «Ouverture de la porte de l'appareil en cas de panne de courant», page 47).▶ Sortir le linge.▶ Informer le gardien d'immeuble, le propriétaire de l'appareil ou le gérant.

... formation de mousse: / programme prolongé **est affiché**

Causes possibles	Remède
<ul style="list-style-type: none">En cas de formation excessive de mousse en cours de lavage, un rinçage supplémentaire est effectué. Le résultat du lavage se trouvera ainsi amélioré, mais la durée du programme sera de ce fait prolongée.	<ul style="list-style-type: none">▶ Réduire la dose de lessive au prochain lavage.▶ Adapter la dose de lessive au titre hydrométrique (dureté) de l'eau.

... Comment éliminer les petits dérangements soi-même

... arrêt essor:déséquilibre / ▶ fin du programme **est affiché**

Causes possibles	Remède
<ul style="list-style-type: none">• De grosses pièces de linge sont toutes du même côté dans le tambour.	<ul style="list-style-type: none">▶ Pour empêcher la formation de balourd en cours de lavage, il est conseillé de laver ensemble les petites pièces et les grosses pièces de linge (voir «Système de détection du balourd», page 56).

... le programme dure nettement plus longtemps qu'affiché

Causes possibles	Remède
<ul style="list-style-type: none">• Dosage de produit de lessive trop élevé (le rinçage dure plus longtemps).	<ul style="list-style-type: none">▶ Diminuer la dose de produit de lessive lors du prochain lavage.▶ Adapter la dose de lessive au titre hydrométrique (dureté) de l'eau.
<ul style="list-style-type: none">• Eau arrivant très froide dans la machine (le chauffage demande plus de temps).	
<ul style="list-style-type: none">• Important balourd du tambour.	<ul style="list-style-type: none">▶ Pour empêcher la formation de balourd en cours de lavage, il est conseillé de laver ensemble les petites pièces et les grosses pièces de linge (voir «Système de détection du balourd», page 56).
<ul style="list-style-type: none">• Tiges chauffantes entartrées.	<ul style="list-style-type: none">▶ Utiliser un produit de détartrage.

... Comment éliminer les petits dérangements soi-même

... le linge n'est pas essoré, ou insuffisamment essoré en fin de lavage

Causes possibles	Remède
<ul style="list-style-type: none">• La vitesse d'essorage était trop faible.	▶ Augmenter la vitesse d'essorage lors du prochain lavage (voir «Vitesse d'essorage», page 23).
<ul style="list-style-type: none">• Important balourd du tambour.	▶ Pour empêcher la formation de balourd en cours de lavage, il est conseillé de laver ensemble les petites pièces et les grosses pièces de linge (voir «Système de détection du balourd», page 56).

... l'appareil vibre fortement lors de l'essorage

Causes possibles	Remède
<ul style="list-style-type: none">• Les pieds de l'appareil ne sont pas réglés correctement.	▶ Corriger la mise à niveau de l'appareil conformément aux instructions d'installation.
<ul style="list-style-type: none">• La fixation de transport n'a pas été retirée.	▶ Retirer la fixation de transport (voir «Fixation de transport», page 10).
<ul style="list-style-type: none">• Balourd important du tambour.	▶ Pour empêcher la formation de balourd en cours de lavage, il est conseillé de laver ensemble les petites pièces et les grosses pièces de linge (voir «Système de détection du balourd», page 56).

... Comment éliminer les petits dérangements soi-même

... la porte de l'appareil ne peut pas être ouverte en actionnant la touche en fin de programme

Causes possibles	Remède
<ul style="list-style-type: none">• La porte de l'appareil est coincée.	<ul style="list-style-type: none">▶ Du côté de la serrure (bord avant de la porte), appuyer sur la porte.<ul style="list-style-type: none">– Un texte quelconque apparaît sur l'indicateur.▶ Appuyer la touche .
<ul style="list-style-type: none">• Panne de courant.	<ul style="list-style-type: none">▶ Actionner le dispositif d'ouverture de secours (voir «Ouverture de la porte de l'appareil en cas de panne de courant», page 47).

... Il reste des résidus de produits de lessive dans le compartiment à produits

Causes possibles	Remède
<ul style="list-style-type: none">• Lessive humide ou en grumeaux.	<ul style="list-style-type: none">▶ Ranger les produits de lessive dans un endroit sec.
<ul style="list-style-type: none">• Le compartiment à produits est humide et le démarrage différé a été activé.	<ul style="list-style-type: none">▶ Sécher le compartiment à produits au moyen d'un chiffon avant d'y verser les produits.
<ul style="list-style-type: none">• Pression d'écoulement de l'eau trop faible.	<ul style="list-style-type: none">▶ Ouvrir le robinet d'eau entièrement.
<ul style="list-style-type: none">• Tuyau d'arrivée d'eau entartré.	<ul style="list-style-type: none">▶ Vérifier l'arrivée d'eau et, en cas de besoin, nettoyer le filtre (voir «Nettoyage du filtre d'arrivée d'eau», page 40).
<ul style="list-style-type: none">• Le couvercle pour produits lessives est en position bas.	<ul style="list-style-type: none">▶ Rabattez le couvercle vers le haut (voir «Lessives liquides», page 28).

... Comment éliminer les petits dérangements soi-même

... il reste des résidus de revitalisant textile ou de l'eau dans le compartiment à revitalisant

Causes possibles	Remède
<ul style="list-style-type: none">Le capuchon d'aspiration dans le compartiment à revitalisant n'est pas bien en place ou est colmaté.	<p>► Nettoyer le capuchon d'aspiration et le remettre en place (voir «Nettoyage du tiroir pour produits de lessive», page 40).</p>

Ouverture de la porte de l'appareil en cas de panne de courant



Avant de sortir le linge, assurez-vous que le tambour soit bien arrêté. Tout contact avec un tambour encore en mouvement peut entraîner des blessures!

- Fermer le robinet d'eau.
- Débrancher la fiche secteur ou déconnecter l'appareil au moyen de l'interrupteur mural.
- Procéder à une vidange de secours si nécessaire (voir «Vidange d'urgence», page 41).
- Retirez le tiroir pour produits de lessive (voir «Nettoyage du tiroir pour produits de lessive», page 40).
- Retirer l'outil d'ouverture **1** de son logement.
- Embôîter l'outil dans le capuchon d'ouverture **2** par l'avant ou par la droite.
- Tirez le capuchon d'ouverture vers le haut.
 - La porte s'ouvre.

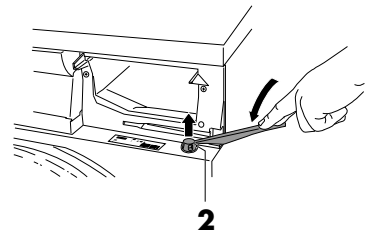
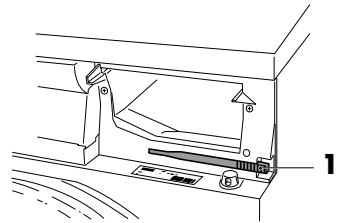





Si l'outil n'est plus à sa place, on peut également utiliser un tournevis.

Conseils de lavage

Symboles d'entretien

Pour un lavage correct, veuillez observer les conseils d'entretien sur les étiquettes de votre linge.

Généralités

- Ne pas laver ensemble linge blanc et couleur.
- Videz les poches des habits, retournez-les. Enlevez les corps étrangers (pièces de monnaie, épingles, trombones, etc.).
- Brossez les poches des habits de travail des métiers de la métallurgie (les copeaux métalliques causent des dégâts aux vêtements ou des taches de rouilles).
- Boutonnez les housses de couettes et taies d'oreillers; fermez les fermetures-éclair, crochets et oeilletons; liez les ceintures et rubans de tablier.
- Lavez les vêtements plus petits (bas en nylon, ceintures) ou ceux avec fermeture-éclair ou crochets dans un sac de lavage ou dans une taie d'oreiller.
- Enlevez les taches tenaces avant le lavage en utilisant des produits appropriés.
- Traitez au préalable les endroits fortement sales (cols, manchettes, etc.) avec du savon, des produits spécifiques, des pâtes.
- Pour le linge fortement sale, activez le programme spécial «Prélavage» , ou activez le degré de salissure «fortement sale» ou «extrêmement sale» avec la touche .
- La laine et les textiles présentant le symbole d'entretien  ne doivent être lavés dans l'appareil qu'avec le programme . Utilisez une lessive pour lainages ou linge fin.

... Conseils de lavage

Rideaux

Tenez compte des remarques suivantes avant de laver des rideaux en tissus mixtes ou en fibres synthétiques

- Assurez-vous auprès du fournisseur qu'ils sont bien lavables en machine et à quelle température.
- Ne remplissez le tambour qu'à un quart.
- Enveloppez les galets métalliques ou en plastique dans un tissu léger.
- Utilisez un produit de lessive pour linge fin (avec dosage modéré pour éviter la formation de mousse).
- Après un certain temps et sous l'effet du soleil, les rideaux vieillissent et deviennent moins résistants. Dans ce cas, un lavage à la machine risque de les endommager.

Résultats de lavage non satisfaisants

Traces blanches sur le linge

Causes possibles	Remède
<ul style="list-style-type: none">• Des particules de lessive (zéolithes) difficilement solubles peuvent rester sur le linge bien que celui-ci ait été suffisamment rincé.	<ul style="list-style-type: none">▶ Secouer le linge ou le brosser.▶ Relaver le linge avec peu de produit de lessive.▶ Utiliser une lessive liquide sans zéolithe.

Traces grises sur le linge

Causes possibles	Remède
<ul style="list-style-type: none">• Des particules de graisse ou de saleté n'ont pas été suffisamment extraites du linge.• Grumeaux de savon ou de graisse.• Le tambour est surchargé.	<ul style="list-style-type: none">▶ Augmenter le dosage de lessive au prochain lavage.▶ Utiliser une lessive complète.▶ Adapter le dosage de lessive à la dureté de l'eau et au degré de salissure du linge.▶ Mettre moins de linge dans le tambour.

... Conseils de lavage

Résultats non satisfaisants avec une lessive couleurs

Causes possibles	Remède
<ul style="list-style-type: none">• Linge exceptionnellement fortement sale.• La lessive (couleurs) utilisée ne contient pas d'agent de blanchiment. Les taches de fruit, de café ou de thé ne peuvent pas être enlevées.	<ul style="list-style-type: none">▶ Sélectionner un programme de lavage plus fort, p.ex. degré de salissure «fortement sale» ou «extrêmement sale».▶ Utiliser une lessive contenant un agent de blanchiment.

Résultats non satisfaisants avec une lessive liquide

Causes possibles	Remède
<ul style="list-style-type: none">• Les lessives liquides ne contiennent pas d'agent de blanchiment. Les taches de fruit, de café ou de thé ne peuvent pas être enlevées.	<ul style="list-style-type: none">▶ Employer une lessive contenant un agent de blanchiment.

Dépôts sur le linge en cas d'utilisation de lessives au savon

Causes possibles	Remède
<ul style="list-style-type: none">• Eau trop dure.	<ul style="list-style-type: none">▶ Les lessives au savon ne devraient être utilisées que dans le cas d'une eau dont le titre hydrométrique est inférieur à 25 °fH (voir «Programme de lavage au savon», page 34).

... Conseils de lavage

Linge ayant changé de couleur

Causes possibles	Remède
<ul style="list-style-type: none">• Des textiles qui déteignent ont été mis dans l'appareil.	<ul style="list-style-type: none">▶ Laver les textiles de couleur et le blanc séparément.▶ Tenir compte de l'étiquette d'entretien des vêtements.

Rinçage insuffisant

Causes possibles	Remède
<ul style="list-style-type: none">• Dosage excessif de lessive.• Eau très «douce» (moins de 15 °fH).	<ul style="list-style-type: none">▶ Doser la lessive en fonction de la dureté de l'eau et du degré de salissure du linge.▶ Appuyer deux fois sur la touche . – Un rinçage supplémentaire aura lieu.

Tissus endommagés

Apparition de déchirures, trous

Causes possibles	Remède
<ul style="list-style-type: none">• Des pièces de linge avec fermetures éclair ou crochets ouverts (p.ex. soutien-gorge) ont été lavées.	<ul style="list-style-type: none">▶ Fermer les fermetures éclair et les crochets avant le lavage.▶ Placer les vêtements fragiles dans un sac à lessive ou une taie d'oreiller.▶ Retourner les poches des habits.
<ul style="list-style-type: none">• Influence chimique du produit de lessive.	<ul style="list-style-type: none">▶ Ne pas verser le produit de lavage directement sur le linge.
<ul style="list-style-type: none">• Qualité des textiles, usure, rayonnement solaire.	
<ul style="list-style-type: none">• Le tambour a été endommagé par un corps étranger (clous, trombones, fermetures de soutiens-gorges).	<ul style="list-style-type: none">▶ Examiner le tambour pour voir s'il n'a pas été endommagé par un corps étranger ou s'il ne s'y trouve pas un tel corps étranger.

Usure des fibres

Causes possibles	Remède
<ul style="list-style-type: none">• Le tambour était surchargé.	<ul style="list-style-type: none">▶ Mettre moins de linge dans l'appareil.
<ul style="list-style-type: none">• Usure mécanique lors du lavage.	<ul style="list-style-type: none">▶ Sélectionner le programme «Délicat».
<ul style="list-style-type: none">• Formation de nodosités.	<ul style="list-style-type: none">▶ Avant le lavage, retourner les pièces de linge.

... Conseils de lavage

Linge taché

Causes possibles	Remède
<ul style="list-style-type: none">• Linge taché.• Influence chimique.	<ul style="list-style-type: none">▶ Brosser les poches des vêtements de travail.▶ Des résidus de produits de soins capillaires ou de produits cosmétiques peuvent entraîner une réaction chimique avec l'eau de lessive, pouvant causer des taches.▶ Laver des vêtements avec des parties métallique séparément.



Vous trouverez d'autres conseils sur notre page d'accueil www.vzug.ch.

Caractéristiques techniques

Hauteur:	90 cm
Largeur:	67 cm
Profondeur:	68 cm
Poids:	118 kg
Capacité de l'appareil:	5,6 kg de linge sec
Raccordement de la conduite d'eau:	Eau froide G $\frac{3}{4}$ "
Pression maximale admise dans la conduite d'eau:	1-6 bar
Hauteur de refoulement max. de la pompe de vidange:	1,2 m
Tension de raccordement:	400 V 3N~ 50 Hz
Puissance:	4900 W
Fusible:	10 A



Vitesses d'essorage

400, 600, 800, 1000, 1200, 1400, 1600 tr/min





... Caractéristiques techniques

Indications pour instituts de contrôle

Programme normalisé selon EN 60456:

- ▶ Sélectionner le programme de lavage «couleurs 60 °C» avec la touche .
- ▶ Sélectionner le degré de salissure «fortement sale» en appuyant plusieurs fois sur la touche .
- ▶ Enlever la vitesse d'essorage à 1600 tr/min en appuyant plusieurs fois sur la touche .

Le programme normalisé 40 °C, entretien facile, se règle comme suit:

- ▶ Sélectionner le programme de lavage «couleurs 60 °C» avec la touche .
- ▶ Sélectionner le degré de salissure «fortement sale» en appuyant plusieurs fois sur la touche .
- ▶ Appuyer la touche «Linge délicat» .
- ▶ Réduire la température à 40 °C en appuyant plusieurs fois sur la touche .

Systeme de détection du balourd

Si la machine présente un trop grand balourd lors de l'essorage, celui-ci est interrompu une ou plusieurs fois. Ainsi, le linge peut mieux se répartir dans le tambour. Si cela ne suffit pas, l'essorage se poursuit à vitesse réduite. En pareil cas, le linge sera moins fortement essoré et sera plus humide en sortant de la machine. Pour éviter une marche saccadée, des bruits de vibration et des interruptions de l'essorage, évitez de mettre dans la machine une seule pièce de linge lourde.

Réduction automatique de la consommation

Dès le début du démarrage d'un programme, la commande de l'appareil détermine le genre et la quantité de linge rempli.

Le dosage ultérieur de l'eau est optimisé en fonction du linge rempli, de sorte que seule la quantité d'eau vraiment nécessaire soit utilisée.

Détecteur de troubles

En plus de la réduction automatique de consommation, la quantité d'eau nécessaire est optimisée grâce au détecteur de troubles.

A l'aide de ce détecteur, la commande de l'appareil reconnaît la pollution de la lessive de la partie du programme correspondante. La quantité d'eau nécessaire pour la suite du programme est définie en conséquence.

Ainsi la quantité d'eau pour le deuxième rinçage sera réduite si une faible quantité de pollution de l'eau de rinçage a été découverte lors du premier rinçage.

Elimination

- Rendez l'appareil inutilisable avant sa mise au rebut.
Retirez la fiche de la prise, resp. confiez le démontage du branchement à un électricien. Coupez ensuite le câble de réseau au niveau de l'appareil.
- Retirez le système de verrouillage de la porte ou rendez-le inopérant pour éviter que des enfants s'enferment à l'intérieur de l'appareil.
- Assurez-vous que l'appareil sera éliminé en bonne et due forme.

Notes

Index

- A**
Activation d'arrêt après rinçage 35
Activation du programme pour raviver 36
Affichage
 A2 Contrôler écoulement d'eau 42
 A9 Contrôler arrivée d'eau 42
 Arrêt essorage-déséquilibre 44
 F.. Appeler service 43
 Formation de mousse 43
 Programme prolongé 43
Affichage de texte en clair 12
Appareil vibre 45
Apparition de déchirures, trous 53
Arrêt après rinçage 39
 Vidange sans essorage 39
 Vidange suivie d'un essorage 39
 Vidange suivie d'un essorage avec modification de la vitesse d'essorage 39
Arrêt rinçage 23
- B**
Bio-lavage 29, 34
- C**
Capacité de remplissage 9, 27
Caractéristiques techniques 55
Compartiments de remplissage 29
Conception de l'appareil 10
Conseils de lavage 48
Conseils de sécurité
 Entretien 8
 Utilisation 7
- Consignes de sécurité 5
 Avant la première mise en service 5
 Enfants 6
 Utilisation conforme à l'usage prévu 6
Correction d'entrées 36
- D**
Degré de salissure 17
Démarrage différé 22, 28, 33
Description de l'appareil 9
Détecteur de troubles 57
Déverrouillage d'urgence 10
Dosage de la lessive 29
Durée de programme plus longue 44
Dureté de l'eau 29
- E**
Éléments d'affichage 11
Éléments de commande 11
Élimination 58
Enclenchement du programme délicat 32
Entretien 40
Essorage séparé 19
- F**
Filtre d'arrivée d'eau 40
Fin de la journée de lessive 39
Fin de programme 23, 38
Fixation de transport 10
Fonctions supplémentaires 11, 22
- I**
Imprégnation de textiles 30
Indicateur de texte en clair 11
Indications pour instituts de contrôle 56

L

Laine 30 °C 14
Lampes témoins 12
Lavage
 Introduction du linge 26
Lavage à froid 22
Lavage à la main 20 °C 14
Lavage au savon 29, 34
Lessive 28
Lessive au savon 30
Lessives liquides 28
Linge à bouillir 95 °C 13
Linge à bouillir 95 °C, d'entretien facile 15
Linge ayant changé de couleur 52
Linge de couleur 40 °C 14
Linge de couleur 60 °C 13
Linge de couleur 60 °C, d'entretien facile 15
Linge fin 40 °C 15
Linge insuffisamment essoré 45
Linge non essoré 45
Linge taché 54

M

Maintenance 40
Marche rapide 23
Mode d'emploi résumé 10

N

Nettoyage de l'appareil 40
Nettoyage des compartiments à produits 40
Nettoyage du filtre d'arrivée d'eau 40

O

Ouverture automatique de la porte 25, 38

P

Panne de courant 47
Porte ne peut pas être ouvert 46
Prélavage 16, 32
Préparation de l'appareil 26
Programme linge délicat 15
Programme pour raviver 21, 22
Programmes principaux 13
Programmes supplémentaires 11, 15

R

Récipient de corps étrangers 41
Réduction automatique de la consommation 57
Réduction de la température de lavage 35
Réglage de la durée de trempage 33
Réglage de la vitesse d'essorage 35
Réglage de température 22
Réglages de l'utilisateur 24
Résidus de produits de lessive dans le compartiment à produits 46
Résidus de revitalisant textile dans le compartiment à revitalisant 47
Résultats de lavage
 Dépôts sur le linge 51
 Lessives au savon 51
 Taches grises sur le linge 50
 Traces blanches sur le linge 50
Résultats de lavage avec une lessive couleurs 51
Résultats de lavage avec une lessive liquide 51
Résultats de lavage non satisfaisants 50
Revitalisation séparée, amidonnage et imprégnation 20
Rideaux 49
Rinçage insuffisant 52
Rinçage séparé 18

S

Sécurité enfants 24, 37
Sélection de la langue 24
Sélection de programme avec sécurité enfants 37
Sélection du degré de salissure 32
Sélection du programme de lavage 31
Sélection du programme principal 31
Service après-vente 63
Sortie du linge 38
Suppression d'étapes de programme 36
Symboles 2
Symboles d'entretien 48
Système de détection du balourd 56

T

Tableau des programmes 13
Teinture de textiles 30
Tissus endommagés 53
Touches de sélection de programme 11
Traitements spéciaux 18

U

Usure des fibres 53

V

Vêtements de sport 40 °C 14
Vêtements de sport 60 °C 13
Vidange d'urgence 41
Vitesse d'essorage 23, 55

Service après-vente



Le chapitre «Que faire lorsque ...» à partir de la page 42 vous permettra d'éliminer vous-même de petites perturbations du fonctionnement.

Vous économisez ainsi les services d'un monteur et, par conséquent, le règlement de sa facture.

Si vous devez nous contacter suite à un dérangement de fonctionnement ou pour passer une commande, veuillez toujours nous indiquer le numéro de fabrication (FN) et la désignation du modèle de votre appareil. Inscrivez ces indications ci-dessous, ainsi que sur l'autocollant de service fourni avec l'appareil. Placez cet autocollant à un endroit bien visible ou dans votre répertoire téléphonique.

FN

Appareil

Ces indications figurent sur le certificat de garantie, sur la facture originale, ainsi que sur la plaque signalétique de votre appareil.

- ▶ Tirer complètement le tiroir pour produits de lessive.
 - La plaque signalétique se trouve sur le panneau frontale.



En cas de perturbations de fonctionnement, vous pouvez contacter le Centre de service de V-ZUG SA le plus proche au numéro de téléphone gratuit 0800 850 850.

Questions, commandes, contrat d'entretien

Pour les questions et les problèmes d'ordre administratif ou technique ainsi que pour la commande de pièces de rechange et d'accessoires, veuillez vous adresser directement à l'établissement principal à Zug, tél. 041 767 67 67.

Pour assurer l'entretien de tous nos produits, vous avez la possibilité de conclure un contrat d'entretien au terme de l'année de garantie. Sur demande, nous vous enverrons avec plaisir les documents correspondants.

Les étapes de fonctionnement (mode d'emploi résumé)

- 1 Mettre la machine sous tension et ouvrir le robinet d'eau
- 2 Ouvrir la porte, appuyer sur la touche , si elle est fermée
- 3 Mettre le linge dans la machine
- 4 Fermer la porte
- 5 Tirer le tiroir pour produits de lessive
- 6 Verser le produit de lessive
- 7 Repousser le tiroir pour produits de lessive
- 8 Sélectionner le programme de lavage
- 9 Sélectionner les fonctions supplémentaires éventuelles
- 10 L'appareil se met en marche au bout d'environ 20 secondes
- 11 A la fin du programme de lavage, appuyer sur la touche  et retirer le linge
- 12 En fin de journée de lessive:
 - ▶ Nettoyer les compartiments à produits
 - ▶ Rabattez la porte, mais ne la fermez pas complètement
- 13 Fermer le robinet d'eau et couper le courant

Veillez d'abord lire les consignes de sécurité à la page 5 de ce mode d'emploi!

V-ZUG SA, Industriestrasse 66, 6301 Zug

Tél. 041 767 67 67, Fax 041 767 61 61

vzug@vzug.ch, www.vzug.ch

Centre de service: Tél. 0800 850 850