

# Mode d'emploi

AdoraSéchage V4000 | V6000

Sèche-linge

Merci d'avoir porté votre choix sur l'un de nos produits. Votre nouvel appareil répond aux exigences les plus élevées et son utilisation est des plus simples. Accordez-vous toutefois le temps de lire ce mode d'emploi. Vous vous familiariserez ainsi avec votre appareil, ce qui vous permettra de l'utiliser de manière optimale et sans dérangement.

## **Tenez compte des consignes de sécurité.**

### **Modifications**

Le texte, les illustrations et les données correspondent au niveau technique de l'appareil au moment de la mise sous presse de ce mode d'emploi. Sous réserve de modifications dans le cadre du progrès technique.

### **Domaine de validité**

Le numéro de modèle correspond aux premiers chiffres figurant sur la plaque signalétique. Ce mode d'emploi est valable pour:

<b>Désignation du modèle</b>	<b>Numéro du modèle</b>	<b>Type</b>
<b>AdoraSéchage V4000</b>	12012	AT4TWHWL, AT4TWHWR
<b>AdoraSéchage V6000</b>	12013	AT6TWHWL, AT6TWHWR

Les différences d'exécution sont mentionnées dans le texte.

# Table des matières

<b>1</b>	<b>Consignes de sécurité</b>	<b>5</b>	6.4	Démarrer un favori .....	22
1.1	Symboles utilisés .....	5	<b>7</b>	<b>V-ZUG-Home</b>	<b>22</b>
1.2	Consignes de sécurité générales.....	5	7.1	Conditions d'utilisation.....	22
1.3	Consignes de sécurité spécifiques à l'appareil... 6		7.2	Première mise en service .....	22
1.4	Remarques concernant l'utilisation .....	7	<b>8</b>	<b>Réglages utilisateur</b>	<b>23</b>
<b>2</b>	<b>Première mise en service</b>	<b>9</b>	8.1	Adapter les réglages utilisateur .....	23
<b>3</b>	<b>Description de l'appareil</b>	<b>9</b>	8.2	Luminosité.....	23
3.1	Structure .....	9	8.3	Signal sonore des touches.....	23
3.2	Éléments de commande et d'affichage .....	10	8.4	Angle de vue .....	23
3.3	Témoins lumineux.....	11	8.5	Langue.....	23
3.4	État des touches .....	11	8.6	Fond d'image.....	24
<b>4</b>	<b>Tableau des programmes</b>	<b>11</b>	8.7	Degré de séchage.....	24
4.1	Programmes automatiques .....	11	8.8	InverserPlus .....	24
4.2	Séchage avec minuterie.....	11	8.9	EcoManagement.....	24
4.3	Programmes textile .....	12	8.10	Sécurité enfants .....	24
4.4	Programmes standard et spéciaux.....	13	8.11	Éclairage du tambour .....	24
4.5	Fonctions supplémentaires.....	13	8.12	Mode Standard*.....	24
4.6	EcoManagement.....	14	8.13	V-ZUG-Home.....	25
4.7	Indication de durée restante.....	14	8.14	Réglages d'usine .....	25
<b>5</b>	<b>Utilisation</b>	<b>15</b>	<b>9</b>	<b>Mode démo</b>	<b>25</b>
5.1	Préparation.....	15	9.1	Activer .....	25
5.2	Sélection d'un programme .....	15	9.2	Désactiver .....	26
5.3	Sélectionner des fonctions supplémentaires .....	17	<b>10</b>	<b>Entretien et maintenance</b>	<b>26</b>
5.4	Contrôler et modifier les réglages.....	17	10.1	Intervalles de nettoyage .....	26
5.5	Ajout de linge .....	18	10.2	Nettoyer le tamis de porte et la natte filtrante de la porte.....	26
5.6	Interruption de programme.....	18	10.3	Nettoyer la natte filtrante avant .....	27
5.7	Arrêt prématuré d'un programme.....	18	10.4	Nettoyer la sonde d'humidité.....	28
5.8	Avec sécurité enfants activée .....	18	10.5	Nettoyer le capteur de température.....	28
5.9	Éclairage du tambour .....	19	10.6	Nettoyer l'appareil.....	28
5.10	Fin du programme.....	19	<b>11</b>	<b>Comment remédier soi-même à une panne</b>	<b>29</b>
5.11	EcoManagement.....	20	11.1	Messages de dérangement.....	29
<b>6</b>	<b>Favoris</b>	<b>20</b>	11.2	Autres problèmes possibles.....	30
6.1	Définir des favoris.....	20	<b>12</b>	<b>Pièces de rechange</b>	<b>33</b>
6.2	Modifier des favoris.....	21			
6.3	Supprimer des favoris.....	21			

---

<b>13</b>	<b>Caractéristiques techniques</b>	<b>33</b>
13.1	Indications pour les instituts d'essai.....	34
13.2	Fiche technique du produit.....	34
13.3	Données de consommation .....	36
<b>14</b>	<b>Conseils de séchage</b>	<b>37</b>
14.1	Économiser de l'énergie.....	37
14.2	Éviter des dommages.....	37
<b>15</b>	<b>Élimination</b>	<b>38</b>
<b>16</b>	<b>Index</b>	<b>39</b>
<b>17</b>	<b>Notes</b>	<b>41</b>
<b>18</b>	<b>Service et assistance</b>	<b>43</b>

# 1 Consignes de sécurité

## 1.1 Symboles utilisés



Ce symbole est utilisé pour toutes les consignes importantes concernant la sécurité.

Le non-respect de ces consignes peut causer des blessures et endommager l'appareil ou l'installation!



Informations et consignes dont il faut tenir compte.



Informations concernant l'élimination de l'appareil



Informations concernant le mode d'emploi

- ▶ Indique les étapes de travail à réaliser les unes après les autres.
  - Décrit la réaction de l'appareil à l'étape de travail réalisée.
- Indique une énumération.

## 1.2 Consignes de sécurité générales



- Ne mettez l'appareil en service qu'après avoir lu le mode d'emploi.



- Ce type d'appareil peut être utilisé par des enfants à partir de 8 ans et par des personnes dont les capacités physiques, sensorielles ou mentales sont réduites, ou des personnes sans expérience et/ou connaissances en la matière, si elles sont

sous surveillance ou ont pu bénéficier d'instructions quant à une utilisation en toute sécurité de l'appareil et qu'elles ont bien compris les risques inhérents à son utilisation. Cet appareil n'est pas un jouet.

Le nettoyage et les opérations d'entretien à effectuer par l'utilisateur ne doivent pas être réalisés par des enfants sans surveillance.

- Si l'appareil n'est pas équipé d'un câble de raccordement électrique avec une fiche ou d'autres dispositifs de coupure du secteur présentant sur chacun des pôles un intervalle de coupure conforme aux conditions de la catégorie de surtension III pour une déconnexion complète, il faut intégrer dans l'installation électrique fixe un disjoncteur conformément aux règles d'installation.
- Si le câble de raccordement électrique de l'appareil est endommagé, il doit être remplacé par le fabricant, son service clientèle ou une personne présentant une qualification analogue afin d'éviter tout danger.

### 1.3 Consignes de sécurité spécifiques à l'appareil

- Les enfants de moins de 3 ans doivent être tenus éloignés de l'appareil à moins qu'ils ne soient sous surveillance constante.
- La quantité de remplissage maximale de linge sec s'élève à 7 kg.
- **AVERTISSEMENT:** cet appareil est conçu uniquement pour le séchage de textiles qui ont été lavés à l'eau.
- L'appareil peut uniquement être utilisé avec le produit à vaporiser recommandé. L'utilisation d'autres substances peut entraîner une intoxication ou un risque d'incendie.
- L'appareil présente des surfaces chaudes, afin de laisser s'évaporer les composants. Ces surfaces ne doivent pas être touchées pendant l'utilisation.
- Le sèche-linge à tambour ne doit pas être utilisé lorsque des produits chimiques industriels ont été utilisés pour le nettoyage.
- Les tamis à peluches doivent être nettoyés régulièrement.
- Les peluches ne doivent pas s'accumuler autour du sèche-linge.
- Ne pas sécher de linge non lavé.
- Les textiles nettoyés, traités ou imprégnés de substances chimiques inflammables, de produits de nettoyage ou de solvants (benzine, alcool, dé-tachant, huile, huile alimentaire, térébenthine, acétone, peinture, cire, etc.) recèlent un risque d'incendie et d'explosion! Laver d'abord à la main les textiles qui contiennent de telles substances ou laisser les solvants s'évaporer complètement.
- Les objets comme le caoutchouc mousse (mousse latex), les charlottes de douche, les textiles hydrofuges, les articles renforcés avec du caoutchouc ainsi que les vêtements ou coussins à rembourrage en mousse ne doivent pas être séchés au sèche-linge.
- Retirer tous les objets tels que les briquets et les allumettes.
- **AVERTISSEMENT:** ne jamais arrêter le sèche-linge avant la fin de la procédure de séchage, sauf si tous les objets sont rapidement retirés et disposés de telle sorte que la chaleur puisse s'évacuer.

- Les ouvertures d'appareils à ouvertures de ventilation au bas du bâti ne doivent pas être bouchées par de la moquette.
- **AVERTISSEMENT:** lors du montage de l'appareil dans le bâti, les ouvertures de ventilation doivent rester libres.
- L'air évacué ne doit pas être acheminé dans un tuyau d'évacuation utilisé pour les gaz d'évacuation d'appareils brûlant du gaz ou d'autres combustibles.
- Les adoucissants ou produits similaires doivent être utilisés conformément aux instructions du fabricant.
- L'appareil ne doit pas être installé derrière une porte pouvant se verrouiller, une porte coulissante ou une porte dont les gonds se trouvent en face du sèche-linge à tambour.

#### 1.4 Remarques concernant l'utilisation

##### Avant la première mise en service

- L'appareil doit être monté et raccordé au réseau électrique conformément à la notice d'installation fournie séparément. Faire effectuer les travaux nécessaires par un installateur ou un électricien qualifié.
- L'accessibilité des dispositifs de coupure de courant (p. ex. prises, interrupteurs muraux, fusibles) et du robinet d'eau doit être garantie.

##### Utilisation conforme à l'usage prévu

- L'appareil est uniquement destiné au séchage de textiles d'usage courant. L'appareil ne peut être employé que pour un usage domestique et conformément à l'utilisation prévue. Nous déclinons toute responsabilité en cas de dommages résultant d'une utilisation non conforme ou d'erreurs de manipulation.
- Toute réparation, modification ou manipulation à effectuer sur ou dans l'appareil et en particulier sur les pièces conductrices d'électricité ne doit être réalisée que par le fabricant, son service clientèle ou une personne disposant d'une qualification analogue. Toute réparation non conforme peut entraîner de graves accidents ainsi que des dérangements et risque d'endommager l'appareil et les autres installations.
- En cas de dérangement de l'appareil ou de nécessité de réparation, tenir compte des indications figurant au chapitre «Service et réparations». En cas de besoin, s'adresser à notre service clientèle.
- Utiliser exclusivement des pièces de rechange d'origine.
- S'assurer, avant de fermer la porte de l'appareil et de lancer un programme, qu'il n'y a pas de corps étrangers ni d'animaux domestiques dans le tambour.

##### Utilisation

- Dès qu'un dérangement est constaté, débrancher l'appareil du secteur.
- Respecter les symboles d'entretien de votre linge et se conformer à la consigne se trouvant au chapitre «Tableau des programmes».
- Ne pas mettre l'appareil en marche sans tamis de porte ou avec un tamis de porte endommagé. Risque d'incendie dû aux peluches

### Risque de brûlure

- Ne sécher aucun textile portant des résidus de spray pour cheveux, de laque, de dissolvant pour vernis à ongles ou de toute autre substance. Risque de formation gazeuse

### Danger de mort

- Les éléments d'emballage (films plastiques, polystyrène, etc.) peuvent être dangereux pour les enfants. Risque d'asphyxie Garder les éléments d'emballage hors de la portée des enfants.
- Lors des travaux d'entretien de l'appareil, y compris le remplacement des lampes, l'appareil doit être débranché de l'alimentation électrique : Retirer complètement les fusibles à vis des douilles ou débrancher les disjoncteurs automatiques ou débrancher la fiche secteur.

### Évitez d'endommager l'appareil

- Ne pas fermer violemment la porte de l'appareil.
- Lors du nettoyage, veiller à ce que de l'eau ne pénètre pas dans l'appareil. Utiliser un chiffon modérément humide. Ne jamais asperger l'intérieur ni l'extérieur de l'appareil avec de l'eau. L'eau pénétrant dans l'appareil entraîne des dommages sur celui-ci.

### Transport et installation

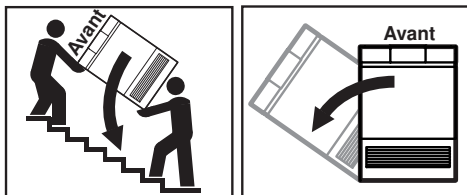

 **Basculer de max. 90° vers la gauche.**

- Cet appareil ne peut être transporté qu'à la verticale. Toute autre position entraîne un endommagement de l'appareil. S'il est porté prudemment et sans secousses, l'appareil peut être basculé sur le côté gauche (appareil vu de face) de 90° maximum.

- De façon générale, les pièces où se trouvent des sèche-linge « pompe à chaleur » doivent être aérées, car ceux-ci dégagent une faible quantité d'humidité. En présence de pièces fermées, un renouvellement d'air doit être assuré entre plusieurs programmes de séchage consécutifs (porte ouverte vers la pièce ou fenêtre ouverte).



## 2 Première mise en service



L'appareil doit être installé et raccordé au réseau électrique en se conformant strictement à la notice d'installation fournie séparément. Faites effectuer les travaux nécessaires par un installateur ou un électricien agréé.



Après chaque changement de lieu, l'appareil doit rester env. 2 heures dans sa position définitive, à cause la pompe à chaleur, avant de pouvoir être remis en service. Tout non-respect de cette consigne peut entraîner un endommagement de l'appareil.

## 3 Description de l'appareil

### 3.1 Structure

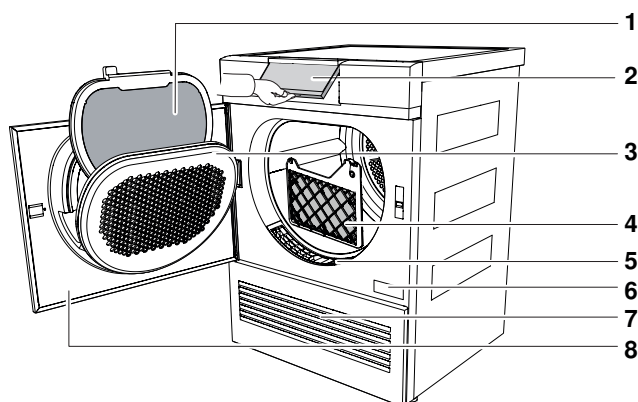

- |                                       |  |
|---------------------------------------|--|
| 1 Tamis de porte avec natte filtrante | 5 Grille avant                               |
| 2 Panneau de commande pivotant        | 6 Plaque signalétique / numéro de série (SN) |
| 3 Couvercle du tamis de porte         | 7 Grille d'aération                          |
| 4 Natte filtrante avant               | 8 Porte de l'appareil                        |

## 3.2 Éléments de commande et d'affichage

### Panneau de commande

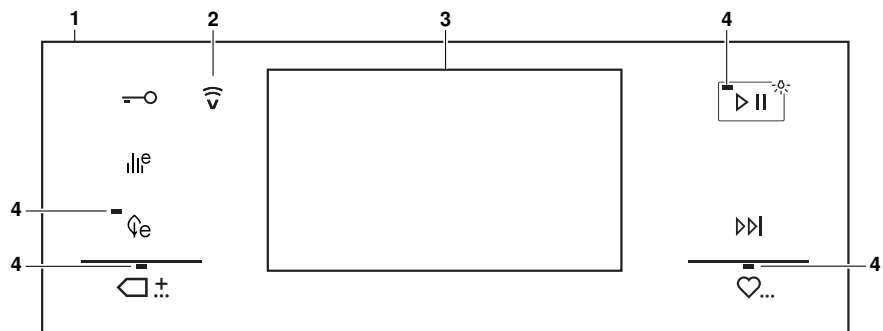

- 1 Panneau de commande
- 2 Écran V-ZUG-Home
- 3 Écran tactile
- 4 Témoins lumineux

#### Touches

- Ouverture de la porte
- EcoManagement
- Éco \*
- Programmes standard et spéciaux
- Démarrage/Pause/Éclairage du tambour
- Fin du programme
- Favoris

\* selon le modèle, sans fonction

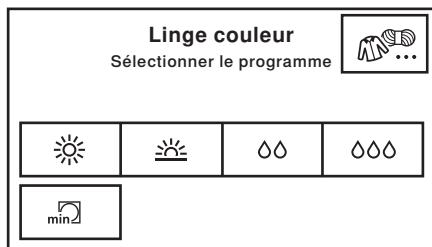

### Écran tactile



#### Touches

- Programmes textile
- Séchage fort
- Séchage normal
- Humide prêt à repasser
- Humide repassage
- Séchage avec minuterie

### 3.3 Témoins lumineux

Témoin lumineux	Activité	État
	Le témoin lumineux est allumé.	La fonction est active.
	Le témoin lumineux clignote.	Fonction sélectionnable.
	Le témoin lumineux est éteint.	Fonction non sélectionnable.



### 3.4 État des touches

Couleur du fond	Couleur du symbole	État
bleu	blanc	La fonction est active.
noir	blanc	Fonction sélectionnable.
noir	noir	Fonction non sélectionnable.

## 4 Tableau des programmes

Ci-après une description de l'ensemble des programmes.

### 4.1 Programmes automatiques

Programmes	Quantité de remplissage
 <b>Séchage fort:</b> pour les textiles épais, à plusieurs épaisseurs et les charges très hétérogènes. Plutôt inadapté pour les articles à mailles (T-shirts, sous-vêtements).	1 à 7 kg
 <b>Séchage normal:</b> pour du linge de même type (T-shirts, sous-vêtements, etc.).	1 à 7 kg
△△ <b>Humide prêt à repasser:</b> en cas de traitement ultérieur au fer à repasser.	1 à 7 kg
△△△ <b>Humide repassage:</b> en cas de traitement ultérieur à la repasseuse, pour du linge de table, p. ex.	1 à 7 kg

### 4.2 Séchage avec minuterie

Programme	Quantité de remplissage
 <b>Séchage avec minuterie:</b> sèche les textiles, quel que soit leur degré de séchage, pendant une période de temps déterminée. Ne sécher les sacs de couchage et couettes que s'ils comportent les symboles d'entretien correspondants. Chargement pour les textiles volumineux: 1 pièce de linge.	1 à 7 kg



### 4.3 Programmes textile





En appuyant sur la touche , accéder à la sélection des programmes textiles.

Programmes	Quantité de remplissage
<b>1/4</b> <b>Linge couleur:</b> programmes automatiques adaptés à la plupart des textiles.	<b>1 à 7 kg</b>
<b>Chemises:</b> les textiles sont séchés en douceur pour être «prêts à ranger».	<b>7 unités max.</b>
<b>Jans:</b> les jeans sont séchés pour être «prêts à ranger». Respecter les symboles d'entretien, les jeans pouvant rétrécir.	<b>1 à 4 kg</b>
<b>Soie:</b> pour sécher de la soie. Respecter les symboles d'entretien, la soie ayant tendance à se froisser. Séchage délicat à faible température.	<b>1 à 1,5 kg</b>
<b>2/4</b> <b>Layette:</b> la layette est séchée en douceur pour être «prête à ranger». une phase de séchage prolongée permet de sécher le linge de façon hygiénique.	<b>1 à 5 kg</b>
<b>Linge de lit:</b> pour du linge de même type. Fermer les fermetures éclair et les boutons.	<b>1 à 3 kg</b>
<b>Duvet épais:</b> pour des textiles en duvet volumineux (p. ex. coussins, doudounes et couettes lourdes). Si cela est recommandé, des balles de tennis peuvent être ajoutées pour un séchage doux. Chargement optimal: 1 pièce de linge.	<b>1 à 2 kg</b>
<b>Duvet fin:</b> pour les textiles en duvet fins (fines couettes, anoraks, etc.). Chargement optimal: 1 pièce de linge.	<b>1 à 2 kg</b>
<b>3/4</b> <b>Textiles imperméables:</b> les vêtements de loisirs et de sport (Sympatex, Goretex,...) sont séchés en douceur.	<b>1 à 3 kg</b>
<b>Laine:</b> pour les textiles en laine dont l'étiquette indique qu'ils sont lavables. Séchage délicat par un mouvement de tambour adapté et de faibles températures (env. 45 °C).	<b>1 kg</b>
<b>Tissu éponge:</b> pour le séchage de serviettes épaisses et de linge en éponge.	<b>1 à 3 kg</b>
* <b>Molleton:</b> pour défroisser les textiles en laine. Retirer immédiatement les textiles à la fin du programme, puisqu'ils ne sont pas séchés.	<b>1 kg</b>
<b>4/4</b> * <b>Hygiène:</b> une phase de séchage prolongée permet de sécher le linge de façon hygiénique. Les germes éventuellement présents sont ainsi éliminés. À sélectionner uniquement pour du linge non délicat.	<b>1 à 3 kg</b>
* <b>WetClean finish:</b> pour défroisser les textiles délicats. Retirer immédiatement les textiles à la fin du programme.	<b>1 kg</b>

\*selon modèle







## 4.4 Programmes standard et spéciaux

En appuyant sur la touche  , accéder à la sélection des programmes standard et supplémentaires.

Programmes	Quantité de remplissage
 <b>Programme standard</b> : programme le plus efficace pour le séchage de linge en coton normalement humide.	1-7 kg
 <b>Programme Panier</b> : pour le séchage de chaussures en toile/tennis et de petits articles comme des gants, des bonnets et des animaux en peluche dans le panier (à commander en accessoires). Ne convient pas au cuir ou simili-cuir.	
 <b>Aération</b> : pour raviver ou aérer des textiles peu portés.	1 à 1,5 kg
 <b>Défroissage</b> : Réduit les plis sur les textiles lavés/humides (p. ex. sur les chemises, chemisiers). Les textiles peuvent être ensuite repassés.	1 kg

## 4.5 Fonctions supplémentaires

Les fonctions supplémentaires sélectionnables sont affichées après chaque sélection de programme.

Fonctions supplémentaires	Quantité de remplissage
 <b>Délicat</b> : pour un séchage délicat des textiles mixtes (comme les chemises, les pull-overs et les T-shirts). Le degré de séchage est réduit. Pour éviter le froissage du linge, ne mettre que très peu de linge dans le tambour et sortir le linge immédiatement après la fin du programme.	1 à 2,5 kg
 <b>InverserPlus</b> : pour un résultat de séchage uniforme et une réduction du risque d'emmêlement. Particulièrement adapté pour les linges de grande taille, p. ex. le linge de lit.	
 <b>Démarrage différé</b> : pour l'utilisation des tarifs économie d'énergie (plage de réglage jusqu'à 24 heures). À l'atteinte du démarrage différé réglé, le programme démarre automatiquement.	
 * <b>Éco</b> : séchage le plus économe en énergie, adapté à tous les textiles.	
 * <b>Sprint</b> : séchage le plus rapide.	
 * <b>Extra doux</b> : séchage très doux. La température est réduite. Convient particulièrement aux textiles délicats.	1 à 2,5 kg
 * <b>SilentPlus</b> : programme particulièrement silencieux.	

\*selon modèle

## 4.6 EcoManagement

### Touche

 Programme activé uniquement lorsque le réglage utilisateur «EcoManagement» est (voir page 24) sélectionné. EcoManagement met à disposition des informations sur la consommation d'énergie de l'appareil. Tant qu'aucun programme n'est en cours, il est (voir page 20) possible de consulter les données statistiques suivantes:

- Consommation d'énergie du dernier programme
- Consommation totale d'énergie
- Consommation moyenne d'énergie des 25 derniers programmes

Lors de la sélection d'un programme, la quantité d'énergie consommée par le programme correspondant s'affiche.

À la fin du programme, la consommation d'énergie du programme qui vient de se terminer est affichée.

Les valeurs peuvent varier selon le programme, le chargement, les fonctions supplémentaires, les réglages utilisateur, l'humidité initiale du linge et la température ambiante.

## 4.7 Indication de durée restante

Après le démarrage du programme, la durée du programme pour la charge maximale s'affiche. Pendant env. 1 minute, la charge effective est mesurée et la durée restante prévue est calculée. La lettre «h» clignote et l'écran indique «Mesure de charge». Après le calcul, la durée restante prévue s'affiche.

Il est possible que le programme dure plus longtemps qu'initialement prévu. Dans ce cas, la durée restante s'immobilise pendant le déroulement du programme. La lettre «h» clignote à nouveau et l'écran indique «Calcul de la durée restante».



## 5 Utilisation

### 5.1 Préparation

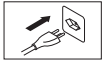

- ▶ Brancher la fiche secteur dans une prise.

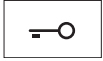

- ▶ Effleurer la touche.
  - La porte de l'appareil s'ouvre.
  - L'éclairage du tambour s'allume.



- ▶ Insérer le linge mouillé, pièce par pièce et sans le tasser.

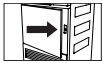

- ▶ Fermer la porte de l'appareil.
- ▶ S'assurer que le linge n'est pas coincé dans la porte.
  - L'éclairage du tambour s'éteint.
  - L'écran de démarrage apparaît.

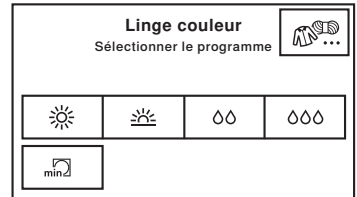

Si aucun programme n'est sélectionné dans les 5 minutes, tous les affichages s'éteignent. L'écran de démarrage réapparaît à tout moment après un appui sur la touche .

### 5.2 Sélection d'un programme



Pour éviter d'endommager le linge, il convient de se conformer aux symboles d'entretien qui figurent sur l'étiquette des vêtements.



Séchage normal



Séchage délicat



Ne pas sécher  
en machine

#### Programmes automatiques

Lors de la sélection du programme désiré, tous les paramètres nécessaires à ce programme lui sont automatiquement affectés. Des fonctions supplémentaires peuvent être sélectionnées ou désélectionnées via les touches présentes dans d'autres affichages.



- ▶ Effleurer la touche du programme souhaité.
  - Le programme sélectionné, la durée prévue et les fonctions supplémentaires sélectionnables s'affichent. Selon le modèle, le témoin lumineux de la touche sélectionnable  clignote.

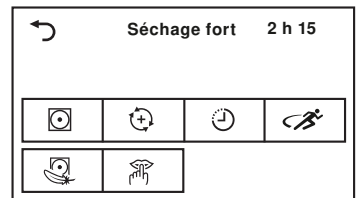

- ▶ Effleurer la touche.
  - Le programme sélectionné démarre.

## Séchage avec minuterie



- ▶ Effleurer la touche.
  - La sélection de la durée de séchage apparaît sur l'écran tactile.



- ▶ Sélectionner la durée de séchage souhaitée.
  - Le programme sélectionné et toutes les fonctions supplémentaires sélectionnables s'affichent.



- ▶ Effleurer la touche.
  - Le programme sélectionné démarre.

Séchage avec minuterie			
Durée en minutes			
10	20	30	40
50	60	90	120

## Programmes textile



- ▶ Effleurer la touche.
  - Le menu de sélection des programmes textile apparaît sur l'écran tactile.

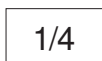

- ▶ Effleurer la touche plusieurs fois jusqu'à ce que le programme textile souhaité s'affiche.

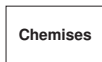

- ▶ Effleurer la touche du programme textile souhaité.
  - Le programme sélectionné et toutes les fonctions supplémentaires sélectionnables s'affichent.



- ▶ Effleurer la touche.
  - Le programme sélectionné démarre.

Programmes textile	
Linge couleur	Chemises
Jeans	Soie

## Programmes standard et spéciaux

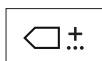

- ▶ Effleurer la touche.
  - Le menu de sélection des programmes standard et supplémentaires apparaît sur l'écran tactile.



- ▶ Effleurer la touche du programme standard ou spécial souhaité.
  - Le programme sélectionné et toutes les fonctions supplémentaires sélectionnables s'affichent.



- ▶ Effleurer la touche.
  - Le programme sélectionné démarre.

Extra	
Standard	Panier
	Aération
	Défroissage



### 5.3 Sélectionner des fonctions supplémentaires



- ▶ Effleurer la touche du programme souhaité.
  - Le programme sélectionné et toutes les fonctions supplémentaires sélectionnables s'affichent. Selon le modèle, le témoin lumineux de la touche sélectionnable  clignote.



- ▶ Effleurer les touches correspondant aux fonctions supplémentaires souhaitées.
  - La nouvelle durée du programme est affichée.



- ▶ Effleurer la touche.
  - Le programme sélectionné démarre.

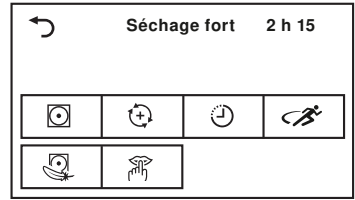

### Régler un démarrage différé



- ▶ Effleurer la touche.
  - L'écran tactile affiche le champ de saisie pour le délai avant le démarrage du programme.

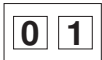

- ▶ Saisir le délai souhaité jusqu'au démarrage du programme.



- ▶ Effleurer la touche.
  - Le délai jusqu'au démarrage du programme est mémorisé.



- ▶ Effleurer la touche.
  - La durée de temporisation du démarrage démarre. Le programme souhaité démarre automatiquement dès que la temporisation réglée est atteinte.

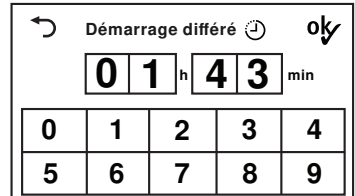

### 5.4 Contrôler et modifier les réglages



- ▶ Dans la vue «Fonctions supplémentaires», effleurer la touche.
  - L'écran de démarrage apparaît.
- ▶ Sélectionner (voir page 15) un nouveau programme.
- ▶ Pour effectuer une correction après le démarrage du programme, celui-ci doit être (voir page 18) interrompu prématurément.

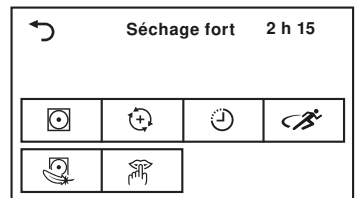

## 5.5 Ajout de linge

Du linge peut être ajouté pendant le processus de séchage.

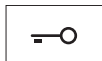

- ▶ Effleurer la touche.
  - La porte de l'appareil s'ouvre.
  - Il est possible de rajouter du linge.



- ▶ Fermer la porte de l'appareil.
  - L'écran tactile indique: «Poursuivre en appuyant sur la touche ».



- ▶ Effleurer la touche.
  - Le programme se poursuit.



## 5.6 Interruption de programme



- ▶ Effleurer la touche.
  - L'écran tactile indique: «Pause: poursuivre en appuyant sur la touche ».
  - Le programme est interrompu.



- ▶ Effleurer une nouvelle fois la touche.
  - Le programme se poursuit.



Chaque interruption retarde le déroulement du programme de 5 minutes.

## 5.7 Arrêt prématuré d'un programme



- ▶ Effleurer la touche.
  - Le programme est interrompu.
  - Tous les réglages sont annulés.

## 5.8 Avec sécurité enfants activée

L'activation et la désactivation de la sécurité enfants sont décrites à la rubrique «Réglages utilisateur».

Lorsque la sécurité enfants est activée, l'appareil ne peut plus être commandé dès qu'un programme démarre ou si aucune touche n'est effleurée pendant plus de 20 secondes. Pour déverrouiller l'appareil, un code doit être saisi.

- ▶ Appuyer sur n'importe quel bouton de l'écran tactile lorsque la sécurité enfants est activée.
  - Le champ de saisie du code apparaît sur l'écran tactile.

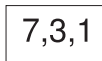

- ▶ Effleurer successivement les chiffres 7, 3 et 1.

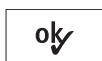

- ▶ Effleurer la touche.
  - L'appareil est déverrouillé.

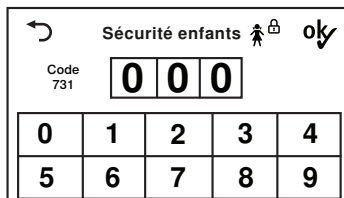

Après le déverrouillage, l'appareil peut être utilisé normalement. La sécurité enfants est activée automatiquement dès qu'un programme est démarré.

## 5.9 Éclairage du tambour

L'éclairage du tambour s'allume automatiquement chaque fois que la porte de l'appareil est ouverte et s'éteint automatiquement chaque fois qu'elle est fermée. Lorsque la porte de l'appareil est ouverte, l'éclairage du tambour s'éteint automatiquement après 2 minutes.



- ▶ Appuyer sur la touche pour allumer ou éteindre l'éclairage du tambour lorsque la porte de l'appareil est ouverte.



Si la porte de l'appareil est ouverte pendant ou après la fin du programme standard, l'éclairage du tambour ne s'allume pas automatiquement car il s'agit du programme le plus économe en énergie et le besoin en énergie est (voir page 36) réduit au minimum.

## 5.10 Fin du programme

### Sortir le linge

À la fin du programme,

- le témoin lumineux de la touche  clignote.
- «0h00» s'affiche sur l'écran tactile
- des informations sur la consommation d'énergie (voir page 20) s'affichent sur l'écran tactile si la fonction «EcoManagement» a été (voir page 24) activée dans les réglages utilisateur.



Enlever le linge le plus rapidement possible après la fin du programme pour éviter les plis. Si le linge n'est pas retiré, la phase anti-froissage (voir page 11) commence. Une fois celle-ci terminée, tous les affichages s'éteignent.

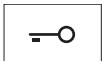

- ▶ Effleurer la touche.
  - La porte de l'appareil s'ouvre.
  - L'éclairage du tambour s'allume.
  - Tous les affichages s'éteignent.



- ▶ Retirer le linge.

### Après chaque utilisation



- ▶ Nettoyer le tamis de porte (voir page 26).

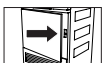

- ▶ Fermer la porte de l'appareil.
  - L'éclairage du tambour s'éteint.

## 5.11 EcoManagement

Programme activé uniquement lorsque le réglage utilisateur «EcoManagement» est (voir page 24) sélectionné.

### Afficher la prévision lors de la sélection du programme

La consommation d'énergie attendue peut être affichée lors de la sélection des fonctions supplémentaires.



- ▶ Effleurer le programme désiré.
  - L'écran tactile affiche le programme sélectionné avec la consommation d'énergie prévue.



### Afficher le dernier programme

La consommation d'énergie du dernier programme peut être affichée lorsqu'aucun programme n'est en cours d'exécution.

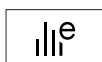

- ▶ Effleurer la touche.
  - La consommation d'énergie du dernier programme est affichée.



- ▶ Effleurer la touche pour terminer la consultation des statistiques.

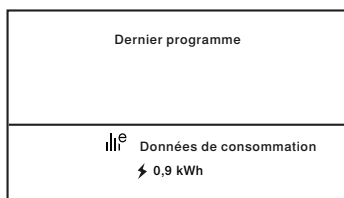

### Afficher la consommation totale et la consommation moyenne

La consommation totale et moyenne peut être affichée lorsqu'aucun programme n'est en cours d'exécution.

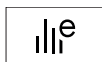

- ▶ Maintenir la touche enfoncée pendant 3 secondes.
  - La consommation totale et la consommation moyenne s'affichent.



- ▶ Effleurer la touche pour terminer la consultation des statistiques.

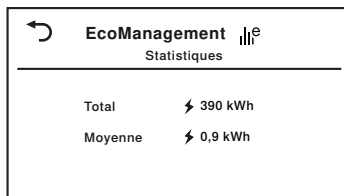

## 6 Favoris

Pour le démarrage simplifié des programmes fréquemment utilisés.



La définition, la modification et la suppression d'un favori ne sont possibles que lorsque la porte de l'appareil est ouverte.

### 6.1 Définir des favoris

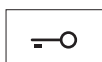





- ▶ Effleurer la touche.
  - La porte de l'appareil s'ouvre.









- ▶ Effleurer la touche.







- ▶ Effleurer une des touches des favoris.

-  ▶ Sélectionner un programme et des fonctions supplémentaires.
-  ▶ Effleurer la touche.
-  ▶ Effleurer la touche pour enregistrer le programme favori.
-  ▶ Pour interrompre la procédure, effleurer la touche.

## 6.2 Modifier des favoris

-  ▶ Effleurer la touche.
  - La porte de l'appareil s'ouvre.
-  ▶ Effleurer la touche.
-  ▶ Appuyer sur le programme favori à modifier.
-  ▶ Effleurer la touche.
  - ▶ Procéder aux modifications.
-  ▶ Effleurer la touche.
-  ▶ Effleurer la touche pour enregistrer le programme favori.
-  ▶ Pour interrompre la procédure, effleurer la touche.

## 6.3 Supprimer des favoris

-  ▶ Effleurer la touche.
  - La porte de l'appareil s'ouvre.
-  ▶ Effleurer la touche.
-  ▶ Appuyer sur le programme favori à supprimer.
-  ▶ Effleurer la touche.
  - Le programme favori est supprimé.

## 6.4 Démarrer un favori



- ▶ Fermer la porte de l'appareil.



- ▶ Effleurer la touche.

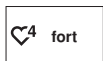

- ▶ Effleurer le programme favori souhaité.



- ▶ Effleurer la touche.
  - Le programme sélectionné démarre.

# 7 V-ZUG-Home

## 7.1 Conditions d'utilisation

Pour profiter pleinement de l'utilisation de V-ZUG-Home, les conditions suivantes doivent être remplies:

- Accès à Internet et à Google Play™ Store/App Store®
- Réseau sans fil conforme à l'une des normes suivantes: 2,4 GHz 802.11 b/g/n
- Smartphone ou tablette électronique raccordé au réseau sans fil
- Système requis pour le smartphone ou la tablette électronique: Android 6.0 ou plus ou iOS 11.0 ou plus



Google Play™ est une marque commerciale de Google Inc.



Apple et le logo Apple sont des marques d'Apple Inc. déposées aux Etats-Unis et dans d'autres pays. App Store® est une marque de service d'Apple Inc.

## 7.2 Première mise en service

- ▶ Régler le mode «Affichage» ou «Commande et affichage» dans le réglage utilisateur «V-ZUG-Home».
- ▶ Activer Bluetooth sur le smartphone/la tablette électronique.
- ▶ Rechercher «V-ZUG» dans Google Play™ Store/App Store®.
- ▶ Installer et ouvrir l'application V-ZUG.
- ▶ Ajouter l'appareil dans l'application V-ZUG.
- ▶ Appuyer sur +.
  - L'écran de l'appareil affiche un code PIN à 6 chiffres.
- ▶ Entrer le code PIN à 6 chiffres dans l'application.
  - Tous les réseaux sans fil disponibles apparaissent dans l'application.
- ▶ Sélectionner un réseau sans fil.
- ▶ Saisir le mot de passe du réseau sans fil.
  - L'appareil est connecté au réseau sans fil.



De plus amples informations sont disponibles dans les instructions d'utilisation V-ZUG-Home ou sur [home.vzug.com](http://home.vzug.com).

## 8 Réglages utilisateur



Les réglages utilisateur ne peuvent être modifiés que si aucun programme n'est en cours d'exécution et qu'aucun message d'erreur n'est affiché.

### 8.1 Adapter les réglages utilisateur



▶ Fermer la porte de l'appareil.



▶ Effleurer la touche.  
– Le menu «Extra» apparaît sur l'écran tactile.



▶ Effleurer la touche.  
▶ Sélectionner et modifier les réglages et sous-niveaux souhaités.

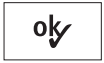

▶ Effleurer la touche pour mémoriser un réglage sélectionné.

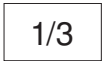

▶ Effleurer la touche pour sélectionner et modifier d'autres réglages.



▶ Effleurer la touche pour quitter les réglages utilisateur.

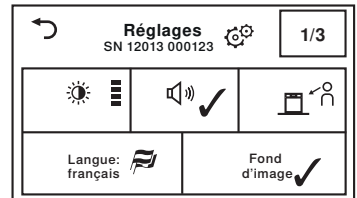
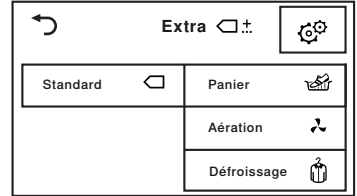

### 8.2 Luminosité

L'affichage peut être adapté aux conditions de luminosité.

- Sombre
- Moyen
- Clair (réglage d'usine)
- Très clair

### 8.3 Signal sonore des touches

Le signal sonore des touches peut être activé ou désactivé. Le signal sonore des touches et ne peut pas être désactivé.

- ON (réglage d'usine)
- OFF

### 8.4 Angle de vue

Améliore la lisibilité de l'écran tactile lorsque celui-ci est vu d'en bas.

- : Par le haut sur l'écran tactile (réglage d'usine)
- : Par le bas sur l'écran tactile

### 8.5 Langue

La langue est réglée lors de la première mise en service. Elle peut être modifiée.

- Allemand
- ...

## 8.6 Fond d'image

Il est possible de désactiver le fond d'image de l'écran tactile. Le fond apparaît en noir.

- ON (réglage d'usine)
- OFF

## 8.7 Degré de séchage

Modifier le degré de séchage, si le linge n'est pas assez sec ou s'il est trop sec. Le nouveau degré de séchage est alors valable pour tous les programmes. Un faible degré de séchage (faible dernier séchage) est recommandé pour l'eau très dure, un degré élevé de séchage pour l'eau très douce.

- pour eau très dure
- pour eau dure
- pour eau normale (réglage d'usine)
- pour eau douce
- pour eau très douce



### Risque de séchage excessif.

Un séchage excessif endommage le linge.

## 8.8 InverserPlus

Lorsque cette fonction est activée, le linge est uniformément séché et le risque d'emmêlage est réduit.

- ON
- OFF (réglage d'usine)

## 8.9 EcoManagement

Lorsque la fonction est activée, des pronostics de consommation sont affichés au début du programme, les données de consommation effectives sont affichées à la fin du programme. Les valeurs de consommation enregistrées peuvent être effacées sous «Statistiques».

- ON (réglage d'usine)
- OFF
- Statistiques
- Info

## 8.10 Sécurité enfants

La sécurité enfants empêche tout démarrage non intentionnel du programme. L'appareil ne peut être (voir page 18) utilisé qu'après la saisie du code 731.

- ON
- OFF (réglage d'usine)

## 8.11 Éclairage du tambour

Lorsque la fonction est activée, l'éclairage du tambour s'allume automatiquement chaque fois que la porte de l'appareil est ouverte et s'éteint automatiquement chaque fois qu'elle est fermée.

- ON (réglage d'usine)
- OFF

## 8.12 Mode Standard\*

Il est possible de déterminer laquelle des trois fonctions supplémentaires «SilentPlus», «Sprint» et «Eco» est activée par défaut pour chaque sélection de programme. Si «sans fonction supplémentaire» est sélectionné, aucune fonction supplémentaire n'est activée.

- Sans fonction supplémentaire (réglage d'usine)
- SilentPlus
- Sprint
- Éco

\*selon modèle



## 8.13 V-ZUG-Home

Avec V-ZUG-Home (voir page 22) , vous pouvez accéder à vos appareils via l'application V-ZUG et, par exemple,

- éteindre un appareil en marche;
- consulter les différents états de vos appareils électroménagers.



- Commande et affichage
- Affichage
- OFF (réglage d'usine)



De plus amples informations sont disponibles dans les instructions d'utilisation V-ZUG-Home ou sur [home.vzug.com](http://home.vzug.com).

## 8.14 Réglages d'usine

Les réglages d'usine peuvent être restaurés. La langue modifiée n'est pas ramenée aux réglages d'usine.

- : Restaurer
- : Ne pas restaurer



Les favoris enregistrés sont également supprimés.

# 9 Mode démo

En mode démo, presque toutes les fonctions de l'appareil sont disponibles, mais le séchage est impossible.



Le mode démo ne peut être activé ou désactivé que lorsque la porte de l'appareil est ouverte.

## 9.1 Activer

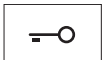

- ▶ Effleurer la touche.
  - La porte de l'appareil s'ouvre.



- ▶ Maintenir les touches enfoncées simultanément pendant 5 secondes jusqu'à ce que le menu «Mode démo» apparaisse sur l'écran tactile.



- ▶ Effleurer la touche.
  - Le mode démo est sélectionné.



- ▶ Effleurer la touche.
  - Le réglage est mémorisé.
  - L'écran tactile s'assombrit.

## 9.2 Désactiver

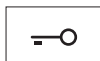

- ▶ Effleurer la touche.
  - La porte de l'appareil s'ouvre.

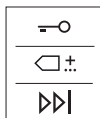

- ▶ Maintenir les touches enfoncées simultanément.
  - Le menu «Mode démo» apparaît sur l'écran tactile.



- ▶ Effleurer la touche.
  - Le mode démo n'est pas sélectionné.

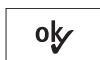

- ▶ Effleurer la touche.
  - Le réglage est mémorisé.
  - L'écran tactile s'assombrit.

# 10 Entretien et maintenance

Un dépôt de peluches important déclenche le message de dérangement «A9 Nettoyage tamis et filtres» (voir page 29).

## 10.1 Intervalles de nettoyage

Élément de l'appareil	Intervalle de nettoyage
Tamis de porte	<ul style="list-style-type: none"> <li>▪ Après chaque utilisation</li> <li>▪ En cas de demande «A9 Nettoyage tamis et tapis»</li> </ul>
Natte filtrante de la porte	<ul style="list-style-type: none"> <li>▪ En cas de demande «A9 Nettoyage tamis et tapis»</li> <li>▪ Selon les besoins</li> </ul>
Natte filtrante avant	<ul style="list-style-type: none"> <li>▪ En cas de demande «A9 Nettoyage tamis et tapis»</li> <li>▪ Une fois par an</li> </ul>
Sonde d'humidité	<ul style="list-style-type: none"> <li>▪ En cas de demande «A3 Nettoyer sonde d'humidité»</li> </ul>
Capteur de température	<ul style="list-style-type: none"> <li>▪ Selon les besoins</li> </ul>
Nettoyage extérieur	<ul style="list-style-type: none"> <li>▪ Selon les besoins</li> </ul>

## 10.2 Nettoyer le tamis de porte et la natte filtrante de la porte

### Nettoyer le tamis de porte

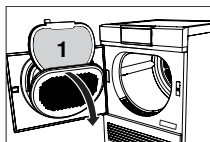

- ▶ Ouvrir la porte de l'appareil, puis le couvercle du tamis de porte.
- ▶ Retirer le tamis de porte 1 et supprimer les peluches.
- ▶ Remettre le tamis de porte 1 en place.
- ▶ Rabattre le couvercle du tamis de la porte et refermer la porte de l'appareil.

### Nettoyer le tamis de porte et la natte filtrante de la porte

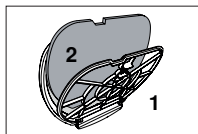

- ▶ Retirer le tamis de porte 1 comme décrit dans la section «Nettoyer le tamis de porte».
- ▶ Ouvrir le tamis de porte 1 et retirer la natte filtrante 2.

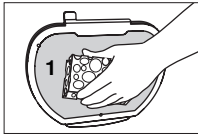

- ▶ Tenir le tamis de porte **1** face à une source lumineuse afin de détecter les dépôts. Nettoyer, si besoin, le tamis de porte **1** (avec de l'eau, le côté doux d'une éponge et un produit abrasif liquide ou du vinaigre de ménage).

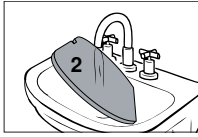

- ▶ Laver la natte filtrante de la porte **2** à l'eau courante ou à la machine à laver à 40 °C.



### Risque de dommages de l'appareil en cas d'utilisation d'un aspirateur.

Ne jamais nettoyer la natte filtrante avec un aspirateur.

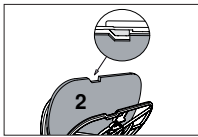

- ▶ Insérer de nouveau la natte filtrante **2** sèche dans le tamis de porte **1**.
- ▶ Remettre le tamis de porte **1** sec en place.



Veiller au positionnement correct du tamis de porte.

## 10.3 Nettoyer la natte filtrante avant

Si, après le nettoyage du tamis de porte et de la natte filtrante de la porte, le message d'erreur «A9 Nettoyer tapis et tapis» s'affiche encore, la natte filtrante avant doit également être nettoyée avec soin.

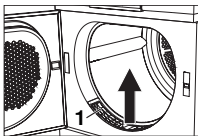

- ▶ Ouvrir la porte de l'appareil et retirer la grille avant **1**.

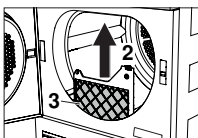

- ▶ Appuyer légèrement sur la languette **2** et sortir la natte filtrante avant **3**.

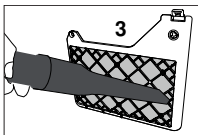

- ▶ Aspirer avec prudence la natte filtrante avant **3** avec l'embout de l'aspirateur.
- ▶ Si nécessaire, nettoyer aussi le canal d'air situé à l'avant de la natte filtrante avant avec un aspirateur ou un chiffon humide.
- ▶ Insérer de nouveau la natte filtrante avant **3** jusqu'à ce qu'elle s'enclenche. Veiller au bon positionnement.
- ▶ Remettre la grille avant **1** en place.



### Dommages de l'équipement dus à une insertion incorrecte de la natte filtrante avant.

L'appareil ne peut démarrer que lorsque la natte filtrante avant est correctement placée.

## 10.4 Nettoyer la sonde d'humidité

Lorsque le message de dérangement «A3» apparaît, la sonde d'humidité doit être nettoyée.

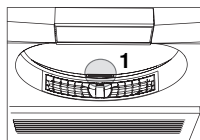

- ▶ Ouvrir la porte de l'appareil.

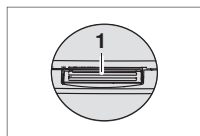

- ▶ Retirer les peluches et les corps étrangers de la sonde d'humidité 1.
- ▶ Si nécessaire, nettoyer la sonde d'humidité 1 avec un chiffon humide et la sécher.

## 10.5 Nettoyer le capteur de température



Nettoyer soigneusement le capteur de température.

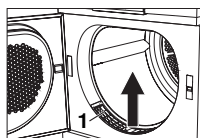

- ▶ Ouvrir la porte de l'appareil et retirer la grille avant 1.

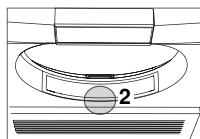

- ▶ Nettoyer le capteur de température 2 avec un chiffon humide.
- ▶ Remettre la grille avant 1 en place.

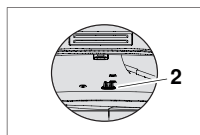

## 10.6 Nettoyer l'appareil

- ▶ De temps à autre, nettoyer l'extérieur de l'appareil avec un chiffon humide et le sécher.

## 11 Comment remédier soi-même à une panne

Vous pouvez remédier aux dérangements suivants par vous-même dans certaines conditions. S'il s'avère que cela est impossible, veuillez noter le message de dérangement complet (message, numéros F et E) et appeler le service après-vente.

### 11.1 Messages de dérangement



Affichage	Cause possible	Remède
A0 Vérifier écoulement	<ul style="list-style-type: none"> <li>▪ La conduite d'écoulement est bouchée, pliée ou défectueuse.</li> <li>▪ La hauteur de refoulement de la conduite d'écoulement est trop élevée (&gt; 1,2 m).</li> <li>▪ L'appareil est raccordé à un double si-phon sous crépi.</li> </ul>	<ul style="list-style-type: none"> <li>▶ Vérifier la conduite d'écoulement en dehors de l'appareil.</li> <li>▶ Appuyer sur la touche <b>▷▷ </b>.</li> <li>▶ Redémarrer le programme.</li> </ul>
A3 Nettoyer sonde d'humidité	<ul style="list-style-type: none"> <li>▪ La sonde d'humidité est encrassée ou mouillée.</li> </ul>	<ul style="list-style-type: none"> <li>▶ Nettoyer et sécher (voir page 28) la sonde d'humidité.</li> <li>▶ Appuyer sur la touche <b>▷▷ </b>.</li> <li>▶ Redémarrer le programme.</li> </ul>
A9 Nettoyage tamis et tapis	<ul style="list-style-type: none"> <li>▪ Le tamis de porte, la natte filtrante de la porte et/ou la natte filtrante avant est bouché.</li> </ul>	<ul style="list-style-type: none"> <li>▶ Vérifier et nettoyer (voir page 26) le tamis de porte et la natte filtrante.</li> <li>▶ Vérifier la natte filtrante avant et la nettoyer (voir page 27).</li> <li>▶ Appuyer sur la touche <b>▷▷ </b>.</li> <li>▶ Redémarrer le programme.</li> </ul>
Insérer le tamis de porte/fermer la porte de l'appareil	<ul style="list-style-type: none"> <li>▪ Le tamis de porte est absent.</li> <li>▪ La porte de l'appareil est ouverte.</li> </ul>	<ul style="list-style-type: none"> <li>▶ Installer le tamis de porte (veiller à son bon positionnement).</li> <li>▶ Fermer la porte de l'appareil.</li> <li>▶ Redémarrer le programme.</li> </ul>
Mettre le tapis avant en place	<ul style="list-style-type: none"> <li>▪ La natte filtrante avant est absente ou n'est pas bien mise en place.</li> </ul>	<ul style="list-style-type: none"> <li>▶ Bien mettre en place la natte filtrante avant.</li> <li>▶ Fermer la porte de l'appareil.</li> <li>▶ Redémarrer le programme.</li> </ul>
FXX/EXX voir mode d'emploi SN XXXXX XXXXXX	<ul style="list-style-type: none"> <li>▪ Diverses situations peuvent conduire à ce message d'erreur.</li> </ul>	<ul style="list-style-type: none"> <li>▶ Appuyer sur la touche <b>▷▷ </b>.</li> <li>▶ Débrancher la fiche secteur.</li> <li>▶ Attendre environ 1 minute.</li> <li>▶ Rebrancher la fiche secteur et sélectionner un nouveau programme.</li> </ul>
	<ul style="list-style-type: none"> <li>▪ Si le dérangement apparaît à nouveau:</li> </ul>	<ul style="list-style-type: none"> <li>▶ Noter le message de dérangement complet ainsi que le numéro SN de l'appareil.</li> <li>▶ Débrancher la fiche secteur.</li> <li>▶ Appeler le service après-vente.</li> </ul>

Affichage	Cause possible	Remède
UXX/EXX voir mode d'emploi SN XXXXX XXXXXX	<ul style="list-style-type: none"> <li>▪ Surtension (U1)</li> <li>▪ Sous-tension (U2)</li> </ul>	<ul style="list-style-type: none"> <li>▶ Appuyer sur la touche <b>▷▷ </b>.</li> <li>▶ Débrancher la fiche secteur.</li> <li>▶ Attendre environ 1 minute.</li> <li>▶ Rebrancher la fiche secteur et sélectionner un nouveau programme.</li> </ul>
	<ul style="list-style-type: none"> <li>▪ Si le dérangement apparaît à nouveau:</li> </ul>	<ul style="list-style-type: none"> <li>▶ Débrancher la fiche secteur.</li> <li>▶ Faire contrôler l'installation domestique par un électricien.</li> </ul>

## 11.2 Autres problèmes possibles

Problème	Cause possible	Remède
Le programme dure nettement plus longtemps qu'indiqué.	<ul style="list-style-type: none"> <li>▪ Le tamis de porte et/ou la natte filtrante de la porte sont bouchés.</li> </ul>	<ul style="list-style-type: none"> <li>▶ Nettoyer (voir page 26) le tamis de porte et/ou la natte filtrante de la porte.</li> </ul>
	<ul style="list-style-type: none"> <li>▪ La natte filtrante avant est bouchée.</li> </ul>	<ul style="list-style-type: none"> <li>▶ Nettoyer (voir page 27) la natte filtrante avant.</li> </ul>
	<ul style="list-style-type: none"> <li>▪ Le linge était très mouillé.</li> </ul>	<ul style="list-style-type: none"> <li>▶ Essorer le linge davantage.</li> </ul>
	<ul style="list-style-type: none"> <li>▪ La température ambiante est trop élevée ou trop basse.</li> </ul>	<ul style="list-style-type: none"> <li>▶ Améliorer la ventilation et l'aération du local.</li> <li>▶ S'assurer que la température ambiante se situe entre 5 et 35 °C.</li> </ul>
Il est impossible de sélectionner un nouveau programme.	<ul style="list-style-type: none"> <li>▪ Un programme a été interrompu.</li> </ul>	<ul style="list-style-type: none"> <li>▶ Appuyer sur la touche <b>▷▷ </b>.</li> <li>▶ Sélectionner un nouveau programme.</li> </ul>

Problème	Cause possible	Remède
Le linge n'est pas assez sec ou la ceinture du jean est encore humide.	<ul style="list-style-type: none"> <li>▪ La charge se compose de textiles disparates.</li> </ul>	<ul style="list-style-type: none"> <li>▶ Sélectionner un programme plus long, p. ex. Séchage fort ☀.</li> </ul> <p>Ou:</p> <ul style="list-style-type: none"> <li>▶ Sélectionner le séchage avec minuterie ...</li> </ul> <p>Ou:</p> <ul style="list-style-type: none"> <li>▶ Modifier (voir page 24) le degré de séchage.</li> </ul>
	<ul style="list-style-type: none"> <li>▪ Le tamis de porte et/ou la natte filtrante de la porte sont bouchés.</li> </ul>	<ul style="list-style-type: none"> <li>▶ Nettoyer (voir page 26) le tamis de porte et/ou la natte filtrante de la porte.</li> </ul>
	<ul style="list-style-type: none"> <li>▪ La natte filtrante avant est bouchée.</li> </ul>	<ul style="list-style-type: none"> <li>▶ Nettoyer (voir page 27) la natte filtrante avant.</li> </ul>
	<ul style="list-style-type: none"> <li>▪ L'alimentation électrique est interrompue.</li> </ul>	<ul style="list-style-type: none"> <li>▶ Vérifier la fiche secteur, la ligne et les fusibles.</li> </ul>
	<ul style="list-style-type: none"> <li>▪ La sonde d'humidité est encrassée.</li> </ul>	<ul style="list-style-type: none"> <li>▶ Nettoyer (voir page 28) la sonde d'humidité.</li> </ul>
	<ul style="list-style-type: none"> <li>▪ Le mode démo est enclenché.</li> </ul>	<ul style="list-style-type: none"> <li>▶ Désactiver (voir page 26) le mode démo.</li> </ul>
L'indication de durée restante reste inchangée pendant un certain temps.	<ul style="list-style-type: none"> <li>▪ Le degré de séchage n'est pas encore atteint.</li> </ul>	<ul style="list-style-type: none"> <li>▶ Aucune mesure requise. L'affichage se poursuit automatiquement alors que le degré de séchage est atteint.</li> </ul>
	<ul style="list-style-type: none"> <li>▪ Composition très disparate du linge.</li> </ul>	<ul style="list-style-type: none"> <li>▶ Aucune mesure. L'affichage se poursuit automatiquement au bout de quelques instants.</li> </ul>
	<ul style="list-style-type: none"> <li>▪ Le tamis de porte est recouvert de peluches.</li> </ul>	<ul style="list-style-type: none"> <li>▶ Nettoyer (voir page 26) le tamis de porte.</li> </ul>
L'avancement du programme reste longtemps sur «Aération».	<ul style="list-style-type: none"> <li>▪ Le linge est refroidi.</li> <li>▪ Une température ambiante élevée prolonge la phase de refroidissement.</li> </ul>	<ul style="list-style-type: none"> <li>▶ Aucune mesure requise. Le linge peut être retiré à tout moment, à condition qu'il soit ensuite étendu afin de refroidir.</li> </ul>
	<ul style="list-style-type: none"> <li>▪ Le capteur de température est encrassé.</li> </ul>	<ul style="list-style-type: none"> <li>▶ Nettoyer (voir page 28) le capteur de température.</li> </ul>

Problème	Cause possible	Remède
L'appareil ne démarre pas.	<ul style="list-style-type: none"> <li>▪ La porte de l'appareil est ouverte.</li> </ul>	<ul style="list-style-type: none"> <li>▶ Fermer la porte de l'appareil.</li> </ul>
	<ul style="list-style-type: none"> <li>▪ Le tamis de porte ou la natte filtrante avant sont absents.</li> </ul>	<ul style="list-style-type: none"> <li>▶ Installer le tamis de porte ou la natte filtrante avant et veiller au bon positionnement.</li> </ul>
	<ul style="list-style-type: none"> <li>▪ L'alimentation électrique est interrompue.</li> </ul>	<ul style="list-style-type: none"> <li>▶ Brancher la fiche secteur dans la prise.</li> <li>▶ Enclencher l'interrupteur mural.</li> <li>▶ Vérifier le fusible.</li> </ul>
La porte de l'appareil s'ouvre pendant le fonctionnement.	<ul style="list-style-type: none"> <li>▪ Diverses situations dans l'appareil peuvent conduire à cela.</li> </ul>	<ul style="list-style-type: none"> <li>▶ Fermer la porte de l'appareil.</li> <li>▶ Effleurer la touche .</li> <li>– Le programme se poursuit.</li> </ul>
Il y a des rayures et des bosses dans le tambour.	<ul style="list-style-type: none"> <li>▪ Le séchage des textiles comportant des boutons ou des boucles peut provoquer des rayures et des bosses.</li> </ul>	<ul style="list-style-type: none"> <li>▶ Aucune réparation nécessaire. Les rayures et les bosses n'ont aucune influence sur le processus de séchage ni sur le résultat du séchage.</li> </ul>
Le linge est très froissé.	<ul style="list-style-type: none"> <li>▪ Charge trop élevée.</li> </ul>	<ul style="list-style-type: none"> <li>▶ Réduire la charge.</li> </ul>
	<ul style="list-style-type: none"> <li>▪ Le linge a été essoré dans la machine à laver à une vitesse d'essorage trop élevée.</li> </ul>	<ul style="list-style-type: none"> <li>▶ Activer (voir page 13) la fonction supplémentaire ReversePlus .</li> </ul> <p>Ou:</p> <ul style="list-style-type: none"> <li>▶ Essorer le linge à une vitesse d'essorage plus lente.</li> </ul>
	<ul style="list-style-type: none"> <li>▪ Le linge est entortillé après la fin du programme.</li> </ul>	<ul style="list-style-type: none"> <li>▶ Activer (voir page 13) la fonction supplémentaire ReversePlus .</li> </ul>
	<ul style="list-style-type: none"> <li>▪ Le linge est resté trop longtemps dans le tambour après la fin du programme.</li> </ul>	<ul style="list-style-type: none"> <li>▶ Retirer le linge du tambour immédiatement après la fin du programme.</li> </ul>
Les valeurs de consommation EcoManagement affichées sont trop élevées.	<ul style="list-style-type: none"> <li>▪ Les valeurs peuvent varier selon le programme, la charge, les fonctions supplémentaires et les réglages utilisateur.</li> <li>▪ Il n'est pas possible d'exclure des variations liées au système.</li> </ul>	<ul style="list-style-type: none"> <li>▶ Tenir compte des réglages utilisateur et des fonctions supplémentaires.</li> </ul>



Problème	Cause possible	Remède
Des enchevêtrements se forment dans le linge de lit.		<ul style="list-style-type: none"> <li>▶ Sélectionner (voir page 13) en plus la fonction supplémentaire «InverserPlus».</li> </ul> Ou: <ul style="list-style-type: none"> <li>▶ Sélectionner (voir page 12) le programme textile «Linge de lit».</li> </ul>

## 12 Pièces de rechange

Indiquer (voir page 2) le nom du modèle, le numéro de modèle et le type lors de la commande.

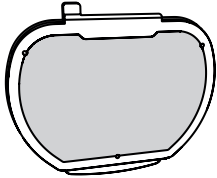

Tamis de porte

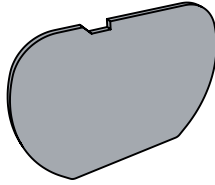

Natte filtrante de la porte

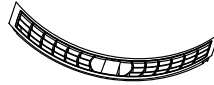

Grille avant

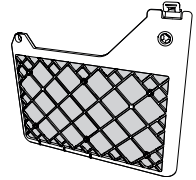

Natte filtrante avant

## 13 Caractéristiques techniques

### Dimensions

Hauteur	85 cm
Largeur	59,5 cm
Profondeur	61 cm
Poids	65 kg
Hauteur de refoulement de la pompe	1,2 m
Quantité de remplissage	7 kg de linge sec

### Conditions ambiantes



















Températures ambiantes admissibles pendant le fonctionnement	de 5 à 35 °C
--	--------------

### Raccordement électrique

Le raccordement électrique se trouve sur la plaque signalétique (voir page 43).

### 13.1 Indications pour les instituts d'essai

- ▶ Avant chaque mesure, l'appareil doit être raccordé pendant 5 minutes au moins au secteur.
- ▶ La détermination correcte des données de déclaration est possible après une phase de rodage de 5 programmes de séchage complets (programme automatique: séchage normal ) avec du linge.
- ▶ Après chaque programme de séchage, le tamis de porte doit être nettoyé à l'eau.
- ▶ La détection de l'humidité de l'appareil est réglée pour une dureté d'eau moyenne. Pour adapter l'appareil à la valeur de conductivité de l'eau selon la norme (750 µS/cm), le degré de séchage doit être (voir page 24) paramétré sur «1» dans les réglages utilisateur.
- ▶ Régler le programme selon EN 61121:

Programmes	Quantité de remplissage	Modèle 12012	Modèle 12013
Linge en coton, séchage normal	7 kg	<ul style="list-style-type: none"> <li>▶ Appuyer sur la touche .</li> <li>▶ Appuyer sur la touche .</li> <li>▶ Appuyer sur la touche .</li> </ul>	<ul style="list-style-type: none"> <li>▶ Appuyer sur la touche .</li> <li>▶ Appuyer sur la touche .</li> <li>▶ Appuyer sur la touche .</li> </ul>
Linge en coton, humide prêt à repasser	7 kg	<ul style="list-style-type: none"> <li>▶ Appuyer sur la touche .</li> <li>▶ Appuyer sur la touche .</li> </ul>	<ul style="list-style-type: none"> <li>▶ Appuyer sur la touche , puis sur .</li> <li>▶ Appuyer sur la touche .</li> </ul>
Facile d'entretien, séchage normal	2,5 kg	<ul style="list-style-type: none"> <li>▶ Appuyer sur la touche , puis sur .</li> <li>▶ Appuyer sur la touche .</li> </ul>	<ul style="list-style-type: none"> <li>▶ Appuyer successivement sur les touches ,  et .</li> <li>▶ Appuyer sur la touche .</li> </ul>

### 13.2 Fiche technique du produit

#### Selon le règlement CE n°392/2012

Marque	-	V-ZUG SA
L'identification du modèle correspond aux 5 premiers caractères figurant sur la plaque signalétique.	-	12012   12013
Capacité nominale linge en coton en pleine charge	kg	7
Type d'appareil	-	Sèche-linge à condensation
Classe d'efficacité énergétique	-	A+++
Consommation d'énergie de x kWh/an <sup>1</sup>	kWh/an	138,0
Type de sèche-linge	-	Sèche-linge avec fonctions automatiques

**Selon le règlement CE n° 392/2012**

Consommation d'énergie du programme coton standard en pleine charge	kWh	1,12
Consommation d'énergie du programme coton standard en charge partielle	kWh	0,65
Besoins en énergie, appareil éteint	W	0,09
Puissance absorbée, appareil allumé	W	2,60
Durée de l'état allumé	min	10
Programme coton standard <sup>2</sup>		Programme standard
Durée pondérée du programme <sup>3</sup>	min	126
Durée du programme coton standard en pleine charge	min	162
Durée du programme coton standard en charge partielle	min	99
Classe d'efficacité de condensation <sup>4</sup>	-	A
Efficacité de condensation du programme coton standard en pleine charge	%	93
Efficacité de condensation du programme coton standard en charge partielle	%	93
Efficacité de condensation pondérée <sup>5</sup>	%	93
Niveau de puissance acoustique	dB	62

1) Consommation d'énergie de x kWh/an sur la base de 160 cycles de séchage avec le programme coton standard en pleine charge et en charge partielle, ainsi qu'avec l'utilisation des modes de fonctionnement à faible puissance absorbée. La consommation réelle d'énergie par cycle dépend du mode d'utilisation de l'appareil.

2) Programme coton standard, sur lequel se basent les informations figurant sur l'étiquette et dans la fiche de données. Ce programme est adapté au séchage de textiles en coton normalement humides et est le plus efficace pour le coton en termes de consommation d'énergie.

3) Durée pondérée du programme coton standard en pleine charge et en charge partielle

4) Classe d'efficacité de condensation sur une échelle de G (efficacité minimale) à A (efficacité maximale)

5) Efficacité de condensation pondérée du programme coton standard en pleine charge et en charge partielle

### 13.3 Données de consommation

#### Programmes automatiques

Les indications concernant la durée des programme et leur consommation d'énergie s'appliquent à la quantité de remplissage maximale, essorée à env. 1200 tr/min, ce qui correspond à une humidité d'env. 60 %. Dans le cas d'une vitesse d'essorage supérieure ou d'un poids de linge inférieur, ces valeurs doivent être réduites de l'ordre de 20 à 30 %.

Programme	Quantité de remplissage kg	Humidité résiduelle %	Durée du programme h/min	Énergie kWh
Programme standard <sup>1</sup>	1 à 7	-1 à 2	2h42	1,12
Séchage fort	1 à 7	-4 à -1	2h15	1,45
Séchage normal	1 à 7	-1 à 2	1h55	1,30
Humide prêt à repasser	1 à 7	8 à 16	1h35	0,99
Humide repassage	1 à 7	20 à 30	1h20	0,74

<sup>1</sup> Programme le plus efficace en énergie pour le séchage du linge en coton humide standard.

#### Programmes textile

Les valeurs peuvent varier selon le programme, le chargement, les fonctions supplémentaires, les réglages utilisateur, l'humidité initiale du linge et la température ambiante.

Programme	Quantité de remplissage kg	Humidité résiduelle %	Durée du programme h/min	Énergie kWh
Chemises	1 à 7 unités	0 à 2	0h33	0,27
Jeans	1 à 4	-1 à 2	1h36	1,00
Soie	1 à 1,5	0 à 2	0h40	0,30
Layette	1 à 5	-1 à 1	2h00	1,29
Linge de lit	1 à 3	-1 à 1	1h16	0,77
Duvet épais	1 à 2	-1 à 1	2h30	1,50
Duvet fin	1 à 2	-1 à 1	2h00	1,20
Textiles imperméables	1 à 3	0 à 2	0h55	0,49
Laine	1	0 à 5	1h05	0,66
Tissu éponge	1 à 3	-1 à 1	1h30	0,90
Molleton	1	-	0h06	0,04
Hygiène	1 à 3	-5 à -2	2h00	1,28
WetClean finish	1	-	0h06	0,04

**Programmes spéciaux**

Programme	Quantité de remplissage kg	Humidité résiduelle %	Durée du programme h/min	Énergie kWh
Aération	1 à 1,5	–	0h10	0,03
Défroissage	1	–	0h20	0,10

**14 Conseils de séchage****14.1 Économiser de l'énergie**

- Avant le séchage, essorer le linge dans la machine à laver avec une vitesse supérieure. L'essorage mécanique dans la machine à laver est beaucoup plus efficace que l'évaporation de l'eau dans le sèche-linge.
- Nettoyer régulièrement le tamis de porte et les nattes filtrantes. Les filtres salis bloquent le flux d'air et réduisent l'efficacité de l'appareil.
- Utiliser autant que possible la quantité de remplissage maximale du programme correspondant.
- Sélectionner «EcoManagement» pour trouver des programmes efficaces.

**14.2 Éviter des dommages**

- Tenir compte des symboles d'entretien sur les étiquettes des textiles.
- Pour le séchage, n'utiliser de préférence aucun adoucissant, serviette parfumée ni autre revitalisant textile.
- Avant le séchage, retirer les corps étrangers et les grandes pièces en métal ou en plastique dur (boucles, cailloux, aides au dosage de la lessive, etc.). Ils peuvent brosser le tambour.
- Fermer les fermetures éclair, œillets et crochets. Ceux-ci pourraient endommager le linge et le tambour.
- Fermer les housses de couette et les taies d'oreillers, attacher les ceintures en tissu et rubans des tabliers pour éviter tout enchevêtrement inextricable.

## 15 Élimination

### 15.1 Emballage



Les enfants ne doivent jamais jouer avec les matériaux d'emballage en raison du risque de blessures ou d'étouffement. Stockez les matériaux d'emballage dans un endroit sûr ou éliminez-les dans le respect de l'environnement.

### 15.2 Sécurité

Rendez le dispositif inutilisable, afin que des accidents dus à une mauvaise utilisation (par exemple, par des enfants en train de jouer) puissent être évités:

- ▶ débranchez l'appareil du secteur. Pour les appareils branchés de façon fixe, faites appel à un électricien concessionnaire! Coupez ensuite le câble d'alimentation de l'appareil.
- ▶ Retirez le verrouillage de la porte ou rendez-le inutilisable.

### 15.3 Élimination



- Le symbole «poubelle barrée» requiert l'élimination séparée des équipements électriques et électroniques (DEEE). De tels appareils peuvent contenir des substances dangereuses et dangereuses pour l'environnement.
- Ces appareils doivent être éliminés à un point de collecte agréé pour le recyclage des équipements électriques et électroniques et ne doivent pas être jetés avec les déchets ménagers non triés. Vous contribuez ainsi à protéger les ressources et l'environnement.
- Pour de plus amples informations, veuillez vous adresser aux autorités locales.

### 15.4 Remarque pompe à chaleur

Cet appareil ne comporte ni CFC ni FC. Il contient des gaz à effet de serre fluorés relevant du protocole de Kyoto.

Pompe à chaleur	fermé hermétiquement
Gaz à effet de serre	R134a
Quantité de remplissage [kg]	0,370
PRG [(kg CO <sub>2</sub> )/(kg de gaz à effet de serre)]	1430
PRG total [t CO <sub>2</sub> ]	0,529

# 16 Index

<b>A</b>	
Aération.....	31
Programmes spéciaux.....	13
Angle de vue.....	23
Animaux en peluche	
Programme Panier .....	13
Application V-ZUG .....	22
<b>B</b>	
Bonnets	
Programme Panier .....	13
<b>C</b>	
Calcul de la durée restante .....	14
Chemises	
Programmes textile .....	12
Connexion WiFi .....	22
Consignes de sécurité	
Conditions de fonctionnement.....	5
Consignes de sécurité.....	6
consommation d'énergie.....	14
Contrat d'entretien.....	43
Couettes	
Duvet épais.....	12
Duvet fin .....	12
Coussins	
Duvet épais.....	12
<b>D</b>	
Défroissage	
Molleton.....	12
Programmes spéciaux.....	13
WetClean finish .....	12
Degré de séchage.....	24
Démarrage différé.....	13
Démarrer .....	17
Dérangements.....	29
Désignation du modèle .....	2
Domaine de validité.....	2
Doudounes	
Duvet épais.....	12
Duvet fin .....	12
Duvet.....	12
<b>E</b>	
Éclairage du tambour .....	10
Éco.....	10, 13
EcoManagement.....	10, 14
Activer.....	24
Affichage .....	20
Économiser de l'énergie .....	37
Éco .....	13
EcoManagement.....	14
Élimination.....	38
Éliminer l'appareil .....	38
Éliminer les germes.....	12
Extra doux .....	13
<b>F</b>	
Favoris .....	10
Définir.....	20
Démarrer .....	22
Effacement.....	21
Modification.....	21
Fonctions supplémentaires.....	13
Démarrer .....	17
Fond d'image .....	24
<b>G</b>	
Gants	
Programme Panier .....	13
Goretex	
Textiles imperméables.....	12
<b>I</b>	
Indication de durée restante.....	31
Interrompre	
Programme .....	18
InverserPlus.....	13, 24
<b>J</b>	
Jeans	
Programmes textile .....	12
<b>L</b>	
Langue.....	23
Layette	
Programmes textile .....	12
Linge couleur	
Programmes textile .....	12
Linge de lit	
InverserPlus .....	13
Programmes textile .....	12
Linge de table	
Humide repassage.....	11
Linge en tissu éponge	
Tissu éponge.....	12
Longue durée du programme.....	30
Luminosité.....	23
<b>M</b>	
Mesure de charge .....	14
Mode démo.....	25
Mode standard.....	24

<b>N</b>		Démarrage différé.....	13
Notes.....	41	Séchage efficace	
Numéro de modèle .....	2	Programme standard.....	13
<b>O</b>		Séchage hygiénique avec minuterie	
Ouverture de la porte.....	10, 15	Hygiène.....	12
Ouvrir la porte de l'appareil.....	15	Séchage rapide	
<b>P</b>		Sprint.....	13
Pause .....	10	Séchage silencieux	
Pièces de rechange .....	33	SilentPlus.....	13
Pompe à chaleur.....	38	Séchage uniforme	
Première mise en service.....	9	InverserPlus .....	13
Problèmes .....	29	Sécurité enfants .....	24
Programme		Service et assistance .....	43
Arrêt prématuré.....	10, 18	Serviettes	
Démarrer .....	10, 15, 16	Tissu éponge.....	12
Interrompre .....	10, 18	Signal sonore des touches .....	23
Modification.....	17	SilentPlus.....	13
Programme Panier		Soie	
Programmes spéciaux.....	13	Programmes textile .....	12
Programme standard .....	10, 13	Sous-vêtements	
Démarrer .....	16	Séchage normal.....	11
Programmes automatiques.....	10, 11	Sprint .....	13
Démarrer .....	15	Symboles.....	5
Données de consommation .....	36	Sympatex.....	12
Programmes spéciaux.....	10, 13	<b>T</b>	
Démarrer .....	16	Tennis	
Données de consommation .....	37	Programme Panier .....	13
Programmes textile.....	10, 12	Terminer	
Démarrer .....	16	Programme .....	18
Données de consommation .....	36	Textiles délicats	
<b>Q</b>		WetClean finish .....	12
Questions .....	43	Textiles en laine	
<b>R</b>		Laine.....	12
Réduire les plis		Molleton.....	12
Défroissage.....	13	Textiles imperméables .....	12
Réglages d'usine .....	25	T-shirts	
Risque d'emmêlement		Séchage normal.....	11
InverserPlus .....	13	Type.....	2
<b>S</b>		<b>V</b>	
Séchage avec minuterie.....	10, 11, 16	Vêtements de loisirs	
Séchage délicat		Textiles imperméables.....	12
Chemises .....	12	Vêtements de sport	
Délicat.....	13	Textiles imperméables.....	12
Extra doux.....	13	V-ZUG-Home.....	10, 25
Layette .....	12	<b>W</b>	
Soie .....	12	WetClean finish .....	12
Textiles en laine .....	12		
Vêtements de loisirs et de sport.....	12		
Séchage économe en énergie			



# 17 Notes



## 18 Service et assistance



Le chapitre «Éliminer des dérangements» vous donne des informations précieuses pour résoudre les petits dérangements. Vous pouvez ainsi éviter de faire appel à un technicien de service et économiser les éventuels coûts afférents.

Vous trouverez les informations sur la garantie V-ZUG à l'adresse [www.vzug.com](http://www.vzug.com) →Service

→Informations sur la garantie. Veuillez les lire attentivement.

Veuillez enregistrer votre appareil V-ZUG le plus tôt possible:

- en ligne via [www.vzug.com](http://www.vzug.com) →Service →Saisie des données de garantie ou
- en utilisant la carte d'inscription jointe.

En cas de dérangement, vous bénéficierez ainsi de la meilleure assistance possible dès la période de garantie de l'appareil. Pour l'enregistrement, vous aurez besoin du numéro de série (SN) et de la désignation de l'appareil. Ces informations se trouvent sur la plaque signalétique de votre appareil.

Les informations de mon appareil:

SN: \_\_\_\_\_ Appareil: \_\_\_\_\_

Gardez toujours ces informations sur l'appareil à portée de main lorsque vous contactez V-ZUG. Merci beaucoup.

### Plaque signalétique

- ▶ Ouvrir la porte de l'appareil.
  - La plaque signalétique se trouve en bas à droite.



Le numéro de série (SN) peut également être consulté comme suit:

- ▶ Maintenir la touche **▷|** enfoncée jusqu'à ce que «Réglages – SN 12013 000123» apparaisse à l'écran tactile.

### Votre demande de réparation

En composant le numéro d'assistance gratuit 0800 850 850, vous serez directement mis(e) en contact avec le centre d'entretien V-ZUG le plus proche de chez vous. Après avoir indiqué votre numéro de contrat par téléphone, nous conviendrons avec vous d'une date de rendez-vous sur place très rapidement.

### Questions d'ordre général, accessoires, contrat d'entretien

V-ZUG se tient à votre disposition pour répondre à toutes vos questions administratives ou techniques d'ordre général, prendre vos commandes d'accessoires et de pièces de rechange, ou vous informer sur les possibilités de contrats d'entretien. Vous pouvez nous joindre par téléphone au +41 58 767 67 67 ou par Internet à l'adresse [www.vzug.com](http://www.vzug.com).

# Mode d'emploi résumé

Lire d'abord les consignes de sécurité du mode d'emploi.

## Démarrer le programme

- ▶ Ouvrir la porte de l'appareil.
- ▶ Contrôler le tamis de porte.
- ▶ Mettre le linge.
- ▶ Fermer la porte de l'appareil.
- ▶ Sélectionner un programme et, éventuellement, des fonctions supplémentaires.
- ▶ Appuyer sur la touche . Le programme démarre.

## À la fin du programme

- ▶ Lorsque l'affichage est sur «0h00», retirer le linge sec.
- ▶ Nettoyer le tamis de porte.
- ▶ Fermer la porte de l'appareil.



1057858-R03

