

Sèche-linge

Adora TL

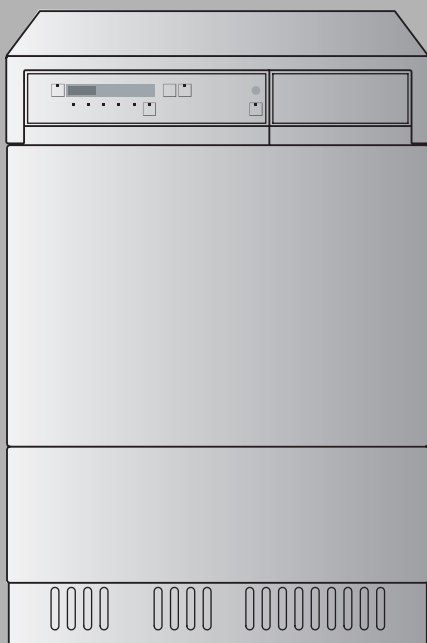

Mode d'emploi

Merci d'avoir porté votre choix sur l'un de nos produits. Votre nouvel appareil répond aux exigences les plus élevées et son utilisation est des plus simples. Accordez-vous le temps nécessaire pour lire attentivement ce mode d'emploi. Vous vous familiariserez ainsi avec votre appareil, ce qui vous permettra de l'utiliser de manière optimale et sans dérangement.

Veillez tenir compte des conseils de sécurité.

Modifications

Le texte, les illustrations et les données correspondent au niveau technique de l'appareil au moment de la mise sous presse de ce mode d'emploi. Sous réserve de modifications dans le cadre du progrès technique.

Symboles utilisés



Ce symbole est utilisé pour toutes les instructions importantes au niveau de la sécurité. Le non-respect de ces instructions risque d'entraîner des blessures, des dommages pour l'appareil ou pour l'installation!

- ▶ Indication d'étapes de travail à réaliser l'une après l'autre.
- Indication pour la réaction de l'appareil à l'étape de travail que vous avez réalisée.
- Indication pour une énumération.



Indication pour des conseils pratiques d'utilisation.

Domaine de validité

Le numéro de modèle correspond aux 3 premiers chiffres figurant sur la plaque signalétique. Ce mode d'emploi est valable pour les modèles:

Modèle	Type	No de modèle
Adora TLA (Evacuation d'air)	WT-ATLA	954
Adora TLK (Condenseur)	WT-ATLK	955

En cas de divergences d'un modèle à l'autre, celles-ci sont mentionnées dans le texte.

Table des matières

Consignes de sécurité	5
Avant la première mise en service	5
Utilisation conforme à l'usage prévu	6
Si vous avez des enfants	7
Utilisation	7
Entretien	8
Votre appareil	9
Description de l'appareil	9
Configuration de l'appareil	10
Éléments de commande et d'affichage	11
Tableau des programmes	13
Déroulement des programmes automatiques	13
Programmes automatiques	14
Programmes spéciaux	16
Fonctions supplémentaires	18
Réglages utilisateur	19
Sécurité enfants	20
Réglage du degré de séchage	21
Séchage	22
Sélection du programme de séchage	23
Correction de réglages erronés	27
Arrêt du programme	27
Arrêt prématuré du programme	27
Sélection d'un programme avec la sécurité enfants activée	28
Fin du programme	29

Entretien et maintenance	30
Nettoyage extérieur	30
Peluchage	30
Nettoyage le tamis de porte	31
Nettoyage du condenseur	32
Nettoyage de la sonde d'humidité	33
Comment éliminer soi-même de pannes	34
Que faire lorsque	34
Astuces pour le séchage	40
Symboles d'entretien	40
Caractéristiques techniques	42
Elimination	44
Index	45
Service de réparation	47
Brèves instructions	48

Consignes de sécurité



L'appareil est conforme aux règles techniques reconnues ainsi qu'aux consignes de sécurité en vigueur. Une utilisation correcte de l'appareil reste cependant la condition sine qua non pour éviter les dommages et les accidents. Veuillez observer les instructions contenues dans ce mode d'emploi.

Conformément aux exigences de la norme CEI 60335-1:

- Cet appareil n'est pas prévu pour être utilisé par des personnes (y compris les enfants) dont les capacités physiques, sensorielles ou mentales sont réduites, ou des personnes dénuées d'expérience ou de connaissance, sauf si elles ont pu bénéficier, par l'intermédiaire d'une personne responsable de leur sécurité, d'une surveillance ou d'instructions préalables concernant l'utilisation de l'appareil.

Avant la première mise en service

- L'appareil ne peut être installé et raccordé au secteur que conformément aux directives de la notice d'installation séparée. Faites exécuter les travaux nécessaires par un électricien/installateur agréé.
- Éliminez les matériaux de conditionnement conformément aux prescriptions locales.
- L'accessibilité des dispositifs de coupure de courant (p. ex. prises, interrupteurs muraux, fusibles) et du robinet d'eau doit être garantie.
- Il est recommandé de nettoyer le tambour avec un chiffon humide.

Utilisation conforme à l'usage prévu

- L'appareil est uniquement destiné au séchage de textiles d'usage courant. L'appareil ne peut être employé que pour un usage domestique et conformément à la destination prévue. Nous déclinons toute responsabilité pour des dommages résultant d'une utilisation non conforme à la destination prévue ou d'erreurs de manipulation.
- Toute réparation, modification ou manipulation sur ou dans l'appareil, concernant en particulier des pièces de la partie électrique, ne doit être effectuée que par le fabricant, son service clientèle ou une personne présentant une qualification analogue. Des réparations non conformes peuvent provoquer de graves accidents, des dommages sur l'appareil ou des anomalies de fonctionnement. En cas d'anomalie de fonctionnement de l'appareil ou de demande de réparation, veuillez tenir compte des indications figurant dans le chapitre 'Service de réparation'. En cas de besoin, adressez-vous à notre service clientèle.
- Seules des pièces de rechange d'origine peuvent être employées.
- Conservez précieusement le mode d'emploi de manière à pouvoir le consulter à tout moment. Si vous revendez cet appareil ou si vous le cédez à des tiers, veuillez également à remettre le mode d'emploi ainsi que la notice d'installation à son nouvel utilisateur. De cette manière, le nouvel utilisateur pourra s'informer sur l'utilisation adéquate de l'appareil ainsi que sur les consignes à respecter.

Vous ne pouvez pas sécher dans cet appareil

- Le linge non lavé.
- Des textiles nettoyés, traités ou imprégnés de substances chimiques inflammables, de produits de nettoyage ou de solvants (benzine, alcool, détachant, huile, peinture, cire etc.). Risque d'incendie et d'explosion! Lavez d'abord à la main avec de l'eau les textiles qui contiennent de telles substances ou laissez les solvants s'évaporer complètement.
- Des textiles qui portent des résidus de spray pour cheveux, de laque, de dissolvant pour vernis à ongles ou de toute autre substance. Risque de formation gazeuse!
- Le linge qui contient du caoutchouc mousse ou tout autre matériau similaire au caoutchouc. Risque d'inflammation!

Si vous avez des enfants

- Les éléments d'emballage (p. ex. films en plastique, polystyrène) peuvent être dangereux pour les enfants. Danger d'asphyxie! Gardez les éléments d'emballage hors de la portée des enfants.
- L'appareil est destiné à être utilisé par des adultes qui connaissent le contenu du présent mode d'emploi. Les enfants ne perçoivent généralement pas le danger lié à l'utilisation d'appareils électroménagers. Veillez par conséquent à assurer la surveillance requise et ne laissez pas des enfants jouer avec cet appareil – vous courez sinon le risque que des enfants s'enferment à l'intérieur.
- Les produits additionnels de séchage (p. ex. des lingettes pour sèche-linge), peuvent provoquer des irritations des yeux, de la bouche et de la gorge, voire provoquer l'asphyxie! Gardez les produits additionnels de séchage hors de la portée des enfants.
- Utilisez la fonction de sécurité enfants.

Utilisation



Ne soulevez et ne déplacez en aucun cas l'appareil en le saisissant par le panneau de commande orientable.

- Si les tuyaux sont endommagés ou si l'appareil présente des dommages visibles, ne le mettez pas en service et adressez-vous à notre service clientèle.
- Dès qu'un dérangement est détecté, l'appareil doit être déconnecté du secteur.
- Gardez les animaux domestiques à l'écart.
- Respectez les symboles d'entretien de votre linge et conformez-vous aux consignes que vous trouverez dans la section 'Astuces pour le séchage'.
- Pour la lessive, n'utilisez pas d'adoucissant textile ni d'autre revitalisant textile. Respectez autrement les instructions du fabricant.
- Ne mettez pas l'appareil en marche sans tamis de porte ou avec un tamis de porte endommagé. Risque d'incendie par les peluches!
- Veillez à ce que des peluches ne s'accumulent pas autour du sèche-linge.

- Assurez-vous de la présence d'une ventilation suffisante. Evitez le reflux de gaz depuis des appareils qui brûlent d'autres combustibles, y compris les feux nus.
- Assurez-vous, avant de fermer la porte de l'appareil et de lancer un programme, qu'il n'y a pas de corps étrangers ni d'animaux domestiques dans le tambour.
- Pendant le séchage, la paroi arrière, le tambour et l'intérieur de la porte de l'appareil s'échauffent. Evitez par conséquent de toucher ces endroits.
- N'arrêtez jamais un programme de séchage prématurément. Au terme du programme de séchage, une phase de refroidissement est engagée. Si vous ne pouvez faire autrement, retirez rapidement le chargement et étalez-le afin que la chaleur puisse s'évaporer.
- L'eau de condensation produite est impropre à la consommation.
- En cas d'absence prolongée, débranchez l'alimentation électrique en retirant la fiche de courant. Ne tirez jamais pour ce faire sur le câble de la fiche secteur.

Entretien



Avant toute intervention sur l'appareil, assurez-vous qu'il est bien à l'arrêt. Vous courez de graves risques de blessures en intervenant sur un appareil qui n'est pas à l'arrêt complet!

- Coupez l'alimentation électrique avant de procéder aux travaux d'entretien.
- Après chaque programme, le tamis de porte doit être nettoyé.
- Ne nettoyez pas l'extérieur ni l'intérieur de l'appareil au jet d'eau et n'utilisez pas d'appareil de nettoyage à la vapeur.
- Ne prenez pas appui sur la porte de l'appareil.
- Ne montez pas sur l'appareil (risque de basculement).
- Utilisez uniquement des pièces de rechange d'origine.

Votre appareil

Description de l'appareil

Sèche-linge modèle «Condenseur»

L'appareil est équipé d'une ventilation en circuit fermé. L'humidité en est extraite à l'aide d'un condenseur refroidi par air. L'eau de condensation est dirigée vers la canalisation d'évacuation via un écoulement d'eau sur la paroi arrière.

- Capacité: de quelques pièces de linge à 6 kg de linge sec
- 5 programmes automatiques
- 3 programmes spéciaux
 - «Séchage avec minuterie»
 - «Aérer»
 - «Programme molleton»
- 2 fonctions supplémentaires
 - «Démarrage différé»
 - «Délicat»
- Chauffage à réglage électronique, commande de la puissance en cas de nécessité
- Condenseur refroidi par air
- Antifroissage à la fin du programme
- Affichage de la durée du programme ou de la durée restante du programme
- Affichage d'indications et de dérangements sur l'affichage numérique
- Affichage du degré de séchage
- Tamis de porte
- Sécurité enfants

Sèche-linge modèle «Evacuation d'air»

Même modèle que le sèche-linge à «Condenseur», mais sans condenseur. Sur ce modèle, l'humidité extraite du linge est refoulée dans l'atmosphère via la sortie d'évacuation d'air.

Configuration de l'appareil



Il est possible de faire ouvrir la porte de l'appareil à gauche ou à droite. Notre service clientèle peut adapter l'appareil en conséquence (inverser la charnière).

Modèle «Condenseur» / «Evacuation d'air»

- 1 Éléments de commande et d'affichage (panneau de commande orientable)



Le panneau de commande peut s'incliner sur 3 positions.

- 2 Porte de l'appareil
- 3 Tamis de porte
- 4 Couvercle de nettoyage
- 5 Grille de ventilation
- 6 Plaque signalétique / numéro de fabrication (FN)

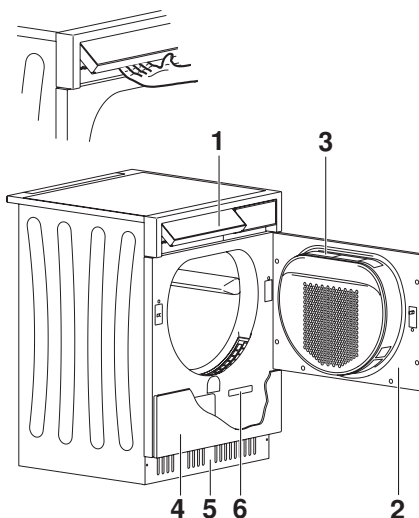

Ecoulement de l'eau de condensation

Celui-ci se trouve en bas à gauche de la paroi arrière de l'appareil.

Conduite d'évacuation d'air

Celle-ci se trouve en bas de la paroi arrière de l'appareil.

Éléments de commande et d'affichage



Programmes automatiques



Prêt à ranger très sec



Prêt à ranger normalement sec



Humide prêt à repasser



Humide prêt pour la repasseuse



Programme de défroissage



Touche de sélection

Programmes spéciaux



Séchage / Aération avec minuterie

Fonctions supplémentaires



Démarrage différé



Délicat





Fin du programme

Affichage

■ Affichage numérique pour:

- Durée du programme
- Durée restante du programme
- Démarrage différé
- Messages d'indications et de dérangement

■ Affichage du degré de séchage

-  Humide prêt à repasser
-  Prêt à ranger normalement sec

■ Refroidissement / Aération

-  Refroidissement / Aération

Témoin lumineux



Les témoins lumineux clignotent

Les programmes et les fonctions peuvent être sélectionnés.



Les témoins lumineux sont allumées

Les programmes et les fonctions sont activés.



Les témoins lumineux sont éteints

Les programmes et les fonctions sont désactivés.

Tableau des programmes



Pour sélectionner correctement les programmes, consultez les symboles d'entretien sur les étiquettes du linge à laver, p. ex. .

Les valeurs indiquées pour la durée du programme et l'énergie de programme ont été calculées pour 6 kg de linge, un essorage à env. 1000 tr/min (ce qui correspond à une humidité résiduelle d'env. 60 %). En cas de vitesse d'essorage plus élevée ou d'une quantité de linge moins importante, ces valeurs diminuent d'env. 20 à 30 %.

Déroulement des programmes automatiques

Le processus de séchage comprend 3 phases:

Séchage

Le linge est séché jusqu'à ce que le degré de séchage programmé soit atteint. Une sonde d'humidité contrôle le processus de séchage. Dès que le degré de séchage voulu a été atteint, la phase «Refroidissement/Aération» commence.

Refroidissement/Aération





Le linge est refroidi à une température où le risque de froissage est minime. Cette phase dure de 4 à 10 minutes. Le linge peut ensuite être récupéré. Si le linge n'est pas retiré du tambour, le cycle «Antifroissage» est activé.

Antifroissage

Durant le cycle «Antifroissage», le linge séché est remué à de brefs intervalles afin d'éviter le froissage du linge.

Le cycle «Antifroissage» dure 30 minutes et peut être interrompu à tout moment par la simple ouverture de la porte de l'appareil.

Programmes automatiques





Programme / Symbole	Champ d'application
Prêt à ranger très sec 	Pour textiles épais, à plusieurs épaisseurs et les charge-ments très hétérogènes. Ne convient pas vraiment aux articles en tricot comme les tee-shirts et les sous-vêtements, car ils peuvent rétrécir.
Prêt à ranger normalement sec 	Pour des textiles de composition identique comme des serviettes en éponge ou des sous-vêtements.
Humide prêt à repasser 	En vue d'un repassage au fer à repasser.
Humide prêt pour la repasseuse 	En vue d'un repassage avec une repasseuse (p. ex. du linge de table).
Programme de défroissage 	Le froissage dû à l'essorage dans la machine à laver s'en trouve atténué (p. ex. chemises, chemisiers).

Déroulement du programme / Valeurs de consommation

Quantité de remplissage	Humidité résiduelle	Durée du programme ¹	Energie
6 kg	-5 à -2 %	1h40 1h55 *	3,35 kWh 3,60 kWh *
6 kg	-4 à 0 %	1h30 1h45 *	3,25 kWh 3,50 kWh *
6 kg	8 à 16 %	1h15 1h30 *	3,15 kWh 3,40 kWh *
6 kg	22 à 30 %	1h05 1h20 *	2,40 kWh 2,80 kWh *
1 kg	-	0h20	0,50 kWh

Mode économie d'énergie





- Maintenez enfoncée la touche  pendant 3 secondes à l'atteinte du programme automatique voulu.

Programme / Symbole	Durée du programme ¹	Energie
	3h50 1h44 *	3,00 kWh 3,45 kWh *
	3h40 1h29 *	2,90 kWh 3,35 kWh *
	3h25 1h19 *	2,15 kWh 3,25 kWh *
	3h15 1h09 *	1,70 kWh 2,65 kWh *

* valable pour le modèle «Condenseur»

¹ en cas de raccordement monophasé 230 V, 10 A la durée du programme se prolonge



Programmes spéciaux

Programme / Symbole	Champ d'application
Séchage avec minuterie 	Pour sécher des textiles ainsi que pour des sacs de couchage et des couettes, éventuellement pour des pièces séparées.
Aération  10 minutes	Pour rafraîchir ou aérer des textiles peu portés.
Programme molleton  + 	Les textiles en laine sont défroissés et plus doux, mais pas séchés; retirez directement les textiles en laine à la fin du programme pour éviter qu'ils ne se froissent.

Déroulement du programme/Valeurs de consommation

Quantité de remplissage	Humidité résiduelle	Durée du programme	Energie
6 kg	-	0h10 à 1h30	-
2,5 kg	-	0h10	0,02 kWh
1 kg	-	0h03	0,05 kWh



Fonctions supplémentaires

Fonction / Symbole	Description de la fonction	Charge max.
Démarrage différé 	Utilisation de tarifs réduits pour l'électricité (plage de réglage de 1 à 24 heures). Les heures de coupure d'électricité, déterminées par les centrales électriques locales, prolongent le démarrage différé d'une durée équivalente à celle de la coupure. Cette durée n'est cependant jamais affichée.	-
Délicat 	Pour un séchage en douceur des textiles en tissus mixtes, comme les chemises, les pull-overs et les tee-shirts. La température de séchage et le degré de séchage sont réduits.	2,5 kg

Réglages utilisateur

Vous pouvez modifier certains réglages utilisateur de l'appareil en fonction de vos préférences. Les réglages peuvent être effectués avec la porte de l'appareil ouverte ou fermée, quand aucun programme de séchage n'est activé. La procédure générale est identique à celle de tous les autres réglages.

Activation du mode de réglage

- ▶ Maintenez la touche  enfoncée pendant 5 secondes.
 - **EEEE** apparaît sur l'affichage numérique.
- ▶ Les différentes possibilités de réglage apparaissent lorsque vous appuyez plusieurs fois de suite sur la touche .
- ▶ Changez les réglages avec la touche .







 - Ils sont directement activés et ne doivent pas être confirmés.

- ▶ Pour quitter le mode de réglage, appuyez sur la touche  jusqu'à ce que l'affichage numérique s'assombrisse.

Sécurité enfants

La sécurité enfants empêche le démarrage inopiné ou l'arrêt d'un programme par de petits enfants. Si vous sélectionnez «Sécurité enfants OUI», il n'est possible de démarrer un programme qu'en appuyant simultanément sur deux touches.







Commutation OUI/NON de la sécurité enfants

- ▶ Maintenez la touche  enfoncée pendant 5 secondes.
 - L'affichage numérique indique .
- ▶ Appuyez 1 fois sur la touche .
- L'affichage numérique indique  pour Sécurité enfants NON (réglage par défaut).
- ▶ Appuyez sur la touche  pour changer le réglage.
 - L'affichage numérique indique  pour Sécurité enfants OUI.
- ▶ Pour quitter le mode de réglage, appuyez sur la touche  jusqu'à ce que l'affichage numérique s'assombrisse.

Réglage du degré de séchage

Si le linge n'est pas suffisamment sec, vous pouvez ajuster le degré de séchage. Ce réglage ne doit cependant être choisi que si le linge est encore humide, même après avoir été séché avec le programme «Prêt à ranger très sec».

Commutation OUI/NON du degré de séchage

- ▶ Maintenez la touche  enfoncée pendant 5 secondes.
 - L'affichage numérique indique .
- ▶ Appuyez 2 fois sur la touche .
- L'affichage numérique indique  pour indiquer que le réglage du degré de séchage est désactivé (réglage par défaut).
- ▶ Appuyez sur la touche .
- L'affichage numérique indique  pour indiquer que le réglage du degré de séchage est activé.
- ▶ Pour quitter le mode de réglage, appuyez sur la touche  jusqu'à ce que l'affichage numérique s'assombrisse.

Séchage

Préparation de l'appareil

- Branchez la fiche d'alimentation secteur ou enclenchez l'interrupteur mural.

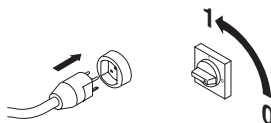

Remplissage du linge

- Ouvrez la porte de l'appareil (appuyez sur le bord de la porte dans la partie centrale de la porte de l'appareil).

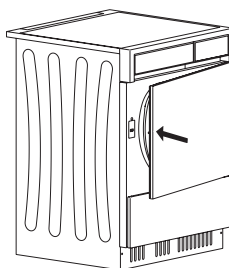

- Remplissez de linge mouillé pièce par pièce et sans tasser.

Quantité de remplissage: 6 kg de linge sec, 2,5 kg pour le programme délicat.

Remplissez le tambour à moitié au maximum.

Ce sont surtout les grosses couvertures qui ont besoin d'un mouvement suffisant.

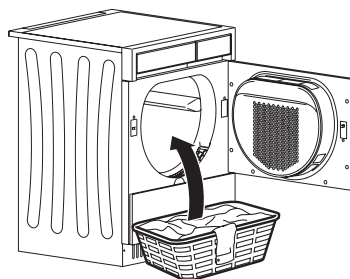

Contrôlez au moment de fermer la porte de l'appareil s'il n'y a pas de linge coincé.

- Fermez la porte de l'appareil (appuyez).
 - Les témoins lumineux des touches de sélection de programme clignotent.
 - L'appareil est prêt pour la sélection du programme.

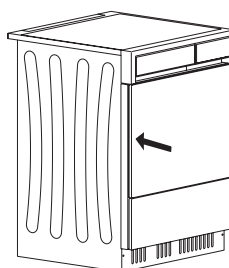

Si vous ne sélectionnez pas de programme dans les 15 secondes, l'affichage disparaît. Vous pouvez cependant poursuivre la sélection du programme.

Sélection du programme de séchage

Pour démarrer le séchage, vous devez d'abord sélectionner un programme. Vous pouvez ensuite activer des fonctions supplémentaires (Démarrage différé, Délicat).



Si vous n'appuyez ensuite sur aucune autre touche pendant env. 15 secondes, le programme de séchage démarre automatiquement.

Si l'indication **- - - -** apparaît sur l'affichage numérique après que vous ayez appuyé sur une touche, c'est que la sécurité enfants est activée.



Sélectionnez le programme adapté au linge à l'aide des indications dans «Tableau des programmes».

Indication de durée restante



Lors de la sélection du programme, la durée maximale du programme s'affiche. Celle-ci correspond à un chargement de linge de même nature.



Pour les textiles non délicats, la durée réelle du programme peut être différente de la durée affichée. Il se peut que la durée restante affichée – en particulier à la fin du programme – ne diminue pas pendant quelques minutes.

- Après le lancement du programme, «h» clignote pendant env. 1 minute sur l'affichage numérique. La durée prévue du programme est calculée puis affichée.

Programmes automatiques

- ▶ Fermez la porte de l'appareil.
 - Les témoins lumineux des touches  et  se mettent à clignoter.



- ▶ Appuyez plusieurs fois sur la touche  jusqu'à ce que le témoin lumineux du programme souhaité se mette à clignoter.
 - La durée maximale (heures/minutes) s'affiche. Une minute après le lancement du programme, la durée prévisionnelle du programme s'affiche.
 - Le témoin lumineux de la fonction supplémentaire «Délicat» clignote pendant 15 secondes.



Pendant ce laps de temps, vous pouvez sélectionner un nouveau programme de séchage. Tous les programmes supplémentaires déjà sélectionnés sont annulés et doivent être resélectionnés.

Mode économie d'énergie avec le modèle «Evacuation d'air»

- ▶ Maintenez enfoncée la touche  pendant 3 secondes à l'atteinte du programme automatique voulu.
 - Le mode économie d'énergie est sélectionné en sus.
 - La température de séchage est fortement réduite et l'air ambiant aspiré est utilisé en sus pour le séchage du linge.
 - La durée du programme est nettement prolongée.



Mode économie d'énergie avec le modèle «Condenseur»



Sélectionner ce mode pour du linge non délicat uniquement.

- ▶ Maintenez enfoncée la touche  pendant 3 secondes à l'atteinte du programme automatique voulu.
 - Le mode économie d'énergie est sélectionné en sus.
 - La durée de programme diminue car le séchage se fait à plus haute température.

Séchage avec minuterie

- ▶ Fermez la porte de l'appareil.
 - Les témoins lumineux des touches  et  se mettent à clignoter.



- ▶ Appuyez sur la touche de programme .
- ▶ Réglez la durée de programme voulue (10, 20, 30, 40, 50, 60 ou 90 minutes) en appuyant plusieurs fois de suite sur la touche.
 - La durée du programme sélectionnée s'affiche.
 - Le témoin lumineux de la fonction supplémentaire «Délicat» clignote pendant 15 secondes.



La durée du programme sélectionnée inclut toujours une phase «Refroidissement/Aération» de 10 minutes.

Ajout de «Délicat»

- ▶ Appuyez sur la touche  jusqu'à ce que le témoin lumineux se mette à clignoter.
 - La nouvelle durée maximale du programme indique sur l'affichage numérique. Une minute après le lancement du programme, la durée prévisionnelle du programme s'affiche.

Démarrage différé

- ▶ Sélectionnez le programme de séchage voulu.
- ▶ Maintenez la touche  enfoncée pour régler le démarrage différé souhaité jusqu'à 24 heures maximum.

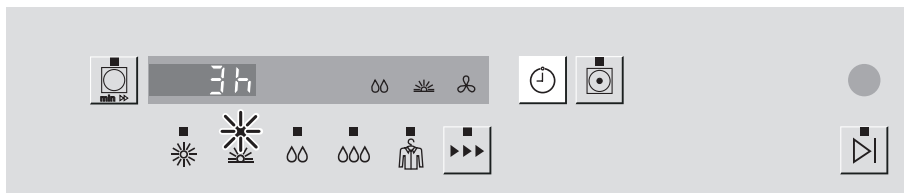

- A l'issue du démarrage différé présélectionné, le programme de séchage sélectionné démarre automatiquement. La durée de programme prévisionnelle s'affiche de nouveau.



Pendant le démarrage différé, la durée de temporisation restante peut être raccourcie par heures en appuyant plusieurs fois de suite sur la touche  jusqu'au lancement du programme.

Pendant le démarrage différé, vous pouvez ajouter du linge à tout moment.

- ▶ Ouvrez la porte de l'appareil.
 - La durée de temporisation restante avant le départ clignote sur l'affichage numérique.
- ▶ Remplissez de linge et refermez la porte de l'appareil (appuyez).
 - Le témoin lumineux du programme sélectionné s'allume et celui de la touche  clignote.
- ▶ Appuyez sur la «Touche de sélection» qui clignote.
 - La fonction «Démarrage différé» continue.

Correction de réglages erronés

Pendant la sélection du programme



- ▶ Appuyez de nouveau sur «Touche de sélection».
 - Le programme de séchage suivant est sélectionné.
 - Tous les réglages sélectionnés sont effacés.



Plus aucune correction n'est possible dès l'instant où le programme a démarré. Le programme doit être interrompu.

Arrêt du programme

Un programme en cours peut être interrompu à n'importe quel moment, p. ex. pour ajouter du linge dans l'appareil ou pour le retirer avant la fin du programme.

- ▶ Ouvrez la porte de l'appareil.
 - La durée restante ou le démarrage différé clignote sur l'affichage numérique.
- ▶ Fermez la porte de l'appareil (appuyez).
 - Le témoin lumineux du programme sélectionné s'allume et celui de la touche  clignote.
- ▶ Appuyez sur la touche .
- Le cycle de séchage se poursuit.







Si l'appareil est chaud, le cycle de séchage commence après un délai d'attente d'à peine une minute. Cela permet de garantir un équilibre de température dans le tambour.

Arrêt prématuré du programme

- ▶ Appuyez sur la touche .
- Le programme en cours est interrompu, tous les réglages sélectionnés sont effacés.

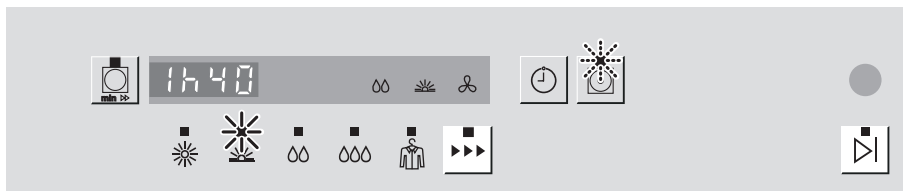

Sélection d'un programme avec la sécurité enfants activée

- ▶ Fermez la porte de l'appareil.
 - Lorsque la sécurité enfants est activée, l'affichage numérique indique **----**.
 - Les témoins lumineux des touches  et  se mettent à clignoter.
- ▶ Maintenez la touche  enfoncée, puis appuyez sur la touche  ou .



 L'accès est activé. Vous pouvez effectuer d'autres réglages jusqu'au démarrage du programme sans tenir compte de la sécurité enfants.

Arrêt du programme

- ▶ Maintenez la touche  enfoncée, puis appuyez sur la touche  qui clignote.

Fin du programme

- Le témoin lumineux du programme terminé s'allume, le témoin lumineux de la touche  clignote.
- L'affichage numérique indique **0h00**.

Si le linge n'est pas retiré du tambour, le cycle «Antifroissage» est activé. Une fois celui-ci terminé, tous les témoins s'éteignent.

Retrait du linge

- ▶ Ouvrez la porte de l'appareil.
 - Tous les affichages s'éteignent.
- ▶ Retirez le linge.

Si la porte de l'appareil est ouverte durant la phase «Refroidissement», le programme est arrêté et tous les affichages s'éteignent.

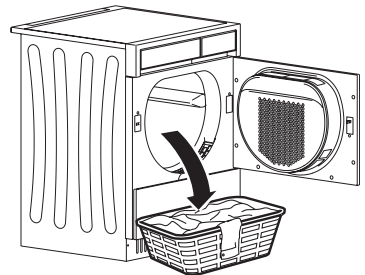

Fin de la journée de lessive

- ▶ Débranchez la fiche d'alimentation secteur ou coupez l'interrupteur mural.
- ▶ Nettoyez le tamis de porte.



Entretien et maintenance

Nettoyage extérieur

Nettoyez de temps en temps l'extérieur de l'appareil avec un chiffon humide, puis séchez-le.

Peluchage

Les peluches sont de fines fibres textiles qui apparaissent essentiellement lors du traitement (du linge neuf), mais également à la suite de l'usure et des lessives. Les peluches ne résultent pas d'une sollicitation excessive du linge dans l'appareil. Même le linge séché sur un étendoir libère des peluches lorsqu'on le secoue et lors du repassage.

A l'état mouillé, les peluches restent en suspension dans l'eau. Durant le séchage dans le flux d'air chaud, ces peluches se libèrent et sont recueillies par le tamis de porte. C'est pourquoi il reste après chaque cycle de séchage une quantité plus ou moins grande de peluches dans le tamis, selon la composition du linge. Le degré de séchage du linge exerce également une influence sur la formation de peluches. Un séchage excessif produit une plus grande quantité de peluches dans l'appareil que si le linge est simplement séché «humide prêt à repasser».

Nettoyage le tamis de porte

Le tamis à peluches doit être nettoyé après chaque séchage et lorsque l'indication **R 9** s'affiche.

- ▶ Ouvrez la porte de l'appareil.
- ▶ Retirez le tamis de porte **1** en le tirant vers le haut.
- ▶ Éliminez les peluches.
- ▶ Réinsérez le tamis de porte en veillant à son bon positionnement.

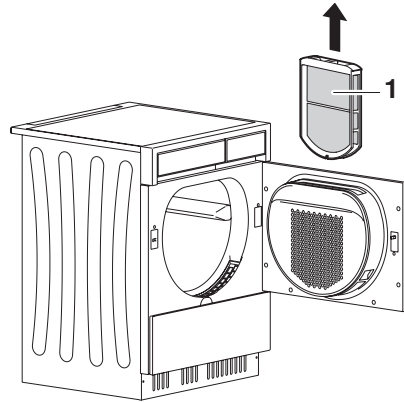

L'affichage de dérangement **R 9** ne doit pas être ignoré. Si vous n'en tenez pas compte, un message «F 9» peut apparaître sur l'affichage. Seul un technicien de service peut y remédier.

L'appareil ne démarre que lorsque le tamis de porte est en place.

Éliminer les dépôts

Avec le temps, des dépôts peuvent obstruer le tamis de porte.

- ▶ Tenir le tamis face à une source lumineuse afin d'identifier les dépôts.

Si la couche est épaisse, le tamis de porte doit être nettoyé à grande eau.

- ▶ Nettoyer le tamis avec du vinaigre de ménage (éventuellement le faire tremper dedans) et une brosse.
- ▶ Rincer le tamis sous l'eau courante et laisser égoutter.

Nettoyage du condenseur

Le condenseur doit être régulièrement contrôlé quant à la présence éventuelle de saletés dues aux peluches, et nettoyé si nécessaire.

Installation et démontage du condenseur

- ▶ Ouvrez la porte de l'appareil.
- ▶ Ouvrez le couvercle de nettoyage **1** en appuyant sur la touche de déverrouillage **2**.
- ▶ Tournez le levier **3** vers le haut et sortez le condenseur **4** en le saisissant par la poignée **5**.
- ▶ Rincez et brossez les peluches (ramollissez-les éventuellement dans l'eau, ne les grattez jamais avec un outil!).
- ▶ Bien nettoyer également à l'eau les interstices du condenseur. Il ne doit pas y avoir de peluches dans les interstices!
- ▶ Nettoyez le logement du condenseur.
- ▶ Introduisez le condenseur **4** jusqu'en butée et tournez le levier **3** vers le bas.
- ▶ Refermez le couvercle de nettoyage **1**.

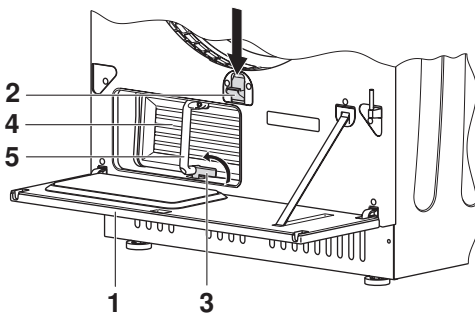

Nettoyage de la sonde d'humidité

La sonde d'humidité détecte l'humidité résiduelle du linge. Des erreurs de mesure peuvent se produire à la suite d'un encrassement de la sonde. Lorsque le message A3 s'affiche, cela signifie qu'il faut nettoyer la sonde d'humidité.

- ▶ Ouvrez la porte de l'appareil.
- ▶ Contrôlez si la sonde d'humidité **1** ne comporte pas de peluches ou de corps étrangers.
- ▶ Nettoyez la sonde d'humidité avec un chiffon humide et séchez-la.

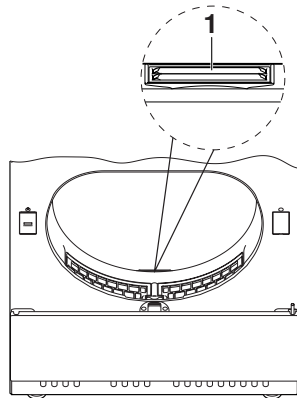

Comment éliminer soi-même de pannes

Tous les affichages peuvent être désactivés en appuyant sur la touche . Sinon, vous pouvez également lancer un nouveau programme.

Que faire lorsque ...

...  clignote sur l'affichage numérique

Cause possible	Remède
■ L'écoulement d'eau est obstrué, plié ou défectueux.	<ul style="list-style-type: none">▶ Vérifiez l'écoulement d'eau à l'extérieur de l'appareil.▶ Redémarrez le programme.▶ Si le message apparaît de nouveau, notez le numéro d'erreur, puis coupez l'eau et le courant.▶ Appelez le service après-vente.

...  clignote sur l'affichage numérique

Cause possible	Remède
■ La porte de l'appareil est ouverte.	▶ Fermez la porte de l'appareil.
■ Le tamis de porte est manquant.	▶ Installez le tamis de porte (dans le bon sens).

... Comment éliminer soi-même de pannes





... **A 2** clignote sur l'affichage numérique

Cause possible	Remède
■ Le condenseur est manquant ou mal installé.	▶ Installez et fixez le condenseur correctement. ▶ Fermez le couvercle de nettoyage.

... **A 3** clignote sur l'affichage numérique

Cause possible	Remède
■ La sonde d'humidité est encrassée ou mouillée.	▶ Vérifiez et nettoyez la sonde d'humidité.

... **A 4** clignote sur l'affichage numérique

Cause possible	Remède
■ La touche  ou  a été actionnée plusieurs fois sans tenir compte de la manipulation à effectuer quand la sécurité enfants est activée.	▶ Maintenez la touche  enfoncée, puis appuyez sur la touche  ou  . L'accès est activé. Vous pouvez effectuer d'autres réglages jusqu'au démarrage du programme sans tenir compte de la sécurité enfants.

... **A 9** clignote sur l'affichage numérique

Cause possible	Remède
■ Le tamis de porte est obstrué.	▶ Nettoyez le tamis de porte.
■ Le condenseur est obstrué.	▶ Nettoyez le condenseur.
■ La conduite d'évacuation d'air est obstruée.	▶ Nettoyez la conduite d'évacuation d'air.



L'affichage de dérangement **A 9** ne doit pas être ignoré. Si vous n'en tenez pas compte, un message «F 9» peut apparaître sur l'affichage. Ce message ne peut être désactivé que par un technicien de service, ce qui entraîne des coûts supplémentaires.

... **F** clignote sur l'affichage numérique

Cause possible	Remède
■ Plusieurs situations peuvent provoquer l'affichage d'un message «F».	<ul style="list-style-type: none">▶ Désactivez l'affichage de dérangement à l'aide de la touche .▶ Coupez l'alimentation électrique pendant env. 1 minute.▶ Rétablissez l'alimentation électrique et sélectionnez un programme.▶ Si le message apparaît de nouveau, notez le numéro d'erreur, puis coupez l'eau et le courant.▶ Appelez le service après-vente.

... Comment éliminer soi-même de pannes

... l'appareil ne démarre pas

Cause possible	Remède
■ La porte de l'appareil n'est pas fermée.	▶ Fermez la porte de l'appareil.
■ Le tamis de porte n'est pas installé.	▶ Installez le tamis de porte.
■ Le condenseur n'est pas installé.	▶ Installez le condenseur.
■ L'alimentation électrique est coupée.	▶ Branchez la prise secteur. ▶ Enclenchez le courant au niveau de l'interrupteur mural. ▶ Vérifiez les fusibles.

... s'allume sur l'affichage numérique

Cause possible	Remède
■ La sécurité enfants est activée.	▶ Observez le fonctionnement avec la sécurité enfants. ▶ Désactivez la sécurité enfants.

... clignote sur l'affichage numérique

Cause possible	Remède
■ Mauvais branchement électrique.	▶ Notez le numéro d'erreur, puis coupez le courant. ▶ Faites vérifier le raccordement électrique par un électricien. ▶ Appelez le service après-vente.

... Comment éliminer soi-même de pannes

... **après avoir rempli de linge et refermé la porte de l'appareil, la touche  se met à clignoter et un témoin lumineux s'allume**

Cause possible	Remède
■ Le programme précédent a été interrompu.	▶ Appuyez sur la touche  . ▶ Sélectionnez un nouveau programme.

... **le linge n'est pas suffisamment sec**

Cause possible	Remède
■ Le tambour est rempli de textiles différents.	▶ Sélectionnez un programme plus long.
■ Panne de courant prolongée pendant le déroulement du programme.	▶ Sélectionnez «Séchage avec minuterie». ▶ Si le linge reste humide même avec le programme «Prêt à ranger très sec», réglez le degré de séchage.

... **la durée du programme est nettement plus longue que la durée affichée**

Cause possible	Remède
■ Tamis de porte obstrué.	▶ Nettoyez le tamis de porte.
■ Le linge était très mouillé.	▶ Essorez davantage le linge.
■ Température ambiante trop élevée.	▶ Améliorez l'aération et l'évacuation d'air de la pièce.

... Comment éliminer soi-même de pannes

... le linge est chargé d'électricité statique

Cause possible	Remède
■ Textiles en fibres synthétiques.	C'est une propriété normale des fibres synthétiques. La cause de l'électricité statique n'est pas imputable à l'appareil.

... clignote sur l'affichage numérique

Cause possible	Remède
■ L'appareil affiche la durée prévue du programme.	C'est une étape normale au début d'un programme.



... l'indication de la durée restante ne diminue pas pendant un long moment

Cause possible	Remède
■ Le degré de séchage n'est pas encore atteint.	Pas de dérangement. Pas d'intervention nécessaire. Lorsque le degré de séchage voulu est atteint, l'indication de la durée restante continue automatiquement.
■ Nature du linge très diverse (en particulier pour les textiles non délicats).	Pas de dérangement. Pas d'intervention nécessaire. L'indication de la durée restante continue automatiquement au bout de quelques instants.
■ Les tamis sont recouverts de peluches.	► Nettoyer après la fin du processus de séchage.

Astuces pour le séchage



Symboles d'entretien

Pour des résultats de séchage optimaux, conformez-vous aux symboles d'entretien qui figurent sur l'étiquette des vêtements.

	Séchage normal
	Séchage délicat
	Séchage non mécanique

Conseils et astuces

- Pour la lessive, n'utilisez pas de préférence d'adoucissant textile ni d'autre revitalisant textile, respectez autrement les instructions du fabricant. Le séchage mécanique confère automatiquement au linge une sensation de douceur molletonnée.
- L'utilisation d'adoucissant textile lors de la lessive peut entraîner à la longue la formation d'un fin dépôt à peine visible sur le tambour et sur les sondes d'humidité. Cela peut entraîner des dysfonctionnements, de sorte que le degré de séchage voulu ne peut plus être obtenu.
- Utilisez les «lingettes odorantes» avec le plus de parcimonie possible.
- Essorez bien le linge avant de le sécher.
Un linge bien essoré nécessite un temps de séchage moins élevé et fait économiser de l'énergie. Le froissage qui se produit à la suite de l'essorage est en grande partie éliminé lors d'un séchage mécanique.
- Triez le linge suivant la taille et la composition du tissu.
Le linge plus fin et de petite taille sèche plus rapidement.
- Protégez le linge contre la détérioration.
Boutonnez housses de couette et taies d'oreiller. Fermez zips, agrafes et œillets. Nouez les ceintures en tissu et les lanières de tabliers.

- Lors du séchage de textiles qui ont tendance à se froisser, ne remplissez pas trop le tambour.
- En particulier, les textiles volumineux (p. ex. sacs de couchage, couettes) doivent être séchés en respectant scrupuleusement les symboles d'entretien de l'étiquette.
- En particulier, les textiles en laine et en soie doivent être séchés conformément aux symboles d'entretien figurant sur l'étiquette. Les textiles en laine et en soie portent souvent la mention «ne pas sécher mécaniquement».
- Pour les textiles faciles à entretenir (p. ex. les chemises et les textiles mixtes avec du coton), sélectionnez la fonction supplémentaire «Délicat» à l'aide de la touche  et ne remplissez pas trop le tambour.
- Les articles en tricot (p. ex. les tee-shirts) ont tendance à rétrécir. Sélectionnez la fonction supplémentaire «Délicat» à l'aide de la touche .
- Les vêtements avec des boucles métalliques (p. ex. les salopettes) doivent être séchés avec le programme «Séchage avec minuterie». Les boucles métalliques peuvent entraîner un surséchage des textiles avec le «Programme automatique».

Caractéristiques techniques

Dimensions extérieures

Hauteur:	85 cm
Largeur:	60 cm
Profondeur:	60 cm
Poids:	48 kg
Quantité de remplissage:	6 kg de linge sec

Raccordement électrique

► Voir plaque signalétique

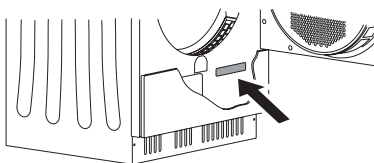

Pièces de rechange

Pour vos commandes, veuillez indiquer le no de modèle et la désignation précise.

Tamis de porte

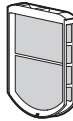



Mode d'emploi résumé

Indications pour les instituts d'essai



Raccordement électrique:
400 V 2N~ 50 Hz, 10 A, 3100 W

Programme standard suivant EN 61121

- Coton prêt à ranger, quantité 6 kg
Sélectionnez le programme automatique «Prêt à ranger normalement sec» et le mode économie d'énergie (maintenez enfoncée la touche  pendant 3 secondes à l'atteinte du programme).
- Coton prêt à repasser, quantité 6 kg
Sélectionnez le programme automatique «Humide prêt à repasser».
- Textiles faciles d'entretien prêts à ranger, quantité 2,5 kg
Sélectionnez le programme automatique «Prêt à ranger normalement sec» et appuyez en outre sur la touche .

Elimination

Emballage

- Les composants de l'emballage (carton, feuille en plastique PE et polystyrène EPS) sont marqués et doivent si possible être recyclés ou éliminés de façon écologique.

Désinstallation

- Débranchez l'appareil du réseau. Pour les appareils branchés de façon fixe, faites appel à un électricien concessionnaire!

Sécurité

- Pour éviter les accidents dus à une utilisation impropre, en particulier par des enfants qui jouent, rendez l'appareil inutilisable.
- Retirez la fiche de la prise électrique ou faites démonter le branchement par un électricien. Ensuite, coupez le cordon de l'appareil.
- Retirez la fermeture de la porte ou rendez-la inutilisable afin que les enfants ne puissent pas s'enfermer.

Elimination

- Cet appareil usagé n'est pas un déchet sans valeur. Une élimination en bonne et due forme permettra de recycler les matières premières.
- Sur la plaque signalétique de l'appareil, vous trouverez le symbole  qui indique qu'une élimination avec les déchets ménagers normaux est interdite.
- L'élimination doit être réalisée conformément aux législations locales. Veuillez vous adresser aux autorités compétentes de votre commune, au centre de recyclage local pour les déchets ménagers ou au commerçant auquel vous avez acheté cet appareil pour obtenir davantage d'informations sur le traitement, la récupération et la réutilisation de ce produit.

Index

A

Accessoires	
Commander.....	47
Aération.....	13, 16
Affichage	
- - - - Sécurité enfants.....	37
A0 Vérifiez l'écoulement d'eau	34
A1 Porte de l'appareil et tamis de porte	34
A2 Condenseur manquant	35
A3 Sonde d'humidité encrassée.....	35
A4 Sécurité enfants active.....	35
A9 Nettoyer le tamis de porte.....	36
F... Appeler le service	36
U0 Erreur de branchement....	37
Affichage du degré de séchage	12
Affichage numérique	12
Antifroissage	13
Astuces pour le séchage.....	40

B

Brèves instructions	48
---------------------------	----

C

Caractéristiques techniques	42
Centre de service.....	47
Commandes.....	47
Condenseur.....	32
Conduite d'évacuation d'air	10
Configuration de l'appareil	10
Consignes de sécurité	
Avant la première mise en service	5
Entretien	8
Si vous avez des enfants	7
Utilisation.....	7
Utilisation conforme à l'usage prévu.....	6

Contrat d'entretien.....	47
Correction de réglages erronés	27
Couvercle de nettoyage	10

D

Degré de séchage	
Réglage.....	21
Délicat.....	18, 26
Démarrage différé	18, 26
Dérangements.....	34, 47
Description de l'appareil	9
Désinstallation	44
Dimensions extérieures.....	42
Domaine de validité	2

E

Écoulement de l'eau de condensation.....	10
Éléments d'affichage	11
Éléments de commande	11
Élimination.....	44
Éliminer les dépôts dans le tamis de porte	31
Emballage	44
Entretien	30

F

F... Appeler le service.....	36
Fin de la journée de lessive	29
Fonctions supplémentaires	11, 18

G

Grille de ventilation.....	10
----------------------------	----

H

Humide prêt à repasser	14
Humide prêt pour la repasseuse	14

I

Indication de durée restante.....	23
Indication de la durée inchangée.....	39
Indications pour les instituts d'essai.....	43

L

Linge	
Chargé d'électricité statique.....	39
Remplissage	22
Retrait	29
Lingettes odorantes.....	40

M

Maintenance	30
Mise en service	5
Mode économie d'énergie	
Modèle condenseur.....	25
Modèle évacuation d'air.....	15, 24

N

Nettoyage	
Condenseur.....	32
Sonde d'humidité	33
Tamis de porte.....	31
Nettoyage extérieur	30
Nettoyez le tamis de porte.....	31
No de modèle	2
Numéro de fabrication (FN).....	10

P

Peluches.....	30
Pièces de rechange	43
Commander	47
Plaque signalétique.....	10, 47
Préparation de l'appareil.....	22
Prêt à ranger.....	14
Programme	
Déroulement.....	13, 15
Durée trop longue.....	38
Fin	29

Programme automatique....	14, 24
Programme de défroissage	14
Programme molleton.....	16
Programmes automatiques.....	11
Programmes spéciaux.....	11, 16

Q

Questions.....	47
----------------	----

R

Raccordement électrique	42
Refroidissement.....	13
Refroidissement / Aération	12
Réglages utilisateur	19
Résultat de séchage.....	38

S

Séchage.....	13, 22
Séchage avec minuterie	16
Sécurité	44
Sécurité enfants.....	20
Sélection du programme de séchage	23
Service de réparation	47
Symboles.....	2
Symboles d'entretien.....	40

T

Témoin lumineux	12
Type	2

V

Valeurs de consommation	15
-------------------------------	----

Service de réparation



Le chapitre 'Comment éliminer soi-même des pannes' vous permettra d'éliminer vous-même de petites perturbations de fonctionnement. Vous économisez ainsi les services d'un monteur et, par conséquent, le règlement de sa facture.

Si vous devez nous contacter suite à un dérangement de fonctionnement ou pour passer une commande, veuillez toujours nous indiquer le numéro de fabrication (FN) et la désignation du modèle de votre appareil. Inscrivez ces indications ci-dessous, ainsi que sur l'autocollant de service fourni avec l'appareil. Placez cet autocollant à un endroit bien visible ou dans votre répertoire téléphonique.

FN

Appareil

Ces indications figurent sur le certificat de garantie, sur la facture originale, ainsi que sur la plaque signalétique de votre appareil.

- ▶ Ouvrez la porte de l'appareil.
- ▶ Ouvrez le couvercle de nettoyage.
 - La plaque signalétique se trouve en bas à droite.

En cas de dérangements, vous pouvez contacter le Centre de service de V-ZUG SA le plus proche avec un téléphone fixe sur le lieu de l'appareil au numéro de téléphone gratuit 0800 850 850.

Questions, commandes, contrat d'entretien

Pour des questions et des problèmes administratifs ou techniques ainsi que pour la commande de pièces de rechange et d'accessoires, veuillez vous adresser directement au siège principal à Zug, tél. +41(0)41 767 67 67. Pour assurer l'entretien de tous nos produits, vous avez la possibilité de conclure un contrat d'entretien au terme de la garantie. Sur demande, nous vous enverrons avec plaisir les documents correspondants.

Brèves instructions

Veillez d'abord lire les consignes de sécurité du mode d'emploi!

- ▶ Ouvrez la porte de l'appareil
- ▶ Remplissez de linge
- ▶ Fermez la porte de l'appareil
- ▶ Sélectionnez un programme
- ▶ Sélectionnez éventuellement une fonction supplémentaire
- ▶ L'appareil démarre automatiquement au bout d'environ 15 secondes
- ▶ Lorsque le témoin lumineux de la touche  clignote, retirez le linge
- ▶ Entretien de l'appareil: nettoyez le tamis de porte/condenseur
- ▶ Fermez la porte de l'appareil

V-ZUG SA

Industriestrasse 66, 6301 Zug
Tél. +41 (0)41 767 67 67, Fax +41 (0)41 767 61 61
vzug@vzug.ch, www.vzug.ch
Centre de service: Tél. 0800 850 850



J954.011-1